

ประกาศองค์การกระจายเสียงและแพร่ภาพสาธารณะแห่งประเทศไทย(ส.ส.ท.)

เรื่อง ประกวดราคาจ้างงานปรับปรุงระบบสาย LAN หรือสายนำสัญญาณต่างๆ ส่วนงานระบบประกอบอาคาร สำนักสื่อดิจิทัล อาคาร A ชั้น ๒ สำนักงานใหญ่ ด้วยวิธีประกวดราคาอิเล็กทรอนิกส์ (e-bidding)

องค์การกระจายเสียงและแพร่ภาพสาธารณะแห่งประเทศไทย(ส.ส.ท.) มีความประสงค์จะประกวดราคาจ้างงานปรับปรุงระบบสาย LAN หรือสายนำสัญญาณต่างๆ ส่วนงานระบบประกอบอาคาร สำนักสื่อดิจิทัล อาคาร A ชั้น ๒ สำนักงานใหญ่ ด้วยวิธีประกวดราคาอิเล็กทรอนิกส์ (e-bidding) ราคาของงานจ้าง ในการประกวดราคาครั้งนี้ เป็นเงินทั้งสิ้น ๘๐๐,๐๐๐.๐๐ บาท (แปดแสนบาทถ้วน) ตามรายการดังนี้

งานปรับปรุงระบบสาย LAN	จำนวน	๑	โครงการ
หรือสายนำสัญญาณต่างๆ ส่วน			
งานระบบประกอบอาคาร สำนัก			
สื่อดิจิทัล อาคาร A ชั้น ๒ สำนัก			
งานใหญ่			

ผู้ยื่นข้อเสนอจะต้องมีคุณสมบัติ ดังต่อไปนี้

๑. มีความสามารถตามกฎหมาย
๒. ไม่เป็นบุคคลล้มละลาย
๓. ไม่อยู่ระหว่างเลิกกิจการ

๔. ไม่เป็นบุคคลซึ่งอยู่ระหว่างถูกระงับการยื่นข้อเสนอหรือทำสัญญากับหน่วยงานของรัฐไว้ชั่วคราว เนื่องจากเป็นผู้ที่ไม่ผ่านเกณฑ์การประเมินผลการปฏิบัติงานของผู้ประกอบการตามระเบียบที่รัฐมนตรีว่าการกระทรวงการคลังกำหนดตามที่ประกาศเผยแพร่ในระบบเครือข่ายสารสนเทศของกรมบัญชีกลาง

๕. ไม่เป็นบุคคลซึ่งถูกระงับชื่อไว้ในบัญชีรายชื่อผู้ทำงานและได้แจ้งเวียนชื่อให้เป็นผู้ทำงานของหน่วยงานของรัฐในระบบเครือข่ายสารสนเทศของกรมบัญชีกลาง ซึ่งรวมถึงนิติบุคคลที่ผู้ทำงานเป็นหุ้นส่วนผู้จัดการ กรรมการผู้จัดการ ผู้บริหาร ผู้มีอำนาจในการดำเนินงานในกิจการของนิติบุคคลนั้นด้วย

๖. มีคุณสมบัติและไม่มีลักษณะต้องห้ามตามที่คณะกรรมการนโยบายการจัดซื้อจัดจ้างและการบริหารพัสดุภาครัฐกำหนดในราชกิจจานุเบกษา

๗. เป็นนิติบุคคลผู้มีอาชีพรับจ้างงานที่ประกวดราคาอิเล็กทรอนิกส์ดังกล่าว

๘. ไม่เป็นผู้มีผลประโยชน์ร่วมกันกับผู้ยื่นข้อเสนอรายอื่นที่เข้ายื่นข้อเสนอให้แก่องค์การกระจายเสียงและแพร่ภาพสาธารณะแห่งประเทศไทย(ส.ส.ท.) ณ วันประกาศประกวดราคาอิเล็กทรอนิกส์ หรือ ไม่เป็นผู้กระทำการอันเป็นการขัดขวางการแข่งขันราคาอย่างเป็นธรรม ในการประกวดราคาอิเล็กทรอนิกส์ครั้งนี้

๙. ไม่เป็นผู้ได้รับเอกสิทธิ์หรือความคุ้มกัน ซึ่งอาจปฏิเสธไม่ยอมขึ้นศาลไทย เว้นแต่รัฐบาลของผู้ยื่นข้อเสนอได้มีคำสั่งสละเอกสิทธิ์และความคุ้มกันเช่นนั้น

๑๐. ผู้ยื่นข้อเสนอยื่นข้อเสนอในรูปแบบของ "กิจการร่วมค้า" ต้องมีคุณสมบัติดังนี้
กรณีที่ข้อตกลงระหว่างผู้เข้าร่วมค้ากำหนดให้ผู้เข้าร่วมค้ารายใดรายหนึ่งเป็นผู้เข้าร่วมค้าหลัก ข้อตกลงระหว่างผู้เข้าร่วมค้าจะต้องมีการกำหนดสัดส่วนหน้าที่และความรับผิดชอบในปริมาณงาน สิ่งของ หรือมูลค่าตามสัญญาของผู้เข้าร่วมค้าหลักมากกว่าผู้เข้าร่วมค้ารายอื่นทุกราย

กรณีที่ข้อตกลงระหว่างผู้เข้าร่วมค้ากำหนดให้ผู้เข้าร่วมค้ารายใดรายหนึ่งเป็นผู้เข้าร่วมค้าหลัก กิจการร่วมค้านั้นต้องใช้ผลงานของผู้เข้าร่วมค้าหลักรายเดียวเป็นผลงานของกิจการร่วมค้าที่ยื่นข้อเสนอ

สำหรับข้อตกลงระหว่างผู้เข้าร่วมค้าที่ไม่ได้กำหนดให้ผู้เข้าร่วมค้ารายใดเป็นผู้เข้าร่วมค้าหลัก ผู้เข้าร่วมค้าทุกรายจะต้องมีคุณสมบัติครบถ้วนตามเงื่อนไขที่กำหนดไว้ในเอกสารเชิญชวน

กรณีที่ข้อตกลงระหว่างผู้เข้าร่วมค้ากำหนดให้มีการมอบหมายผู้เข้าร่วมค้ารายใดรายหนึ่ง เป็นผู้ยื่นข้อเสนอ ในนามกิจการร่วมค้า การยื่นข้อเสนอดังกล่าวต้องมีหนังสือมอบอำนาจ

สำหรับข้อตกลงระหว่างผู้เข้าร่วมค้าที่ไม่ได้กำหนดให้ผู้เข้าร่วมค้ารายใดเป็นผู้ยื่นข้อเสนอ ผู้เข้าร่วมค้าทุกรายจะต้องลงลายมือชื่อในหนังสือมอบอำนาจให้ผู้เข้าร่วมค้ารายใดรายหนึ่งเป็นผู้ยื่นข้อเสนอในนามกิจการร่วมค้า

๑๑. ผู้ยื่นข้อเสนอต้องลงทะเบียนที่มีข้อมูลถูกต้องครบถ้วนในระบบจัดซื้อจัดจ้างภาครัฐด้วยอิเล็กทรอนิกส์ (Electronic Government Procurement : e-GP) ของกรมบัญชีกลาง

๑๒. ผู้ยื่นข้อเสนอต้องมีมูลค่าสุทธิของกิจการ ดังนี้

(๑) กรณีผู้ยื่นข้อเสนอเป็นนิติบุคคลที่จัดตั้งขึ้นตามกฎหมายไทยซึ่งได้จดทะเบียนเกินกว่า ๑ ปี ต้องมีมูลค่าสุทธิของกิจการ จากผลต่างระหว่างสินทรัพย์สุทธิหักด้วยหนี้สินสุทธิ ที่ปรากฏในงบแสดงฐานะการเงินที่มีการตรวจรับรองแล้ว ซึ่งจะต้องแสดงค่าเป็นบวก ๑ ปีสุดท้ายก่อนวันยื่นข้อเสนอ

(๒) สำหรับการจัดซื้อจัดจ้างครั้งหนึ่งที่มีวงเงินเกิน ๕๐๐,๐๐๐ บาทขึ้นไป กรณีผู้ยื่นข้อเสนอเป็นบุคคลธรรมดา โดยพิจารณาจากหนังสือรับรองบัญชีเงินฝากไม่เกิน ๙๐ วัน ก่อนวันยื่นข้อเสนอ โดยต้องมีเงินฝากคงเหลือในบัญชีธนาคารเป็นมูลค่า ๑ ใน ๔ ของมูลค่างบประมาณของโครงการหรือรายการที่ยื่นข้อเสนอ ในแต่ละครั้ง และหากเป็นผู้ชนะการจัดซื้อจัดจ้างหรือเป็นผู้ได้รับการคัดเลือกจะต้องแสดงหนังสือรับรองบัญชีเงินฝากที่มีมูลค่าดังกล่าวอีกครั้งหนึ่งในวันลงนามในสัญญา

(๓) กรณีที่ผู้ยื่นข้อเสนอไม่มีมูลค่าสุทธิของกิจการหรือทุนจดทะเบียน หรือมีแต่ไม่เพียงพอที่จะเข้ายื่นข้อเสนอ ผู้ยื่นข้อเสนอสามารถขอวงเงินสินเชื่อ โดยต้องมีวงเงินสินเชื่อ ๑ ใน ๔ ของมูลค่า

งบประมาณที่ยื่นข้อเสนอในครั้งนั้น (สินเชื่อที่ธนาคารภายในประเทศ หรือบริษัทเงินทุนหรือบริษัทเงินทุน
หลักทรัพย์ที่ได้รับอนุญาตให้ประกอบกิจการเงินทุนเพื่อการพาณิชย์ และประกอบธุรกิจค้าประกันตามประกาศ
ของธนาคารแห่งประเทศไทย ตามรายชื่อบริษัทเงินทุนที่ธนาคารแห่งประเทศไทยแจ้งเวียนให้ทราบ โดย
พิจารณาจากยอดเงินรวมของวงเงินสินเชื่อที่สำนักงานใหญ่รับรอง หรือที่สำนักงานสาขารับรอง (กรณีได้รับ
มอบอำนาจจากสำนักงานใหญ่) ซึ่งออกให้แก่ผู้ยื่นข้อเสนอ นับถึงวันยื่นข้อเสนอไม่เกิน ๙๐ วัน)

(๔) กรณีตาม (๑) - (๓) ยกเว้นสำหรับกรณีดังต่อไปนี้

(๔.๑) กรณีที่ผู้ยื่นข้อเสนอเป็นหน่วยงานของรัฐ

(๔.๒) นิติบุคคลที่จัดตั้งขึ้นตามกฎหมายไทยที่อยู่ระหว่างการฟื้นฟูกิจการตาม

พระราชบัญญัติล้มละลาย (ฉบับที่ ๑๐) พ.ศ. ๒๕๖๑

ผู้ยื่นข้อเสนอต้องยื่นข้อเสนอและเสนอราคาทางระบบจัดซื้อจัดจ้างภาครัฐด้วยอิเล็กทรอนิกส์
ในวันที่ ๑๓ มกราคม ๒๕๖๘ ระหว่างเวลา ๐๙.๐๐ น. ถึง ๑๒.๐๐ น.

ผู้สนใจสามารถขอรับเอกสารประกวดราคาอิเล็กทรอนิกส์ โดยดาวน์โหลดเอกสารทางระบบ
จัดซื้อจัดจ้างภาครัฐด้วยอิเล็กทรอนิกส์ หัวข้อ ค้นหาประกาศจัดซื้อจัดจ้างได้ตั้งแต่วันที่ประกาศจนถึงวันเสนอ
ราคา

ผู้ยื่นข้อเสนอสามารถจัดเตรียมเอกสารข้อเสนอได้ตั้งแต่วันที่ประกาศจนถึงวันเสนอราคา

ผู้สนใจสามารถดูรายละเอียดได้ที่เว็บไซต์ www.thaipbs.or.th หรือ www.gprocurement.go.th หรือสอบถามทางโทรศัพท์หมายเลข ๐๒-๗๙๐-๒๔๖๐ ในวันและเวลาราชการ

ผู้สนใจต้องการทราบรายละเอียดเพิ่มเติมเกี่ยวกับสถานที่หรือร่างรายละเอียดขอบเขตของ
งานทั้งโครงการ โปรดสอบถามมายัง องค์การกระจายเสียงและแพร่ภาพสาธารณะแห่งประเทศไทย(ส.ส.ท.)
ผ่านทางไปรษณีย์อิเล็กทรอนิกส์ AutcharawadeeD@thaipbs.or.th หรือช่องทางตามที่กรมบัญชีกลาง
กำหนดภายในวันที่ ๖ มกราคม ๒๕๖๘ โดยองค์การกระจายเสียงและแพร่ภาพสาธารณะแห่งประเทศไทย(ส.ส.
ท.)จะชี้แจงรายละเอียดดังกล่าวผ่านทางเว็บไซต์ www.thaipbs.or.th และ www.gprocurement.go.th ใน
วันที่ ๘ มกราคม ๒๕๖๘

ประกาศ ณ วันที่ ๒๗ ธันวาคม พ.ศ. ๒๕๖๗



(นายอนุพงษ์ ไชยฤทธิ์)

รอง ผอ.ส.ส.ท. ด้านเทคโนโลยีการกระจายสื่อ

องค์การกระจายเสียงและแพร่ภาพสาธารณะแห่งประเทศไทย

เอกสารประกวดราคาจ้างด้วยวิธีประกวดราคาอิเล็กทรอนิกส์ (e-bidding)

เลขที่ สพท. ๐๐๘/พสร./พ๑๕/๓๗/๒๕/๒๕๖๗

ประกวดราคาจ้างงานปรับปรุงระบบสาย LAN หรือสายนำสัญญาณต่างๆ ส่วนงานระบบประกอบอาคาร
สำนักสื่อดิจิทัล อาคาร A ชั้น ๒ สำนักงานใหญ่ ด้วยวิธีประกวดราคาอิเล็กทรอนิกส์ (e-bidding)
ตามประกาศ องค์การกระจายเสียงและแพร่ภาพสาธารณะแห่งประเทศไทย(ส.ส.ท.)

ลงวันที่ ๒๗ ธันวาคม ๒๕๖๗

องค์การกระจายเสียงและแพร่ภาพสาธารณะแห่งประเทศไทย(ส.ส.ท.) ซึ่งต่อไปนี้เรียกว่า "ส.ส.ท." มีความประสงค์จะ ประกวดราคาจ้างงานปรับปรุงระบบสาย LAN หรือสายนำสัญญาณต่างๆ ส่วนงานระบบประกอบอาคาร สำนักสื่อดิจิทัล อาคาร A ชั้น ๒ สำนักงานใหญ่ ด้วยวิธีประกวดราคาอิเล็กทรอนิกส์ (e-bidding) โดยมีข้อแนะนำและข้อกำหนดดังต่อไปนี้

๑. เอกสารแนบท้ายเอกสารประกวดราคาอิเล็กทรอนิกส์

- ๑.๑ ร่างรายละเอียดขอบเขตของงานทั้งโครงการ (Terms of Reference : TOR)
- ๑.๒ แบบใบเสนอราคาที่กำหนดไว้ในระบบจัดซื้อจัดจ้างภาครัฐด้วยอิเล็กทรอนิกส์
- ๑.๓ แบบสัญญาจ้างทั่วไป
- ๑.๔ แบบหนังสือค้ำประกัน
 - (๑) หลักประกันสัญญา
- ๑.๕ บทนิยาม
 - (๑) ผู้ที่มีผลประโยชน์ร่วมกัน
 - (๒) การขัดขวางการแข่งขันอย่างเป็นธรรม
- ๑.๖ แบบบัญชีเอกสารที่กำหนดไว้ในระบบจัดซื้อจัดจ้างภาครัฐด้วยอิเล็กทรอนิกส์
 - (๑) บัญชีเอกสารส่วนที่ ๑
 - (๒) บัญชีเอกสารส่วนที่ ๒
- ๑.๗ แผนการใช้วัสดุที่ผลิตภายในประเทศ
- ๑.๘ แผนการทำงาน
- ๑.๙ ข้อกำหนดคุณลักษณะ จ้างงานปรับปรุงระบบสาย LAN หรือสายนำสัญญาณ

ต่างๆ ส่วนงานระบบประกอบอาคาร สำนักสื่อดิจิทัล อาคาร A ชั้น ๒ สำนักงานใหญ่

๒. คุณสมบัติของผู้ยื่นข้อเสนอ

- ๒.๑ มีความสามารถตามกฎหมาย
- ๒.๒ ไม่เป็นบุคคลล้มละลาย
- ๒.๓ ไม่อยู่ระหว่างเลิกกิจการ
- ๒.๔ ไม่เป็นบุคคลซึ่งอยู่ระหว่างถูกระงับการยื่นข้อเสนอหรือทำสัญญากับหน่วยงาน

ของรัฐไว้ชั่วคราว เนื่องจากเป็นผู้ที่ไม่ผ่านเกณฑ์การประเมินผลการปฏิบัติงานของผู้ประกอบการตามระเบียบ
ที่รัฐมนตรีว่าการกระทรวงการคลังกำหนดตามที่ประกาศเผยแพร่ในระบบเครือข่ายสารสนเทศของกรมบัญชี
กลาง

๒.๕ ไม่เป็นบุคคลซึ่งถูกระบุชื่อไว้ในบัญชีรายชื่อผู้ทำงานและได้แจ้งเวียนชื่อให้เป็นผู้
ทำงานของหน่วยงานของรัฐในระบบเครือข่ายสารสนเทศของกรมบัญชีกลาง ซึ่งรวมถึงนิติบุคคลที่ผู้ทำงานเป็น
หุ้นส่วนผู้จัดการ กรรมการผู้จัดการ ผู้บริหาร ผู้มีอำนาจในการดำเนินงานในกิจการของนิติบุคคลนั้นด้วย

๒.๖ มีคุณสมบัติและไม่มีลักษณะต้องห้ามตามที่คณะกรรมการนโยบายการจัดซื้อ
จัดจ้าง และการบริหารพัสดุภาครัฐกำหนดในราชกิจจานุเบกษา

๒.๗ เป็นนิติบุคคลผู้มีอาชีพรับจ้างงานที่ประกวดราคาอิเล็กทรอนิกส์ดังกล่าว

๒.๘ ไม่เป็นผู้มีผลประโยชน์ร่วมกันกับผู้ยื่นข้อเสนอรายอื่นที่เข้ายื่นข้อเสนอให้แก่ ส.ส.
ท. ณ วันประกาศประกวดราคาอิเล็กทรอนิกส์ หรือไม่เป็นผู้กระทำการอันเป็นการขัดขวาง การแข่งขันอย่าง
เป็นธรรมในการประกวดราคาอิเล็กทรอนิกส์ครั้งนี้

๒.๙ ไม่เป็นผู้ได้รับเอกสิทธิ์หรือความคุ้มกัน ซึ่งอาจปฏิเสธไม่ยอมขึ้นศาลไทย เว้นแต่
รัฐบาล ของผู้ยื่นข้อเสนอได้มีคำสั่งให้สละเอกสิทธิ์และความคุ้มกันเช่นนั้น

๒.๑๐ ผู้ยื่นข้อเสนอที่ยื่นข้อเสนอในรูปแบบของ "กิจการร่วมค้า" ต้องมีคุณสมบัติดังนี้
กรณีที่ข้อตกลงระหว่างผู้เข้าร่วมค้ากำหนดให้ผู้เข้าร่วมค้ารายใดรายหนึ่งเป็นผู้
เข้าร่วมค้าหลัก ข้อตกลงระหว่างผู้เข้าร่วมค้าจะต้องมีการกำหนดสัดส่วนหน้าที่ และความรับผิดชอบในปริมาณ
งาน สิ่งของ หรือมูลค่าตามสัญญาของผู้เข้าร่วมค้าหลักมากกว่าผู้เข้าร่วมค้ารายอื่นทุกราย

กรณีที่ข้อตกลงระหว่างผู้เข้าร่วมค้ากำหนดให้ผู้เข้าร่วมค้ารายใดรายหนึ่งเป็นผู้
เข้าร่วมค้าหลัก กิจการร่วมค่านั้นต้องใช้ผลงานของผู้เข้าร่วมค้าหลักรายเดียวเป็นผลงานของกิจการร่วมค้าที่ยื่น
ข้อเสนอ

สำหรับข้อตกลงระหว่างผู้เข้าร่วมค้าที่ไม่ได้กำหนดให้ผู้เข้าร่วมค้ารายใดเป็นผู้เข้า
ร่วมค้าหลัก ผู้เข้าร่วมค้าทุกรายจะต้องมีคุณสมบัติครบถ้วนตามเงื่อนไขที่กำหนดไว้ในเอกสารเชิญชวน หรือ
หนังสือเชิญชวน

กรณีที่ข้อตกลงระหว่างผู้เข้าร่วมค้ากำหนดให้มีการมอบหมายผู้เข้าร่วมค้ารายใด
รายหนึ่งเป็นผู้ยื่นข้อเสนอ ในนามกิจการร่วมค้า การยื่นข้อเสนอดังกล่าวไม่ต้องมีหนังสือมอบอำนาจ

สำหรับข้อตกลงระหว่างผู้เข้าร่วมค้าที่ไม่ได้กำหนดให้ผู้เข้าร่วมค้ารายใดเป็นผู้ยื่น
ข้อเสนอ ผู้เข้าร่วมค้าทุกรายจะต้องลงลายมือชื่อในหนังสือมอบอำนาจให้ผู้เข้าร่วมค้ารายใดรายหนึ่งเป็นผู้ยื่น
ข้อเสนอในนามกิจการร่วมค้า

๒.๑๑ ผู้ยื่นข้อเสนอต้องลงทะเบียนที่มีข้อมูลถูกต้องครบถ้วนในระบบจัดซื้อจัดจ้างภาค
รัฐด้วยอิเล็กทรอนิกส์ (Electronic Government Procurement : e-GP) ของกรมบัญชีกลาง

๒.๑๒ ผู้ยื่นข้อเสนอต้องมีมูลค่าสุทธิของกิจการ ดังนี้

(๑) กรณีผู้ยื่นข้อเสนอเป็นนิติบุคคลที่จัดตั้งขึ้นตามกฎหมายไทยซึ่งได้จดทะเบียน

เกินกว่า ๑ ปี ต้องมีมูลค่าสุทธิของกิจการ จากผลต่างระหว่างสินทรัพย์สุทธิหักด้วยหนี้สินสุทธิ ที่ปรากฏในงบแสดงฐานะการเงินที่มีการตรวจรับรองแล้ว ซึ่งจะต้องแสดงค่าเป็นบวก ๑ ปีสุดท้ายก่อนวันยื่นข้อเสนอ

(๒) สำหรับการจัดซื้อจัดจ้างครั้งหนึ่งที่มีวงเงินเกิน ๕๐๐,๐๐๐ บาทขึ้นไป กรณีผู้ยื่นข้อเสนอเป็นบุคคลธรรมดา โดยพิจารณาจากหนังสือรับรองบัญชีเงินฝากไม่เกิน ๙๐ วันก่อนวันยื่นข้อเสนอ โดยต้องมีเงินฝากคงเหลือในบัญชีธนาคารเป็นมูลค่า ๑ ใน ๔ ของมูลค่างบประมาณของโครงการหรือรายการที่ยื่นข้อเสนอในแต่ละครั้ง และหากเป็นผู้ชนะการจัดซื้อจัดจ้างหรือเป็นผู้ได้รับการคัดเลือกจะต้องแสดงหนังสือรับรองบัญชีเงินฝากที่มีมูลค่าดังกล่าวอีกครั้งหนึ่งในวันลงนามในสัญญา

(๓) กรณีที่ผู้ยื่นข้อเสนอไม่มีมูลค่าสุทธิของกิจการหรือทุนจดทะเบียน หรือมีแต่ไม่เพียงพอที่จะเข้ายื่นข้อเสนอ ผู้ยื่นข้อเสนอสามารถขอวงเงินสินเชื่อ โดยต้องมีวงเงินสินเชื่อ ๑ ใน ๔ ของมูลค่างบประมาณของโครงการหรือรายการที่ยื่นข้อเสนอในแต่ละครั้ง (สินเชื่อที่ธนาคารภายในประเทศ หรือบริษัทเงินทุนหรือบริษัทเงินทุนหลักทรัพย์ที่ได้รับอนุญาตให้ประกอบกิจการเงินทุนเพื่อการพาณิชย์ และประกอบธุรกิจค้าประกันตามประกาศของธนาคารแห่งประเทศไทย ตามรายชื่อบริษัทเงินทุนที่ธนาคารแห่งประเทศไทยแจ้งเวียนให้ทราบ โดยพิจารณาจากยอดเงินรวมของวงเงินสินเชื่อที่สำนักงานใหญ่รับรองหรือที่สำนักงานสาขารับรอง (กรณีได้รับมอบอำนาจจากสำนักงานใหญ่) ซึ่งออกให้แก่ผู้ยื่นข้อเสนอ นับถึงวันยื่นข้อเสนอไม่เกิน ๙๐ วัน)

(๔) กรณีตาม (๑) - (๓) ยกเว้นสำหรับกรณีดังต่อไปนี้

(๔.๑) กรณีที่ผู้ยื่นข้อเสนอเป็นหน่วยงานของรัฐ

(๔.๒) นิติบุคคลที่จัดตั้งขึ้นตามกฎหมายไทยที่อยู่ระหว่างการฟื้นฟูกิจการ

ตามพระราชบัญญัติล้มละลาย (ฉบับที่ ๑๐) พ.ศ. ๒๕๖๑

๓. หลักฐานการยื่นข้อเสนอ

ผู้ยื่นข้อเสนอจะต้องเสนอเอกสารหลักฐานยื่นมาพร้อมกับการเสนอราคาทางระบบจัดซื้อจัดจ้างภาครัฐด้วยอิเล็กทรอนิกส์ โดยแยกเป็น ๒ ส่วน คือ

๓.๑ ส่วนที่ ๑ อย่างน้อยต้องมีเอกสารดังต่อไปนี้

(๑) ในกรณีผู้ยื่นข้อเสนอเป็นนิติบุคคล

(ก) ห้างหุ้นส่วนสามัญหรือห้างหุ้นส่วนจำกัด ยื่นสำเนาหนังสือรับรองการจดทะเบียนนิติบุคคล บัญชีรายชื่อหุ้นส่วนผู้จัดการ ผู้มีอำนาจควบคุม (ถ้ามี)

(ข) บริษัทจำกัดหรือบริษัทมหาชนจำกัด ยื่นสำเนาหนังสือรับรองการจดทะเบียนนิติบุคคล หนังสือบริคณห์สนธิ บัญชีรายชื่อกรรมการผู้จัดการ ผู้มีอำนาจควบคุม (ถ้ามี) และบัญชีผู้ถือหุ้นรายใหญ่ (ถ้ามี)

(๒) ในกรณีผู้ยื่นข้อเสนอเป็นบุคคลธรรมดาหรือคณะบุคคลที่มีชื่อนิติบุคคล ให้ยื่นสำเนาบัตรประจำตัวประชาชนของผู้ยื่น สำเนาข้อตกลงที่แสดงถึงการเข้าเป็นหุ้นส่วน (ถ้ามี) สำเนาบัตรประจำตัวประชาชนของผู้เป็นหุ้นส่วน หรือสำเนาหนังสือเดินทางของผู้เป็นหุ้นส่วนที่มีได้ถือสัญชาติไทย

(๓) ในกรณีผู้ยื่นข้อเสนอเป็นผู้ยื่นข้อเสนอร่วมกันในฐานะเป็นผู้ร่วมค้า ให้ยื่น

สำเนาสัญญาของการเข้าร่วมค้า และเอกสารตามที่ระบุไว้ใน (๑) หรือ (๒) ของผู้ร่วมค้า แล้วแต่กรณี

(๔) ผู้ยื่นข้อเสนอต้องแสดงหลักฐานเกี่ยวกับมูลค่าสุทธิของกิจการ ดังนี้

(๔.๑) ในกรณีผู้ยื่นข้อเสนอเป็นนิติบุคคล ให้ยื่นงบแสดงฐานะการเงินที่มีการรับรองแล้วของ ๑ ปีสุดท้ายก่อนวันยื่นข้อเสนอ โดยให้ยื่นขณะเข้าเสนอราคา

(๔.๒) ในกรณีผู้ยื่นข้อเสนอเป็นบุคคลธรรมดา ให้ยื่นหนังสือรับรองบัญชีเงินฝาก ไม่เกิน ๙๐ วัน ก่อนวันยื่นข้อเสนอ โดยให้ยื่นขณะเข้าเสนอราคา และจะต้องแสดงหนังสือรับรองบัญชีเงินฝากที่มีมูลค่าดังกล่าวอีกครั้งหนึ่งในวันลงนามในสัญญา

(๔.๓) กรณีที่ผู้ยื่นข้อเสนอไม่มีมูลค่าสุทธิของกิจการและทุนจดทะเบียน หรือมีแต่ไม่เพียงพอที่จะเข้ายื่นข้อเสนอ ให้ยื่นสำเนาหนังสือรับรองวงเงินสินเชื่อ (สินเชื่อที่ธนาคารภายในประเทศหรือบริษัทเงินทุนหรือบริษัทเงินทุนหลักทรัพย์ที่ได้รับอนุญาตให้ประกอบกิจการเงินทุนเพื่อการพาณิชย์และประกอบธุรกิจค้าประกัน ตามประกาศของธนาคารแห่งประเทศไทย ตามรายชื่อบริษัทเงินทุนที่ธนาคารแห่งประเทศไทยแจ้งเวียนให้ทราบ โดยพิจารณาจากยอดเงินรวมของวงเงินสินเชื่อที่สำนักงานใหญ่รับรองหรือที่สำนักงานสาขารับรอง (กรณีได้รับมอบอำนาจจากสำนักงานใหญ่) ซึ่งออกให้แก่ผู้ยื่นข้อเสนอ นับถึงวันยื่นข้อเสนอไม่เกิน ๙๐ วัน)

(๕) สำเนาใบทะเบียนภาษีมูลค่าเพิ่ม

(๖) สำเนาหนังสือรับรองบริษัท

(๗) บัญชีเอกสารส่วนที่ ๑ ทั้งหมดที่ได้ยื่นพร้อมกับการเสนอราคาทางระบบจัดซื้อจัดจ้างภาครัฐด้วยอิเล็กทรอนิกส์ ตามแบบในข้อ ๑.๖ (๑) โดยไม่ต้องแนบในรูปแบบ PDF File (Portable Document Format)

ทั้งนี้ เมื่อผู้ยื่นข้อเสนอดำเนินการแนบไฟล์เอกสารตามบัญชีเอกสารส่วนที่ ๑ ครบถ้วน ถูกต้องแล้ว ระบบจัดซื้อจัดจ้างภาครัฐด้วยอิเล็กทรอนิกส์จะสร้างบัญชีเอกสารส่วนที่ ๑ ตามแบบในข้อ ๑.๖ (๑) ให้โดยผู้ยื่นข้อเสนอไม่ต้องแนบบัญชีเอกสารส่วนที่ ๑ ดังกล่าวในรูปแบบ PDF File (Portable Document Format)

๓.๒ ส่วนที่ ๒ อย่างน้อยต้องมีเอกสารดังต่อไปนี้

(๑) ในกรณีที่ผู้ยื่นข้อเสนอมอบอำนาจให้บุคคลอื่นกระทำการแทนให้แนบหนังสือ มอบอำนาจซึ่งติดอากรแสตมป์ตามกฎหมาย โดยมีหลักฐานแสดงตัวตนของผู้มอบอำนาจและผู้รับมอบอำนาจ ทั้งนี้ หากผู้รับมอบอำนาจเป็นบุคคลธรรมดาต้องเป็นผู้ที่บรรลุนิติภาวะตามกฎหมายแล้วเท่านั้น

(๒) ลงนามพร้อมประทับตรา ข้อกำหนดการจ้างดำเนินงานทุกแผ่น

(๓) สำเนาใบขึ้นทะเบียนผู้ประกอบการวิสาหกิจขนาดกลางและขนาดย่อม (SMEs) (ถ้ามี)

(๔) บัญชีเอกสารส่วนที่ ๒ ทั้งหมดที่ได้ยื่นพร้อมกับการเสนอราคาทางระบบจัดซื้อจัดจ้างภาครัฐด้วยอิเล็กทรอนิกส์ ตามแบบในข้อ ๑.๖ (๒) โดยไม่ต้องแนบในรูปแบบ PDF File (Portable Document Format)

ทั้งนี้ เมื่อผู้ยื่นข้อเสนอดำเนินการแนบไฟล์เอกสารตามบัญชีเอกสารส่วนที่ ๒ ครบถ้วน ถูกต้องแล้ว ระบบจัดซื้อจัดจ้างภาครัฐด้วยอิเล็กทรอนิกส์จะสร้างบัญชีเอกสารส่วนที่ ๒ ตามแบบ ในข้อ ๑.๖ (๒) ให้โดยผู้ยื่นข้อเสนอไม่ต้องแนบบัญชีเอกสารส่วนที่ ๒ ดังกล่าวในรูปแบบ PDF File (Portable Document Format)

๔. การเสนอราคา

๔.๑ ผู้ยื่นข้อเสนอต้องยื่นข้อเสนอและเสนอราคาทางระบบจัดซื้อจัดจ้างภาครัฐ ด้วย อิเล็กทรอนิกส์ตามที่กำหนดไว้ในเอกสารประกวดราคาอิเล็กทรอนิกส์นี้ โดยไม่มีเงื่อนไขใดๆ ทั้งสิ้น และจะต้อง กรอกข้อความให้ถูกต้องครบถ้วน พร้อมทั้งหลักฐานแสดงตัวตนและทำการยืนยันตัวตนของ ผู้ยื่นข้อเสนอโดย ไม่ต้องแนบบใบเสนอราคาในรูปแบบ PDF File (Portable Document Format)

๔.๒ ในการเสนอราคาให้เสนอราคาเป็นเงินบาทและเสนอราคาได้เพียงครั้งเดียวและ ราคาเดียวโดยเสนอราคารวม และหรือราคาต่อหน่วย และหรือต่อรายการ ตามเงื่อนไขที่ระบุไว้ท้ายใบเสนอ ราคาให้ถูกต้อง ทั้งนี้ ราคารวมที่เสนอจะต้องตรงกันทั้งตัวเลขและตัวหนังสือ ถ้าตัวเลขและตัวหนังสือไม่ ตรงกัน ให้ถือตัวหนังสือเป็นสำคัญ โดยคิดราคารวมทั้งสิ้นซึ่งรวมค่าภาษีมูลค่าเพิ่ม ภาษีอากรอื่น และค่าใช้จ่าย อื่นๆ ทั้งปวงไว้แล้ว

ราคาที่เสนอจะต้องเสนอกำหนดยื่นราคาไม่น้อยกว่า ๖๐ วัน ตั้งแต่วันเสนอราคา โดยภายในกำหนดยื่นราคา ผู้ยื่นข้อเสนอต้องรับผิดชอบราคาที่ตนได้เสนอไว้และจะถอนการเสนอราคามิได้

๔.๓ ผู้ยื่นข้อเสนอจะต้องเสนอกำหนดเวลาดำเนินการแล้วเสร็จไม่เกิน ๑๒๐ วัน นับ ถัดจากวันลงนามในสัญญาจ้าง หรือวันที่ได้รับหนังสือแจ้งจาก ส.ส.ท. ให้เริ่มทำงาน

๔.๔ ก่อนเสนอราคา ผู้ยื่นข้อเสนอควรตรวจดูร่างสัญญา ร่างรายละเอียดขอบเขตของ งานทั้งโครงการ (Terms of Reference : TOR) ให้ถี่ถ้วนและเข้าใจเอกสารประกวดราคาจ้างอิเล็กทรอนิกส์ ทั้งหมดเสียก่อนที่จะตกลงยื่นข้อเสนอตามเงื่อนไข ในเอกสารประกวดราคาจ้างอิเล็กทรอนิกส์

๔.๕ ผู้ยื่นข้อเสนอต้องยื่นข้อเสนอและเสนอราคาทางระบบจัดซื้อจัดจ้างภาครัฐ ด้วยอิเล็กทรอนิกส์ในวันที่ ๑๓ มกราคม ๒๕๖๘ ระหว่างเวลา ๐๙.๐๐ น. ถึง ๑๒.๐๐ น. และเวลาในการเสนอ ราคาให้ถือตามเวลาของระบบการจัดซื้อจัดจ้างภาครัฐด้วยอิเล็กทรอนิกส์เป็นเกณฑ์

เมื่อพ้นกำหนดเวลายื่นข้อเสนอและเสนอราคาแล้ว จะไม่รับเอกสารการยื่นข้อเสนอ และการเสนอราคาใดๆ โดยเด็ดขาด

๔.๖ ผู้ยื่นข้อเสนอต้องจัดทำเอกสารสำหรับการใช้ในการเสนอราคาในรูปแบบไฟล์เอกสาร ประเภท PDF File (Portable Document Format) โดยผู้ยื่นข้อเสนอต้องเป็นผู้รับผิดชอบตรวจสอบความ ครบถ้วน ถูกต้อง และชัดเจนของเอกสาร PDF File ก่อนที่จะยืนยันการเสนอราคา แล้วจึงส่งข้อมูล (Upload) เพื่อเป็นการเสนอราคาข้อเสนอให้แก่ ส.ส.ท. ผ่านทางระบบจัดซื้อจัดจ้างภาครัฐด้วยอิเล็กทรอนิกส์

๔.๗ คณะกรรมการพิจารณาผลการประกวดราคาอิเล็กทรอนิกส์จะดำเนินการตรวจสอบคุณสมบัติของผู้ยื่นข้อเสนอแต่ละรายว่า เป็นผู้ยื่นข้อเสนอที่มีผลประโยชน์ร่วมกันกับผู้ยื่นเสนอรายอื่น ตามข้อ ๑.๕ (๑) หรือไม่ หากปรากฏว่าผู้ยื่นเสนอรายใดเป็นผู้ยื่นข้อเสนอที่มีผลประโยชน์ร่วมกันกับผู้ยื่นขอ

เสนอรายอื่น คณะกรรมการฯ จะตัดรายชื่อผู้ยื่นข้อเสนอที่มีผลประโยชน์ร่วมกันนั้นนอกจากการเป็นผู้ยื่นข้อเสนอ

หากปรากฏต่อคณะกรรมการพิจารณาผลการประกวดราคาอิเล็กทรอนิกส์ว่า ก่อนหรือในขณะที่มีการพิจารณาข้อเสนอ มีผู้ยื่นข้อเสนอรายใดกระทำการอันเป็นการขัดขวางการแข่งขันอย่างเป็นธรรมตามข้อ ๑.๕ (๒) และคณะกรรมการฯ เชื่อว่ามีการกระทำอันเป็นการขัดขวางการแข่งขันอย่างเป็นธรรม คณะกรรมการฯ จะตัดรายชื่อผู้ยื่นข้อเสนอรายนั้นนอกจากการเป็นผู้ยื่นข้อเสนอ และส.ส.ท. จะพิจารณาลงโทษผู้ยื่นข้อเสนอดังกล่าวเป็นผู้ที่งาน เว้นแต่ส.ส.ท. จะพิจารณาเห็นว่าผู้ยื่นข้อเสนอรายนั้นมีใจเป็นผู้ริเริ่มให้มีการกระทำดังกล่าวและได้ให้ความร่วมมือเป็นประโยชน์ต่อการพิจารณาของส.ส.ท.

๔.๘ ผู้ยื่นข้อเสนอจะต้องปฏิบัติ ดังนี้

- (๑) ปฏิบัติตามเงื่อนไขที่ระบุไว้ในเอกสารประกวดราคาอิเล็กทรอนิกส์
- (๒) ราคาที่เสนอจะต้องเป็นราคาที่รวมภาษีมูลค่าเพิ่ม และภาษีอื่นๆ (ถ้ามี) รวมค่าใช้จ่ายที่ส่งไปเรียบร้อยแล้ว
- (๓) ผู้ยื่นข้อเสนอจะต้องลงทะเบียนเพื่อเข้าสู่กระบวนการเสนอราคา ตามวัน เวลา ที่กำหนด
- (๔) ผู้ยื่นข้อเสนอจะถอนการเสนอราคาที่เสนอแล้วไม่ได้
- (๕) ผู้ยื่นข้อเสนอต้องศึกษาและทำความเข้าใจในระบบและวิธีการเสนอราคา

ด้วยวิธีประกวดราคาอิเล็กทรอนิกส์ ของกรมบัญชีกลางที่แสดงไว้ในเว็บไซต์ www.gprocurement.go.th

๔.๙ คู่สัญญาต้องจัดทำแผนการทำงานมาให้ภายใน ๓๐ วัน นับถัดจากวันลงนามในสัญญา โดยจัดทำแผนการทำงานตามเอกสารแนบท้ายเอกสารประกวดราคาอิเล็กทรอนิกส์ เว้นแต่เป็นกรณีสัญญาที่มีอายุไม่เกิน ๙๐ วัน หรือสัญญาวางเงินไม่เกิน ๕๐๐,๐๐๐ บาท ทั้งนี้ แผนการทำงานให้ถือเป็นเอกสารส่วนหนึ่งของสัญญา

๔.๑๐ ผู้ยื่นข้อเสนอที่เป็นผู้ชนะการเสนอราคาต้องจัดทำแผนการใช้พัสดุที่ผลิตในประเทศ และแผนการใช้เหล็กที่ผลิตในประเทศ โดยยื่นให้หน่วยงานของรัฐภายใน ๖๐ วัน นับถัดจากวันลงนามในสัญญา

๕. หลักเกณฑ์และสิทธิในการพิจารณา

๕.๑ ในการพิจารณาผลการยื่นข้อเสนอประกวดราคาอิเล็กทรอนิกส์ครั้งนี้ ส.ส.ท. จะพิจารณาตัดสินโดยใช้หลักเกณฑ์ ราคา

๕.๒ การพิจารณาผู้ชนะการยื่นข้อเสนอ
กรณีใช้หลักเกณฑ์ราคาในการพิจารณาผู้ชนะการยื่นข้อเสนอ ส.ส.ท. จะพิจารณาจาก ราคารวม

๕.๓ หากผู้ยื่นข้อเสนอรายใดมีคุณสมบัติไม่ถูกต้องตามข้อ ๒ หรือยื่นหลักฐานการยื่นข้อเสนอไม่ถูกต้อง หรือไม่ครบถ้วนตามข้อ ๓ หรือยื่นข้อเสนอไม่ถูกต้องตามข้อ ๔ คณะกรรมการพิจารณาผลการประกวดราคาอิเล็กทรอนิกส์จะไม่รับพิจารณาข้อเสนอของผู้ยื่นข้อเสนอรายนั้น เว้นแต่ ผู้ยื่นข้อเสนอรายใด

เสนอเอกสารทางเทคนิคหรือรายละเอียดคุณลักษณะเฉพาะของพัสดุที่จะจ้างไม่ครบถ้วน หรือเสนอรายละเอียดแตกต่างไปจากเงื่อนไขที่ส.ส.ท.กำหนดไว้ในประกาศและเอกสารประกวดราคาอิเล็กทรอนิกส์ ในส่วนที่มีข้อสาระสำคัญและความต่างต่างนั้นไม่มีผลทำให้เกิดการได้เปรียบเสียเปรียบต่อ ผู้ยื่นข้อเสนอรายอื่น หรือเป็นการผิดพลาดเล็กน้อย คณะกรรมการฯ อาจพิจารณาผ่อนปรนการตัดสิทธิ ผู้ยื่นข้อเสนอรายนั้น

๕.๔ ส.ส.ท. สงวนสิทธิไม่พิจารณาข้อเสนอของผู้ยื่นข้อเสนอโดยไม่มี การผ่อนผัน ในกรณีดังต่อไปนี้

(๑) ไม่กรอกชื่อผู้ยื่นข้อเสนอในการเสนอราคาทางระบบจัดซื้อจัดจ้างด้วยอิเล็กทรอนิกส์

(๒) เสนอรายละเอียดแตกต่างไปจากเงื่อนไขที่กำหนดในเอกสารอิเล็กทรอนิกส์ ที่เป็นสาระสำคัญ หรือมีผลทำให้เกิดความได้เปรียบเสียเปรียบแก่ผู้ยื่นข้อเสนอรายอื่น

๕.๕ ในการตัดสินการประกวดราคาอิเล็กทรอนิกส์หรือในการทำสัญญา คณะกรรมการพิจารณาผลการประกวดราคาอิเล็กทรอนิกส์หรือส.ส.ท. มีสิทธิให้ผู้ยื่นข้อเสนอชี้แจงข้อเท็จจริงเพิ่มเติมได้ ส.ส.ท. มีสิทธิที่จะไม่รับข้อเสนอ ไม่รับราคา หรือไม่ทำสัญญา หากข้อเท็จจริงดังกล่าวไม่เหมาะสมหรือไม่ถูกต้อง

๕.๖ ส.ส.ท. ทรงไว้ซึ่งสิทธิที่จะไม่รับราคาต่ำสุด หรือราคาหนึ่งราคาใด หรือราคา ที่เสนอทั้งหมดก็ได้ และอาจพิจารณาเลือกจ้างในจำนวน หรือขนาด หรือเฉพาะรายการหนึ่งรายการใด หรืออาจยกเลิกการประกวดราคาอิเล็กทรอนิกส์โดยไม่พิจารณาจัดจ้างเลยก็ได้ สุดแต่จะพิจารณา ทั้งนี้ เพื่อประโยชน์ของทางราชการเป็นสำคัญ และให้ถือว่าการตัดสินของส.ส.ท. เป็นเด็ดขาด ผู้ยื่นข้อเสนอจะเรียกร้องค่าใช้จ่าย หรือค่าเสียหายใดๆ มิได้ รวมทั้งส.ส.ท. จะพิจารณายกเลิกการประกวดราคาอิเล็กทรอนิกส์และลงโทษผู้ยื่นข้อเสนอเป็นผู้ทำงาน ไม่ว่าจะเป็นผู้ยื่นข้อเสนอที่ได้รับการคัดเลือกหรือไม่ก็ตาม หากมีเหตุที่เชื่อได้ว่า การยื่นข้อเสนอกระทำการโดยไม่สุจริต เช่น การเสนอเอกสารอันเป็นเท็จ หรือใช้ข้อมูลบุคคลธรรมดา หรือนิติบุคคลอื่นมายื่นข้อเสนอแทน เป็นต้น

ในกรณีที่ผู้ยื่นข้อเสนอรายที่เสนอราคาต่ำสุด เสนอราคาต่ำจนคาดหมายได้ว่าไม่อาจดำเนินงานตามเอกสารประกวดราคาอิเล็กทรอนิกส์ได้ คณะกรรมการพิจารณาผลการประกวดราคาอิเล็กทรอนิกส์หรือส.ส.ท. จะให้ผู้ยื่นข้อเสนอชี้แจงและแสดงหลักฐานที่ทำให้เชื่อได้ว่า ผู้ยื่นข้อเสนอสามารถดำเนินงานตามเอกสารประกวดราคาอิเล็กทรอนิกส์ให้เสร็จสมบูรณ์ หากคำชี้แจงไม่เป็นที่ยอมรับได้ ส.ส.ท. มีสิทธิที่จะไม่รับข้อเสนอหรือไม่รับราคาของผู้ยื่นข้อเสนอรายนั้น ทั้งนี้ ผู้ยื่นข้อเสนอดังกล่าวไม่มีสิทธิเรียกร้องค่าใช้จ่ายหรือค่าเสียหายใดๆ จากส.ส.ท.

๕.๗ ก่อนลงนามในสัญญาส.ส.ท. อาจประกาศยกเลิกการประกวดราคาอิเล็กทรอนิกส์ หากปรากฏว่ามีการกระทำที่เข้าลักษณะผู้ยื่นข้อเสนอที่ชนะการประกวดราคาหรือที่ได้รับการคัดเลือก มีผลประโยชน์ร่วมกัน หรือมีส่วนได้เสียกับผู้ยื่นข้อเสนอรายอื่น หรือขัดขวางการแข่งขันอย่างเป็นธรรม หรือสมยอมกันกับผู้ยื่นข้อเสนอรายอื่น หรือเจ้าหน้าที่ในการเสนอราคา หรือส่อว่ากระทำการทุจริตอื่นใด ในการเสนอราคา

๕.๘ หากผู้ยื่นข้อเสนอซึ่งเป็นผู้ประกอบการ SMEs เสนอราคาสูงกว่าราคาต่ำสุดของผู้ยื่นข้อเสนอรายอื่นที่ไม่เกินร้อยละ ๑๐ ให้หน่วยงานของรัฐจัดซื้อจัดจ้างกับผู้ประกอบการ SMEs ดังกล่าว โดยจัดเรียงลำดับผู้ยื่นข้อเสนอซึ่งเป็นผู้ประกอบการ SMEs ซึ่งเสนอราคาสูงกว่าราคาต่ำสุดของผู้ยื่นข้อเสนอรายอื่นไม่เกินร้อยละ ๑๐ ที่จะเรียกมาทำสัญญาไม่เกิน ๓ ราย

ผู้ยื่นข้อเสนอที่เป็นกิจการร่วมค้าที่จะได้สิทธิตามวรรคหนึ่ง ผู้เข้าร่วมค้าทุกราย จะต้องเป็นผู้ประกอบการ SMEs

ทั้งนี้ ผู้ประกอบการ SMEs ที่จะได้แต้มต่อด้านราคาตามวรรคหนึ่ง จะต้องมีวงเงินสัญญาสะสมตามปีปฏิทินรวมกับราคาที่เสนอในครั้งนี้อันไม่เกินมูลค่าของรายได้ตามขนาดที่ขึ้นทะเบียนไว้กับ สสว.

๕.๙ หากผู้ยื่นข้อเสนอซึ่งมิใช่ผู้ประกอบการ SMEs แต่เป็นบุคคลธรรมดาที่ถือสัญชาติไทยหรือนิติบุคคลที่จัดตั้งขึ้นตามกฎหมายไทยเสนอราคาสูงกว่าราคาต่ำสุดของผู้ยื่นข้อเสนอซึ่งเป็นผู้ประกอบการธรรมดาที่มีได้ถือสัญชาติไทยหรือนิติบุคคลที่จัดตั้งขึ้นตามกฎหมายของต่างประเทศไม่เกินร้อยละ ๓ ให้จัดซื้อจัดจ้างกับบุคคลธรรมดาที่ถือสัญชาติไทยหรือนิติบุคคลที่จัดตั้งขึ้นตามกฎหมายไทยดังกล่าว

ผู้ยื่นข้อเสนอที่เป็นกิจการร่วมค้าที่จะได้สิทธิตามวรรคหนึ่ง ผู้เข้าร่วมค้าทุกราย จะต้องเป็นบุคคลธรรมดาที่ถือสัญชาติไทยหรือนิติบุคคลที่จัดตั้งขึ้นตามกฎหมายไทย

ทั้งนี้ ผู้ประกอบการ SMEs ที่จะได้แต้มต่อด้านราคาตามวรรคหนึ่ง จะต้องมีวงเงินสัญญาสะสมตามปีปฏิทินรวมกับราคาที่เสนอในครั้งนี้อันไม่เกินมูลค่าของรายได้ตามขนาดที่ขึ้นทะเบียนไว้กับ สสว.

๖. การทำสัญญาจ้าง

ผู้ชนะการประกวดราคาอิเล็กทรอนิกส์จะต้องทำสัญญาจ้างตามแบบสัญญา ดังระบุในข้อ ๑.๓ หรือทำข้อตกลงเป็นหนังสือกับ ส.ส.ท. ภายใน ๓๐ วัน นับถัดจากวันที่ได้รับแจ้ง และจะต้องวางหลักประกันสัญญาเป็นจำนวนเงินเท่ากับร้อยละ ๕ ของราคาค่าจ้างที่ประกวดราคาอิเล็กทรอนิกส์ได้ ให้ ส.ส.ท. ยึดถือไว้ในขณะทำสัญญา โดยใช้หลักประกันอย่างหนึ่งอย่างใดดังต่อไปนี้

๖.๑ เงินสด

๖.๒ เช็คหรือตราพท์ที่ธนาคารสั่งจ่ายให้แก่ ส.ส.ท. ซึ่งเป็นเช็คหรือตราพท์ลงวันที่ที่ใช้เช็คหรือตราพท์นั้นชำระต่อเจ้าหน้าที่ในวันทำสัญญา หรือก่อนวันนั้น ไม่เกิน ๓ วัน ทำการ

๖.๓ หนังสือค้ำประกันของธนาคารภายในประเทศ ตามตัวอย่างที่คณะกรรมการนโยบายกำหนด ดังระบุในข้อ ๑.๔ (๒) หรือจะเป็นหนังสือค้ำประกันอิเล็กทรอนิกส์ตามวิธีการที่กรมบัญชีกลางกำหนด

๖.๔ หนังสือค้ำประกันของบริษัทเงินทุน หรือบริษัทเงินทุนหลักทรัพย์ที่ได้รับอนุญาตให้ประกอบกิจการเงินทุนเพื่อการพาณิชย์และประกอบธุรกิจค้ำประกัน ตามประกาศของธนาคารแห่งประเทศไทย ตามรายชื่อบริษัทเงินทุนที่ธนาคารแห่งประเทศไทยแจ้งเวียนให้ทราบ โดยอนุโลมให้ใช้ตามตัวอย่างหนังสือค้ำประกันของธนาคารที่คณะกรรมการนโยบายกำหนด ดังระบุในข้อ ๑.๔ (๒)

๖.๕ พันธบัตรรัฐบาลไทย

หลักประกันนี้จะคืนให้ โดยไม่มีดอกเบี้ยภายใน ๑๕ วันนับถัดจากวันที่ผู้ชนะการประกวดราคาอิเล็กทรอนิกส์ (ผู้รับจ้าง) พันจากข้อผูกพันตามสัญญาจ้างแล้ว

หลักประกันนี้จะคืนให้ โดยไม่มีดอกเบี้ย ตามอัตราส่วนของงานจ้างซึ่งส.ส.ท. ได้รับมอบไว้แล้ว

๗. ค่าจ้างและการจ่ายเงิน

ส.ส.ท. จะจ่ายค่าจ้างซึ่งได้รวมภาษีมูลค่าเพิ่มตลอดจนภาษีอากรอื่น ๆ และค่าใช้จ่าย ทั้งปวงแล้วให้แก่ผู้ยื่นข้อเสนอที่ได้รับการคัดเลือกให้เป็นผู้รับจ้าง เมื่อผู้รับจ้างได้ปฏิบัติตามถูกต้องและครบถ้วนตามสัญญาจ้างหรือข้อตกลง และส.ส.ท.ได้ตรวจรับมอบงานจ้างเรียบร้อยแล้ว

๘. อัตราค่าปรับ

ค่าปรับตามแบบสัญญาจ้างแนบท้ายเอกสารประกวดราคาอิเล็กทรอนิกส์นี้ หรือข้อตกลง จ้างเป็นหนังสือจะกำหนด ดังนี้

๘.๑ กรณีที่ผู้รับจ้างนำงานที่รับจ้างไปจ้างช่วงให้ผู้อื่นทำอีกทอดหนึ่งโดยไม่ได้รับ อนุญาตจากส.ส.ท. จะกำหนดค่าปรับสำหรับการฝ่าฝืนดังกล่าวเป็นจำนวนร้อยละ ๑๐.๐๐ ของวงเงินของงาน จ้างช่วงนั้น

๘.๒ กรณีที่ผู้รับจ้างปฏิบัติผิดสัญญาจ้างนอกเหนือจากข้อ ๘.๑ จะกำหนดค่าปรับเป็น รายวัน ในอัตราร้อยละ ๐.๑๐ ของราคาค่าจ้าง

๙. การรับประกันความชำรุดบกพร่อง

ผู้ชนะการประกวดราคาอิเล็กทรอนิกส์ซึ่งได้ทำสัญญาจ้างตามแบบดังระบุในข้อ ๑.๓ หรือทำข้อตกลงจ้างเป็นหนังสือ แล้วแต่กรณี จะต้องรับประกันความชำรุดบกพร่องของงานจ้างที่เกิดขึ้นภายใน ระยะเวลาไม่น้อยกว่า ๑ ปี นับถัดจากวันที่ส.ส.ท.ได้รับมอบงาน โดยต้องบริหารจัดการซ่อมแซมแก้ไขให้ใช้การ ได้ดีดังเดิมภายใน ๗ วัน นับถัดจากวันที่ได้รับแจ้งความชำรุดบกพร่อง

๑๐. ข้อสงวนสิทธิในการยื่นข้อเสนอและอื่น ๆ

๑๐.๑ เงินค่าจ้างสำหรับงานจ้างครั้งนี้ ได้มาจากเงินงบประมาณประจำปี พ.ศ. ๒๕๖๗ การลงนามในสัญญาจะกระทำต่อเมื่อ ส.ส.ท.ได้รับอนุมัติเงินค่าจ้างจากเงิน งบประมาณประจำปี พ.ศ. ๒๕๖๗ แล้วเท่านั้น

๑๐.๒ เมื่อส.ส.ท.ได้คัดเลือกผู้ยื่นข้อเสนอรายใด ให้เป็นผู้รับจ้าง และได้ตกลงจ้างตาม การประกวดราคาอิเล็กทรอนิกส์แล้ว ถ้าผู้รับจ้างจะต้องสั่งหรือนำสิ่งของมาเพื่องานจ้างดังกล่าวเข้ามาจากต่าง ประเทศ และของนั้นต้องนำเข้ามาโดยทางเรือในเส้นทางที่มีเรือไทยเดินอยู่ และสามารถให้บริการรับขนได้ตาม ที่รัฐมนตรีว่าการกระทรวงคมนาคมประกาศกำหนด ผู้ยื่นข้อเสนอซึ่งเป็นผู้รับจ้างจะต้องปฏิบัติตามกฎหมายว่า ด้วยการส่งเสริมการพาณิชย์นาวี ดังนี้

(๑) แจ้งการสั่งหรือนำสิ่งของดังกล่าวเข้ามาจากต่างประเทศ ต่อกรมเจ้าท่า ภายใน ๗ วัน นับตั้งแต่วันที่ผู้รับจ้างสั่งหรือซื้อของจากต่างประเทศ เว้นแต่เป็นของที่รัฐมนตรีว่าการกระทรวง

คมนาคมประกาศยกเว้นให้บรรทุกโดยเรืออื่นได้

(๒) จัดการให้สิ่งของดังกล่าวบรรทุกโดยเรือไทย หรือเรือที่มีสิทธิเช่นเดียวกับเรือไทย จากต่างประเทศมายังประเทศไทย เว้นแต่จะได้รับอนุญาตจากกรมเจ้าท่า ให้บรรทุกสิ่งของนั้น โดยเรืออื่นที่มีใช้เรือไทย ซึ่งจะต้องได้รับอนุญาตเช่นนั้นก่อนบรรทุกของลงเรืออื่น หรือเป็นของที่รัฐมนตรีว่าการกระทรวงคมนาคมประกาศยกเว้นให้บรรทุกโดยเรืออื่น

(๓) ในกรณีที่ไม่ปฏิบัติตาม (๑) หรือ (๒) ผู้รับจ้างจะต้องรับผิดชอบตามกฎหมายว่าด้วยการส่งเสริมการพาณิชย์

๑๐.๓ ผู้ยื่นข้อเสนอซึ่งส.ส.ท.ได้คัดเลือกแล้ว ไม่ไปทำสัญญา หรือข้อตกลงจ้างเป็นหนังสือภายในเวลาที่กำหนดตั้งระบุไว้ในข้อ ๗ ส.ส.ท.จะริบหลักประกันการยื่นข้อเสนอ หรือเรียกธำนาจผู้ยื่นข้อเสนอค่าประกันการยื่นข้อเสนอทันที และอาจพิจารณาเรียกธำนาจให้ชดใช้ความเสียหายอื่น (ถ้ามี) รวมทั้งจะพิจารณาให้เป็นผู้ทำงานตามระเบียบกระทรวงการคลังว่าด้วยการจัดซื้อจัดจ้างและการบริหารพัสดุภาครัฐ

๑๐.๔ ส.ส.ท.สงวนสิทธิ์ที่จะแก้ไขเพิ่มเติมเงื่อนไข หรือข้อกำหนดในแบบสัญญาหรือข้อตกลงจ้างเป็นหนังสือให้เป็นไปตามความเห็นของสำนักงานอัยการสูงสุด (ถ้ามี)

๑๐.๕ ในกรณีที่เอกสารแนบท้ายเอกสารประกวดราคาอิเล็กทรอนิกส์นี้ มีความขัดหรือแย้งกัน ผู้ยื่นข้อเสนอจะต้องปฏิบัติตามคำวินิจฉัยของส.ส.ท. คำวินิจฉัยดังกล่าวให้ถือเป็นที่สุด และผู้ยื่นข้อเสนอ ไม่มีสิทธิเรียกร้องค่าใช้จ่ายใดๆ เพิ่มเติม

๑๐.๖ ส.ส.ท. อาจประกาศยกเลิกการจัดจ้างในกรณีต่อไปนี้ได้ โดยที่ผู้ยื่นข้อเสนอ จะเรียกร้องค่าเสียหายใดๆ จากส.ส.ท.ไม่ได้

(๑) ส.ส.ท.ไม่ได้รับการจัดสรรเงินที่จะใช้ในการจัดจ้างหรือได้รับจัดสรร แต่ไม่เพียงพอที่จะทำการจัดจ้างครั้งนี้ต่อไป

(๒) มีการกระทำที่เข้าลักษณะผู้ยื่นข้อเสนอที่ชนะการจัดจ้างหรือที่ได้รับการคัดเลือก มีผลประโยชน์ร่วมกัน หรือมีส่วนได้เสียกับผู้ยื่นเสนอรายอื่น หรือขัดขวางการแข่งขันอย่างเป็นธรรม หรือสมยอมกันกับผู้ยื่นเสนอรายอื่น หรือเจ้าหน้าที่ในการเสนอราคา หรือสื่อว่ากระทำการทุจริตอื่นใด ในการเสนอราคา

(๓) การทำการจัดจ้างครั้งนี้ต่อไปอาจก่อให้เกิดความเสียหายแก่ส.ส.ท. หรือกระทบต่อประโยชน์สาธารณะ

(๔) กรณีอื่นในทำนองเดียวกับ (๑) (๒) หรือ (๓) ตามที่กำหนดในกฎกระทรวง ซึ่งออกตามความในกฎหมายว่าด้วยการจัดซื้อจัดจ้างและการบริหารพัสดุภาครัฐ

๑๑. การปฏิบัติตามกฎหมายและระเบียบ

ในระหว่างระยะเวลาการจ้าง ผู้ยื่นข้อเสนอที่ได้รับการคัดเลือกให้เป็นผู้รับจ้างต้องปฏิบัติตามหลักเกณฑ์ที่กฎหมายและระเบียบได้กำหนดไว้โดยเคร่งครัด

๑๒. การประเมินผลการปฏิบัติงานของผู้ประกอบการ

ส.ส.ท. สามารถนำผลการปฏิบัติงานแล้วเสร็จตามสัญญาของผู้ยื่นข้อเสนอที่ได้รับการ

คัดเลือกให้เป็นผู้รับจ้างเพื่อนำมาประเมินผลการปฏิบัติงานของผู้ประกอบการ

ทั้งนี้ หากผู้ยื่นข้อเสนอที่ได้รับการคัดเลือกไม่ผ่านเกณฑ์ที่กำหนดจะถูกระงับการยื่นข้อเสนอหรือทำสัญญากับส.ส.ท. ไร่ชั่วคราว

องค์การกระจายเสียงและแพร่ภาพสาธารณะแห่งประเทศไทย(ส.ส.ท.)

๒๗ ธันวาคม ๒๕๖๗



ขอบเขตของงาน (Terms of Reference: TOR)

งานปรับปรุงระบบสาย LAN หรือสายนำสัญญาณต่าง ๆ ส่วนงานระบบประกอบอาคาร
สำนักสื่อดิจิทัล อาคาร A ชั้น 2 สำนักงานใหญ่
องค์การกระจายเสียงและแพร่ภาพสาธารณะแห่งประเทศไทย (ส.ส.ท.)

1. หลักการและเหตุผล

ตามที่ สำนักสื่อดิจิทัล อาคาร A ชั้น 2 มีการปรับปรุงส่วนของตงแต่งภายใน และมีการจัดวางพื้นที่
โต๊ะทำงานในพื้นที่ใหม่ ของสำนักฯ สำนักงานใหญ่ Thai PBS ซึ่งทำให้มีงานที่เกี่ยวข้องหลังจากการปรับปรุง
ส่วนของตงแต่งภายใน ดังนี้คือ งานปรับปรุงระบบไฟฟ้าส่วนของปลั๊กไฟ และเอาต์เลทของ Data และ
โทรศัพท์

ดังนั้น เพื่อให้สามารถรองรับการปรับปรุงส่วนของตงแต่งภายในในพื้นที่ สำนักสื่อดิจิทัล อาคาร
A ชั้น 2 จึงใคร่ขอดำเนินการจัดจ้างงานปรับปรุง ในส่วนของงานปรับปรุงระบบไฟฟ้าส่วนของปลั๊กไฟ และ
เอาต์เลทของ Data และโทรศัพท์

2. วัตถุประสงค์

เพื่อเปิดประมูล จัดทำ จัดจ้าง ผู้รับจ้างที่มีคุณสมบัติ มีความรู้ ความชำนาญ ประสบการณ์ และมี
แผนงานที่เหมาะสมในการดำเนินการปรับปรุงพื้นที่ สำนักสร้างสรรค์เนื้อหา ในส่วนของงานปรับปรุงระบบ
ไฟฟ้าส่วนของปลั๊กไฟ และเอาต์เลทของ Data และโทรศัพท์

3. คุณสมบัติผู้เสนอราคา

3.1 เป็นผู้ที่มีคุณสมบัติตามกฎหมาย

3.2 เป็นผู้ที่มีอาชีพขายหรือรับจ้างเกี่ยวกับวัสดุที่จะซื้อหรือจ้างในครั้งนี้

3.3 ผู้เสนอราคา และกรรมการของบริษัท ต้องไม่เป็นผู้ที่ถูกระบุชื่อไว้ในบัญชีรายชื่อผู้ทำงานของทางราชการ
และได้แจ้งเวียนชื่อแล้ว

4. ขอบเขตการดำเนินการ

4.1 ระบบปรับอากาศ

4.1.1 ผู้เสนอราคาต้องทำการตรวจวัดปริมาณลมทั้งหมด และทำการ balance ลมเย็นของหัวจ่ายลม
เย็นภายในพื้นที่สำนักสื่อดิจิทัล ชั้น 2 ใหม่

4.2 งานระบบไฟฟ้า, LAN, โทรศัพท์

4.2.1 การปรับปรุงเมนไฟฟ้าให้ทำการต่อสายเมนไฟที่ junction box ตามหัวเสา โดยให้ใช้ circuit
ตามที่ระบุในแบบ drawing ของระบบไฟฟ้า และให้ทำการติดตั้งราง wireway ใหม่ จากนั้นให้
ทำการร้อยสายไฟของเดิมที่ไม่ได้ใช้งานแล้ว ที่อยู่ใต้พื้นออกด้วย

4.2.2 ผู้เสนอราคาให้ทำการเดินสายเมนไฟใหม่จำนวน 3 เมนไฟจากตู้ Load Center ของเมนไฟจาก
UPS ในห้อง Shaft ไฟฟ้าชั้น 2 ไปยังตำแหน่งของโต๊ะที่ระบุในแบบ drawing ของระบบไฟฟ้า
และให้ติดตั้งลูก circuit breaker ขนาด 30A จำนวน 3 ตัว



(เจิตพงษ์ มีตงการ)

ประธานกรรมการ



(ชาญชัย คงขำ)

กรรมการ



(กัญษณะ ปุยอรุณ)

กรรมการ

- 4.2.3 ผู้เสนอราคาต้องจัดหา Duplex Power Outlet พร้อมฝาครอบขนาด 3 ช่อง จำนวน 248 ชุด และทำการติดตั้ง ตามตำแหน่งของโต๊ะทำงานที่กำหนดในแบบ drawing ของระบบไฟฟ้า
- 4.2.4 การปรับปรุงสายสัญญาณ Telephone ให้ทำการร้อยสายสัญญาณเดิมออกจากใต้พื้น และให้นำสายสัญญาณดังกล่าวมาเดินสายใหม่ภายในราง wireway และเดินสายสัญญาณไปยังตำแหน่งที่กำหนดในแบบ drawing ของงานระบบไฟฟ้า
- 4.2.5 ผู้เสนอราคาต้องทำการติดตั้ง Telephone Outlet ตามตำแหน่งของโต๊ะทำงานที่กำหนดในแบบ drawing ของงานระบบไฟฟ้า (โดยอุปกรณ์ Telephone Outlet ให้ใช้ของเดิม)
- 4.2.6 ผู้เสนอราคาต้องทำการติดตั้ง Data Outlet ตามตำแหน่งของโต๊ะทำงานที่กำหนดในแบบ drawing ของงานระบบไฟฟ้า (โดยอุปกรณ์ Data Outlet ให้ใช้เป็นแบบ CAT6A)
- 4.2.7 ผู้เสนอราคาต้องทำการเดินสายสัญญาณ Data ใหม่ โดยกำหนดให้ใช้เป็นสาย UTP CAT6A และทำการเดินสายจากห้อง Switch Hub ที่ชั้น 2 โดยให้เดินสายสัญญาณในราง Wireway ไปยังตำแหน่งของโต๊ะทำงานที่กำหนดในแบบ drawing ของระบบไฟฟ้า
- 4.2.8 สายไฟฟ้าที่ผลิตขึ้นเพียงสีเดียวให้ทาสีที่สายไฟ หรือพันเทป หรือติดเครื่องหมายที่สายไฟฟ้าทุกแห่งที่มีการต่อสาย และต่อเข้าอุปกรณ์ไฟฟ้าด้วยสีที่กำหนดข้างต้น
- ท่อร้อยสายไฟฟ้าแบบโลหะ เป็นชนิดเหล็กออบสังกะสีโดยกรรมวิธี HOT – DIPPED ผิวภายในเรียบปราศจากตะเข็บ ซึ่งผลิตขึ้นเพื่อใช้งานทางไฟฟ้าโดยเฉพาะ อนุญาตให้ใช้ท่อชนิด RIGID STEEL METALLIC CONDUIT (RSC) ท่อชนิด INTERMEDIATE METALLIC CONDUIT (IMC.) และท่อชนิด ELECTRICAL METALLIC TUBING (EMT.) ในการติดตั้ง
 - ท่อร้อยสายไฟฟ้าแบบอโลหะ เป็นชนิด HDPE. ชั้นแรงดันไม่ต่ำกว่า PN.6 และอนุญาตให้ใช้ท่อชนิด EFLEX ในกรณีที่ไม่สามารถใช้ท่อชนิด HDPE. ได้
 - การต่อสายเข้าอุปกรณ์ไฟฟ้า ที่ใช้ขั้วต่อแบบมีหัวสกรูยึดสาย จะต้องใส่ TERMINAL ชนิดใช้เครื่องมือกลัด (ใช้ CABLE LUG แบบบีบ) และหุ้มด้วยปลอกสี

4.3 ข้อกำหนดอื่น ๆ

- 4.3.1 ผู้รับจ้างต้องเข้าทำการตรวจสอบสถานที่จริงก่อนการเสนอราคา
- 4.3.2 กำหนดแผนงานระยะเวลาแล้วเสร็จ / ส่งตัวอย่างวัสดุและอุปกรณ์ตามที่กำหนดไว้
- 4.3.3 การรับประกันผลงานต้องไม่ต่ำกว่า 1 ปี นับจากวันที่ส่งมอบงานเรียบร้อย
- 4.3.4 เงื่อนไขการเบิกจ่ายเงินตามงวดงานแบ่งเป็น 1 งวดงาน
- 4.3.5 ราคารวมภาษีมูลค่าเพิ่ม และค่าดำเนินการทั้งสิ้น เรียบร้อยแล้ว
- 4.3.6 หลังจากการตรวจสอบคุณภาพของสายสัญญาณ CAT6A ด้วยเครื่อง FLUKE รุ่น DX-5000 แล้วพบว่าไม่ผ่านทางผู้รับจ้างต้องเข้าทำการแก้ไขสายสัญญาณให้สามารถใช้งานได้ตามปกติ

5. ระยะเวลาดำเนินงานและส่งมอบ

ภายใน 120 วัน นับถัดจากวันลงนามในสัญญา/ นับถัดจากวันลงนามในใบสั่งซื้อสั่งจ้าง

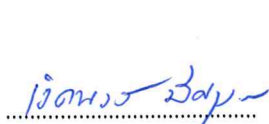

(เจิตพงษ์ มีศุงการ)

ประธานกรรมการ



(ชาญชัย คงคำ)

กรรมการ



(กฤษณะ ปุยอรุณ)

กรรมการ

6. หลักเกณฑ์ในการพิจารณาคัดเลือกข้อเสนอ

ใช้เกณฑ์ราคาโดยพิจารณาจากราคาต่ำสุด

7. วงเงินงบประมาณ

7.1 ราคาเงินงบประมาณที่ตั้งไว้ จำนวน 800,000.00 บาท (รวมภาษีมูลค่าเพิ่ม)

7.2 งบประมาณที่จัดซื้อจัดจ้าง จำนวน 800,000.00 บาท (รวมภาษีมูลค่าเพิ่ม)

7.3 ราคากลาง จำนวน 800,000.00 บาท (รวมภาษีมูลค่าเพิ่ม)

ซึ่งเป็นราคาที่รวม ค่าวัสดุ ค่าครุภัณฑ์ ค่าแรงงาน ค่าดำเนินการ ค่ากำไร และภาษีมูลค่าเพิ่มร้อยละ 7 ไปด้วยแล้ว

8. เงื่อนไขและการส่งมอบงาน

ชำระ 100% เมื่อกระบวนการตรวจรับเสร็จสิ้นเรียบร้อยแล้ว (เครดิต 30 วัน นับจากวันวางบิล)

9. อัตราค่าปรับ

ร้อยละ 0.1 ของราคางานจ้างนั้น

10. การกำหนดระยะเวลารับประกันความชำรุดบกพร่อง

จะต้องรับประกันความชำรุดบกพร่องของงานจ้างที่เกิดขึ้นภายในระยะเวลา ไม่น้อยกว่า 1 ปี นับถัดจากวันที่ ส.ส.ท. ได้รับมอบงาน โดยต้องบริหารจัดการซ่อมแซมแก้ไขให้ใช้งานได้ตั้งเดิมภายใน 7 วัน นับถัดจากวันที่ได้รับแจ้งความชำรุดบกพร่อง

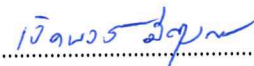

(เจิตพงษ์ มีศฤงคาร)

ประธานกรรมการ



(ชาญชัย คงขำ)

กรรมการ



(กฤษณะ ปุยอรุณ)

กรรมการ

B-6

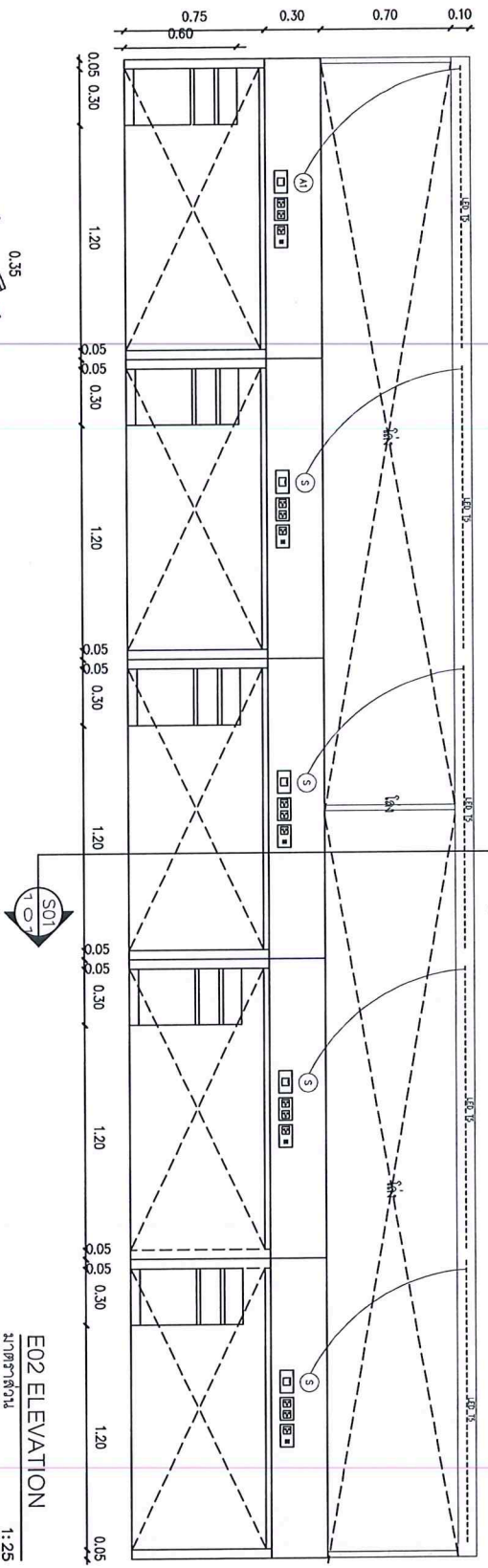

E02 ELEVATION
1:25

ပေါက်ပေါက် DETAIL

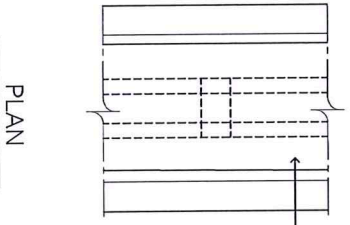
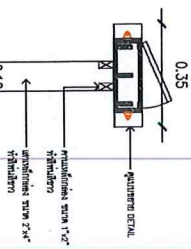

PLAN

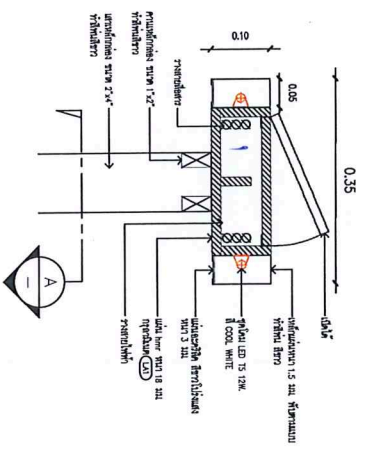

SECTION

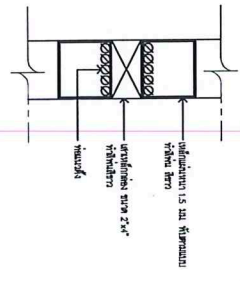

SECTION A

S01 SECTION
1:25

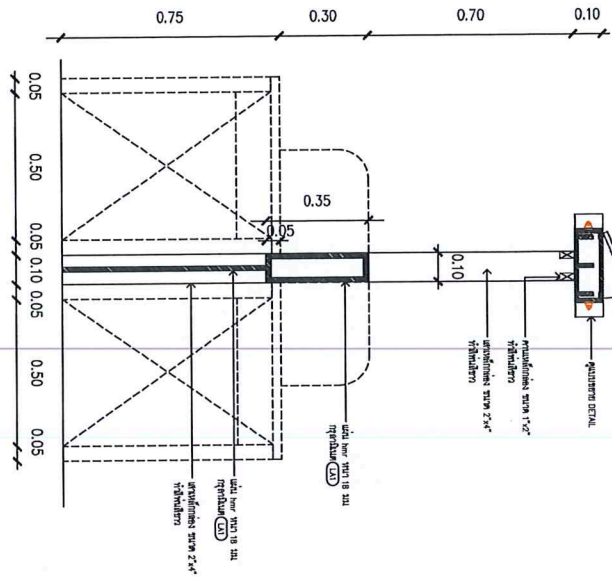

Handwritten notes in Burmese script.

Handwritten signature.

Handwritten initials.

PROJECT : အိမ်ထောင် အိမ်ရာ ၈၈၈ ဗဟိုလမ်း၊ အင်းစိန်မြို့နယ်၊ ရန်ကင်းမြို့၊ မြန်မာနိုင်ငံ စီမံကိန်း အမှတ် ၁ - ၈၂၃ - ၈၈၈	
LOCATION : ၁၄၅ ဗဟိုလမ်း၊ အင်းစိန်မြို့နယ်၊ ရန်ကင်းမြို့၊ မြန်မာနိုင်ငံ၊ ကိုယ်ပိုင်အိမ်ရာ အမှတ် ၁၀၂၁၀	
DESIGNER : အိမ်ရာ အဖွဲ့ ၇-၈၇ ၁၁၇၇ ၁၂၊ အင်းစိန်လမ်း၊ ရန်ကင်းမြို့၊ မြန်မာနိုင်ငံ၊ ၈၀၀ ၂၈၄၀	
CHECKED & APPROVED BY :	
SCALE :	
REVISION DATE DISCUSSION	DRAWING No. DRAWN BY : CHAUDA X. CHECKED BY : TOTAL
DRAWING TITLE :	
ID-3-09	

B-7a

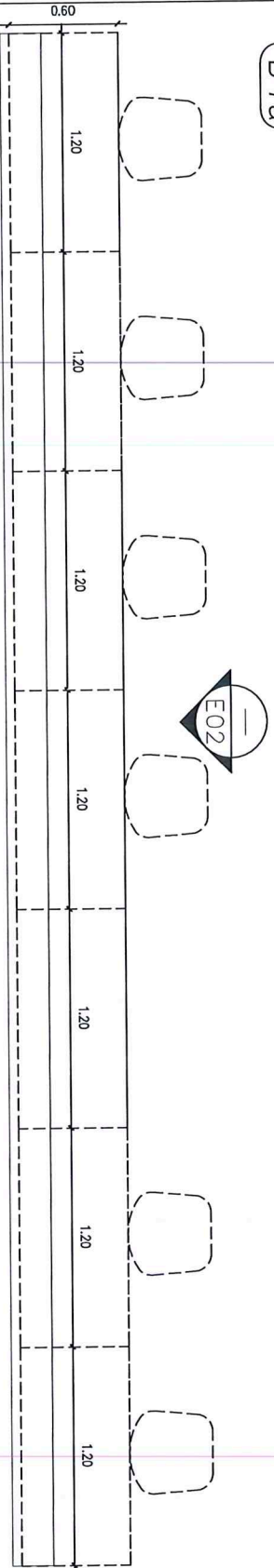

E01

E02

B-7 PLAN

1:25

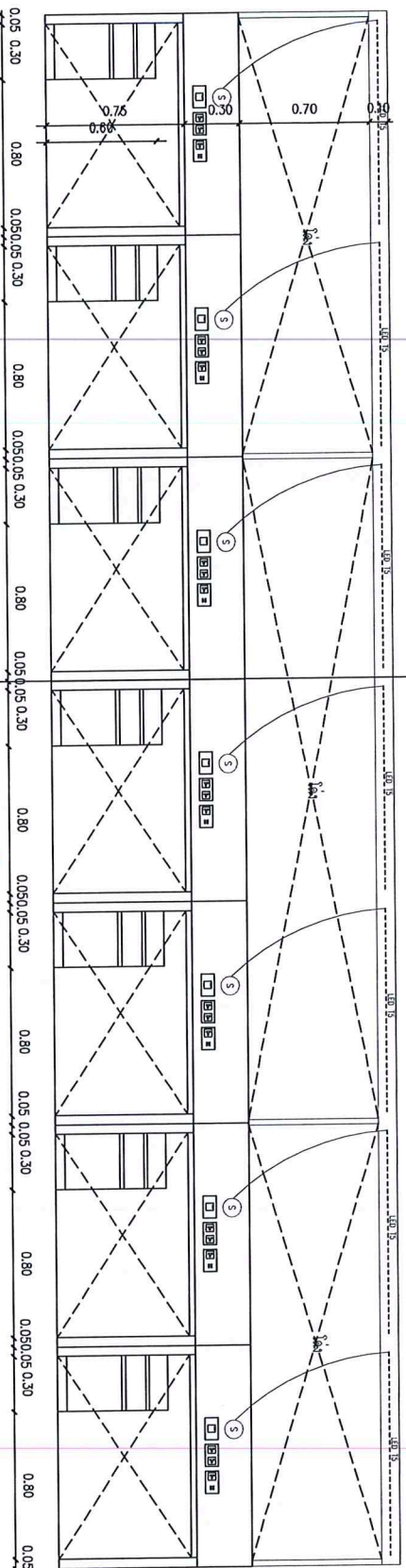

S01

S01

E01 ELEVATION

1:25

Handwritten blue notes: *ប្រើប្រាស់ 1/2 ប្រតិបត្តិ*

Handwritten blue notes: *ស្រទាប់ ដាច់*

Handwritten blue initials: *KA*



APIL ARCHITECTS COMPANY LIMITED
145 ផ្លូវលេខ ១១៧ ភ្នំពេញ កម្ពុជា
ទូរស័ព្ទ: ៨៥៥ ៩៣ ១២៣ ៤៥៦ ៧៨៩ ១០១១ ១២១២

PROJECT: គម្រោងសាងសង់ប្រតិបត្តិការ
ស្រទាប់ ដាច់ - Thol PBS

LOCATION: 145 ផ្លូវលេខ ១១៧ ភ្នំពេញ កម្ពុជា
លេខទូរស័ព្ទ: ៨៥៥ ៩៣ ១២៣ ៤៥៦ ៧៨៩ ១០១១ ១២១២

DESIGNER: ឯកសារ
ស្រទាប់ ដាច់
៧-២០ ១១/២០១៧
ឯកសារ គ្រោងប្រតិបត្តិការ
ក្រាហ្វិក ២៨៤០

CHECKED & APPROVED BY:

SCALE:

REVISION	DATE	DISCUSSION

DRAWING TITLE:

DRAWING No.

DRAWN BY: CHALDA V.
CHECKED BY:

TOTAL: ID-3-11.1

B-7a

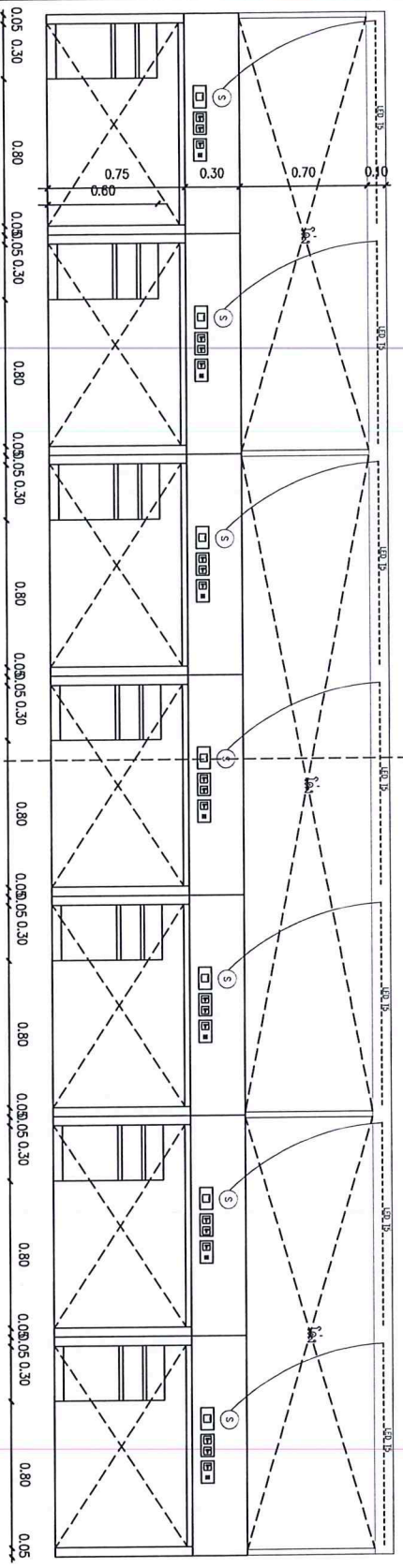

PLAN

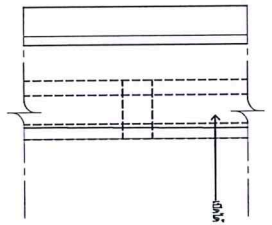

SECTION

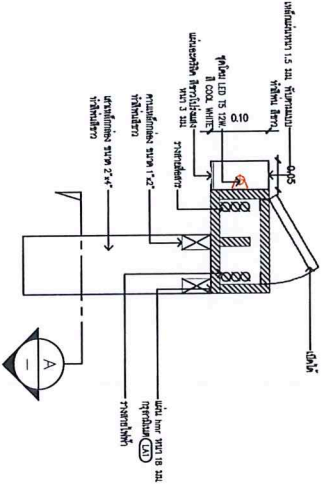

SECTION A

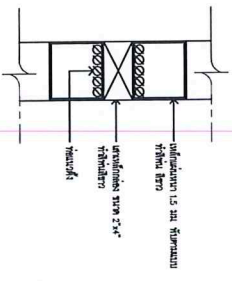

E02 ELEVATION
1:25

S01 SECTION
1:25

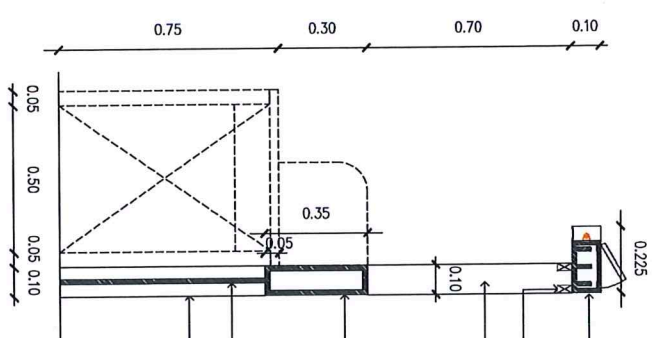

Handwritten notes in Thai script.

Handwritten notes in Thai script.

Handwritten signature.



บริษัท อปิล จำกัด
108/8 ซอยสุขุมวิท 111 แขวงคลองเตยเหนือ เขตวัฒนา กรุงเทพมหานคร 10110

PROJECT :
อาคารพาณิชย์ 5 ชั้น - Thai PBS
ถนนสุขุมวิท - Thai PBS

LOCATION :
145 ถนนวิภาวดีรังสิต แขวงจตุจักร กรุงเทพมหานคร 10210

DESIGNER :
สถาปนิก อปิล จำกัด
P-01 11471
ที่ 11471 ซอยวิภาวดีรังสิต แขวงจตุจักร กรุงเทพมหานคร 10210

CHECKED & APPROVED BY :
[Signature]

SCALE :
1:25

REVISION	DATE	DISCUSSION

DRAWING TITLE :
[Blank]

DRAWING No. :
[Blank]

DRAWN BY :
CHAUDA V.
CHECKED BY :
TOTAL :
ID-3-11.2

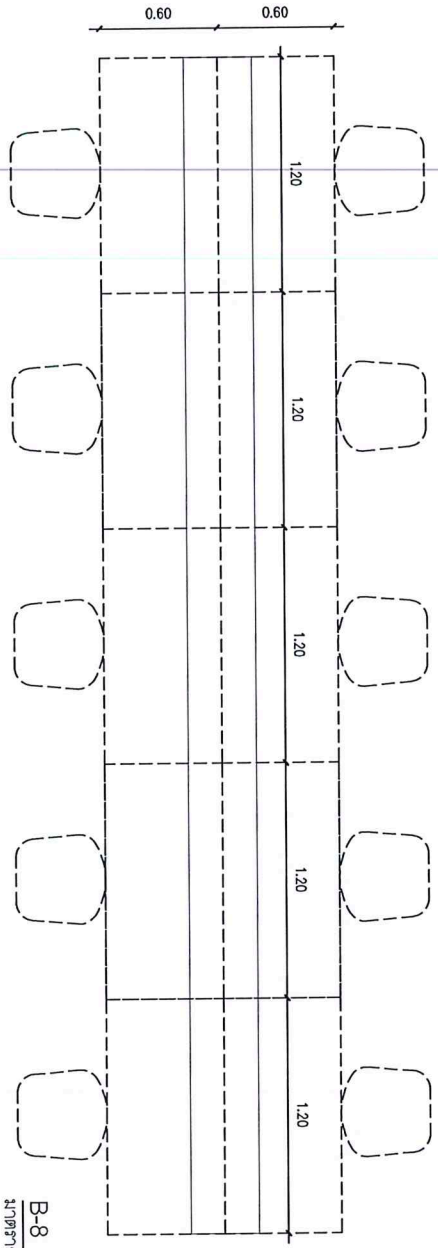

B-8 PLAN
1:25

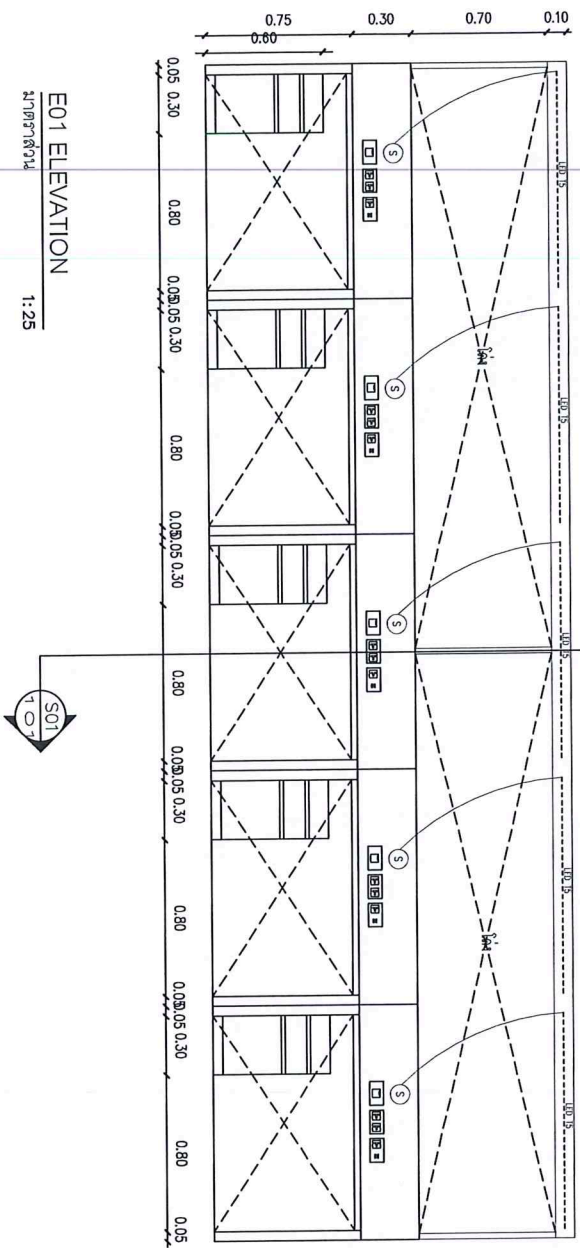

E01 ELEVATION
1:25

Handwritten note in Thai script:
ประตู หน้าต่าง

Handwritten note in Thai script:
ประตู หน้าต่าง

<p>APIL APIL ARCHITECTS COMPANY LIMITED บริษัท อปิล จำกัด 1055 ซอยสุขุมวิท 111 ถนนสุขุมวิท แขวงคลองเตย เขตคลองเตย กรุงเทพฯ 10110</p>																												
<p>PROJECT : อาคารพาณิชย์ 12 ชั้น - Thai PBS</p>																												
<p>LOCATION : 145 ถนนวิภาวดีรังสิต แขวงจตุจักร เขตจตุจักร กรุงเทพมหานคร 10210</p>																												
<p>DESIGNER : สถาปนิก อปิล จำกัด ร.ร. 11471 ที่ 11471 ถนนวิภาวดีรังสิต แขวงจตุจักร เขตจตุจักร กรุงเทพฯ 10210</p>																												
<p>CHECKED & APPROVED BY :</p>																												
<p>SCALE :</p>																												
<table border="1"> <thead> <tr> <th>REVISION</th> <th>DATE</th> <th>DESCRIPTION</th> </tr> </thead> <tbody> <tr> <td> </td> <td> </td> <td> </td> </tr> <tr> <td> </td> <td> </td> <td> </td> </tr> <tr> <td> </td> <td> </td> <td> </td> </tr> <tr> <td> </td> <td> </td> <td> </td> </tr> <tr> <td> </td> <td> </td> <td> </td> </tr> <tr> <td> </td> <td> </td> <td> </td> </tr> <tr> <td> </td> <td> </td> <td> </td> </tr> <tr> <td> </td> <td> </td> <td> </td> </tr> </tbody> </table>		REVISION	DATE	DESCRIPTION																								
REVISION	DATE	DESCRIPTION																										
<p>DRAWING TITLE :</p>																												
<table border="1"> <tr> <td>DRAWN BY : CHALIDA V.</td> <td>DRAWING NO. :</td> </tr> <tr> <td>CHECKED BY :</td> <td>TOTAL :</td> </tr> <tr> <td>TOTAL :</td> <td>ID-3-12</td> </tr> </table>		DRAWN BY : CHALIDA V.	DRAWING NO. :	CHECKED BY :	TOTAL :	TOTAL :	ID-3-12																					
DRAWN BY : CHALIDA V.	DRAWING NO. :																											
CHECKED BY :	TOTAL :																											
TOTAL :	ID-3-12																											

B-8

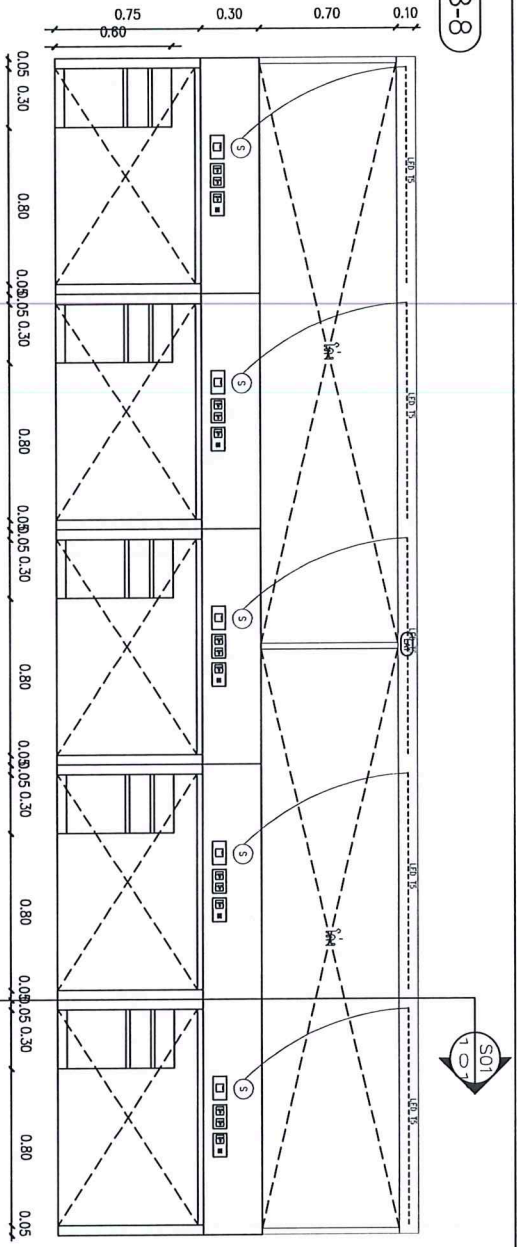

E02 ELEVATION
1:25

ឃ្លាញព្រំប្រទល់ DETAIL

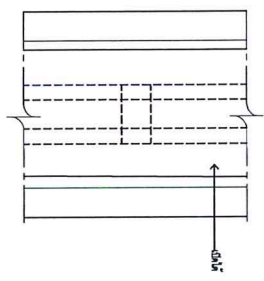
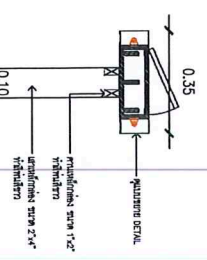

PLAN

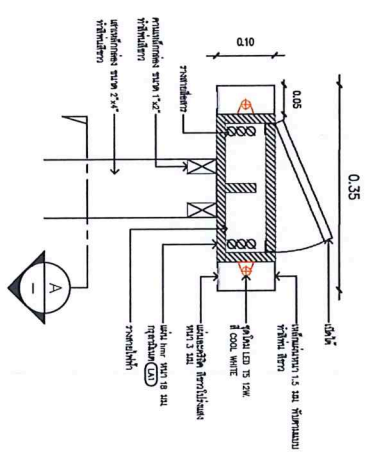

SECTION

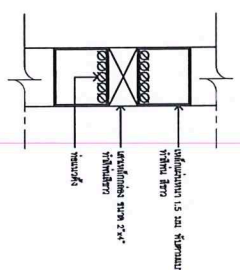

SECTION A

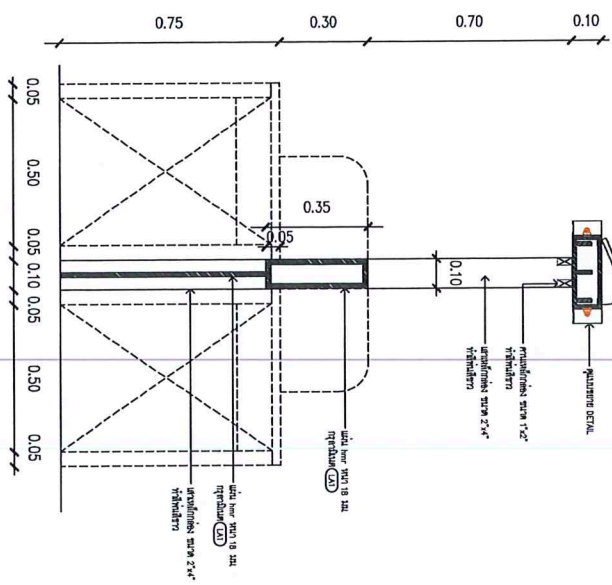

S01 SECTION
1:25

Handwritten signature

Handwritten signature

Handwritten signature

<p>APIL ARCHITECTS COMPANY LIMITED រដ្ឋាករស្ថិតិស្ថិតិ 185 វិថីព្រះនរោត្តម ភ្នំពេញ កម្ពុជា</p>	
<p>PROJECT : ឃ្លាញព្រំប្រទល់ កម្រិត 1.5 ម៉ែត្រ កម្រិត 2.4 ម៉ែត្រ - Total PBS</p>	
<p>LOCATION : 145 វិថីព្រះនរោត្តម ភ្នំពេញ កម្ពុជា កូអរដោនេ 10210</p>	
<p>DESIGNER : ឃ្លាញព្រំប្រទល់ កម្រិត 1.5 ម៉ែត្រ កម្រិត 2.4 ម៉ែត្រ កម្រិត 2.4 ម៉ែត្រ</p>	
<p>CHECKED & APPROVED BY :</p>	
<p>SCALE :</p>	
<p>REVISION</p>	
DATE	DISCUSSION
<p>DRAWING TITLE :</p>	
DRAWING No.	TOTAL
<p>DRAWN BY CHECKED BY</p>	<p>TOTAL</p>
<p>ID-3-13</p>	

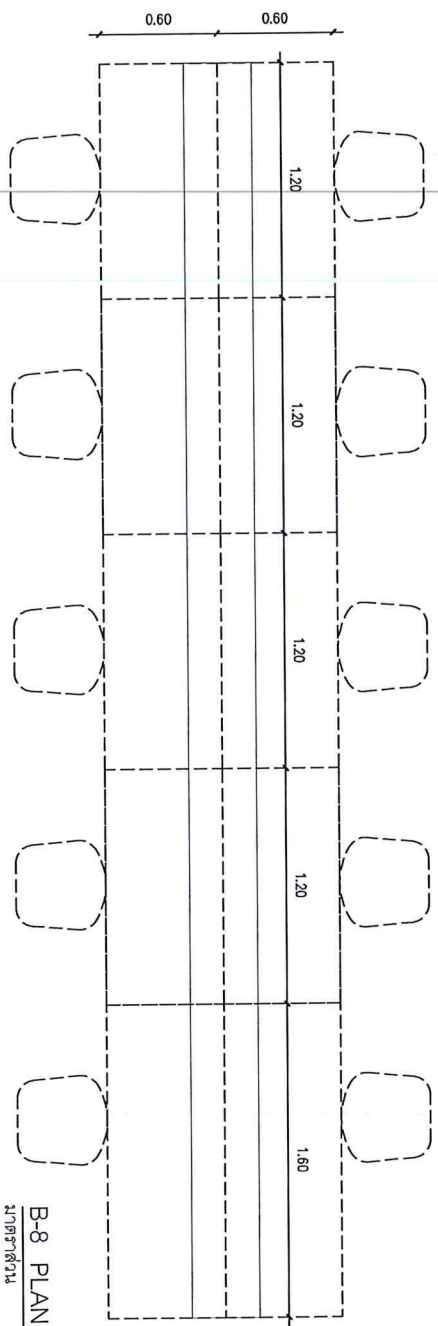

B-8 PLAN
1:25

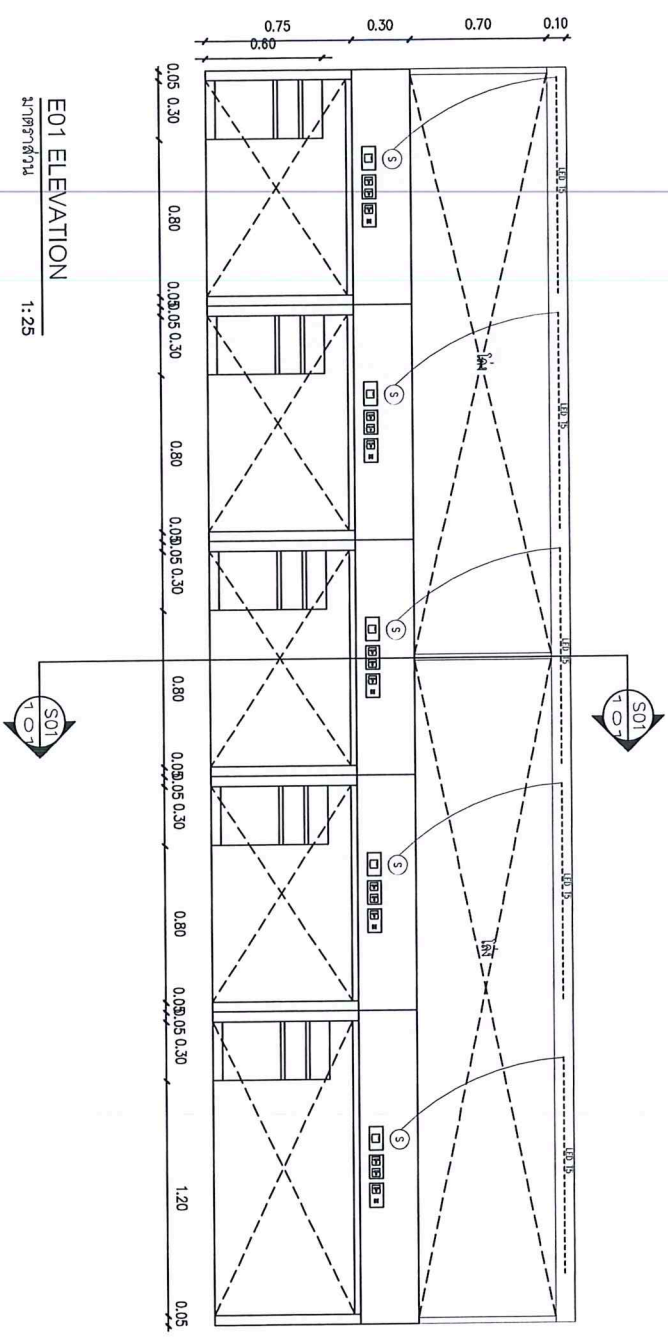

E01 ELEVATION
1:25

myseum ephoria
lionas sqm

<p>APIL ARCHITECTS COMPANY LIMITED 1255 ซอยสุขุมวิท 111 ถนนสุขุมวิท แขวงคลองเตยเหนือ เขตวัฒนา กรุงเทพมหานคร 10110</p>																
<p>PROJECT : แผนภูมิผังอาคารแสดงอาคาร อาคาร A ชั้น 12 - Thai PBS</p>																
<p>LOCATION : 145 ถนนวิภาวดีรังสิต แขวงจตุจักร กรุงเทพมหานคร เขตจตุจักร กรุงเทพมหานคร 10210</p>																
<p>DESIGNER : อภินันท์ ตรีชัยสุวาทิน โทร 114771 โทร 0909292000 โทร 0840</p>																
<p>CHECKED & APPROVED BY :</p>																
<p>SCALE :</p>																
<table border="1"> <thead> <tr> <th>REVISION</th> <th>DATE</th> <th>DISCRIPTION</th> </tr> </thead> <tbody> <tr><td> </td><td> </td><td> </td></tr> <tr><td> </td><td> </td><td> </td></tr> <tr><td> </td><td> </td><td> </td></tr> <tr><td> </td><td> </td><td> </td></tr> </tbody> </table>		REVISION	DATE	DISCRIPTION												
REVISION	DATE	DISCRIPTION														
<p>DRAWING TITLE:</p>																
<p>DRAWING No.</p>																
<p>DRAWN BY CHALIDA V.</p>																
<p>CHECKED BY</p>																
<p>TOTAL ID-3-13.1</p>																

B-8a

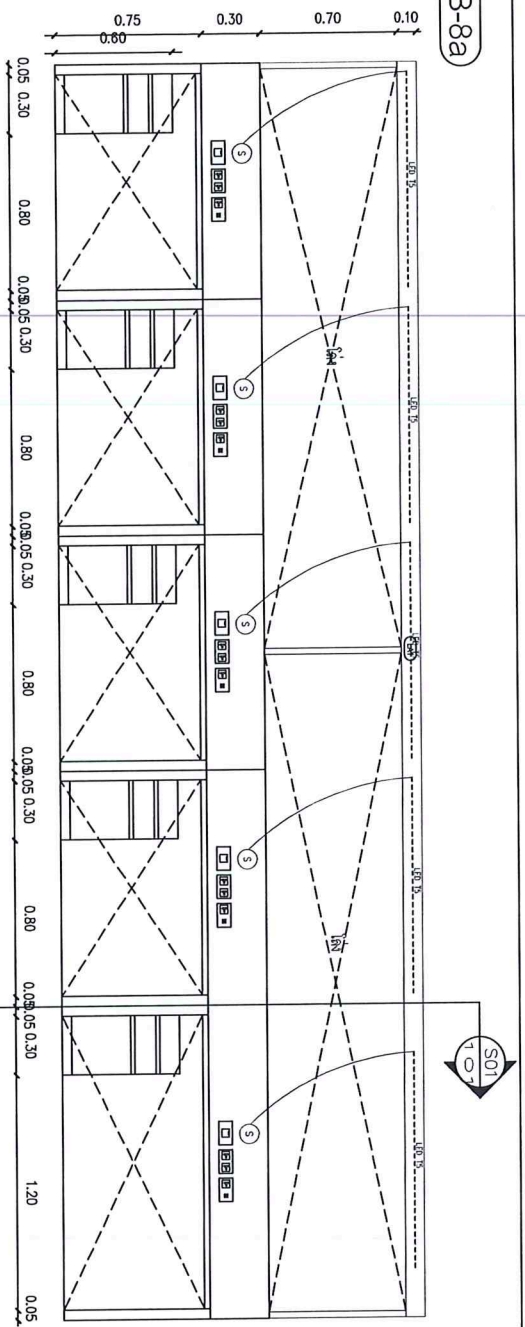

E02 ELEVATION
 1:25

ធុរ្តិយសរុប
 ធុរ្តិយសរុប

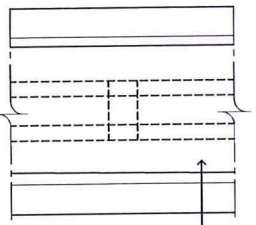
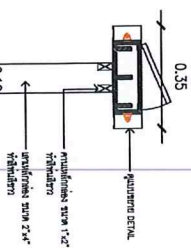

PLAN

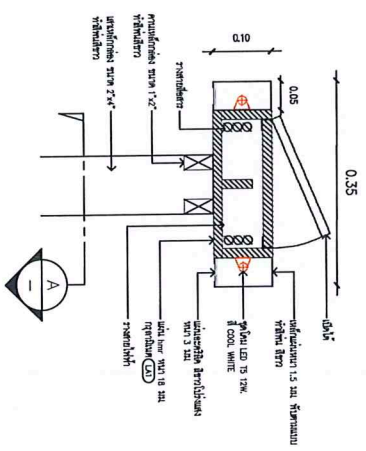

SECTION

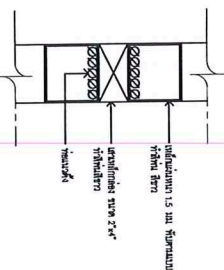

SECTION A

S01 SECTION
 1:25

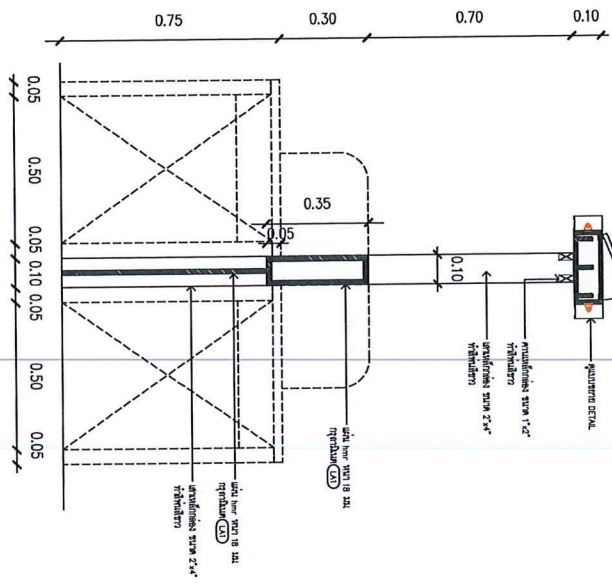

APIL ARCHITECTS COMPANY LIMITED
 រដ្ឋបាល ភ្នំពេញ
 185 ផ្លូវលេខ ១១៧ ភ្នំពេញ កម្ពុជា
 185 ផ្លូវលេខ ១១៧ ភ្នំពេញ កម្ពុជា

PROJECT :
 គម្រោងសាងសង់ប្រតិបត្តិការ
 ជំនាញ A ១២ - Thoi PAS.

LOCATION :
 145 ផ្លូវលេខ ១១៧ ភ្នំពេញ កម្ពុជា
 ផ្លូវលេខ ១១៧ ភ្នំពេញ កម្ពុជា 10210

DESIGNER :
 ឧបនាយករដ្ឋមន្ត្រី
 ៧-៧ 11471
 គ្រូ ក្រុមប្រឹក្សាភិបាល
 ៩-៧ 2840

CHECKED & APPROVED BY :

SCALE :

REVISION	DATE	DESCRIPTION

DRAWING TITLE:

DRAWING No.
 DRAWN BY
 CHALIDA V.
 CHECKED BY

TOTAL
 ID-3-13.2

អ្នករៀន

17/05/2023

ស៊ី

E04

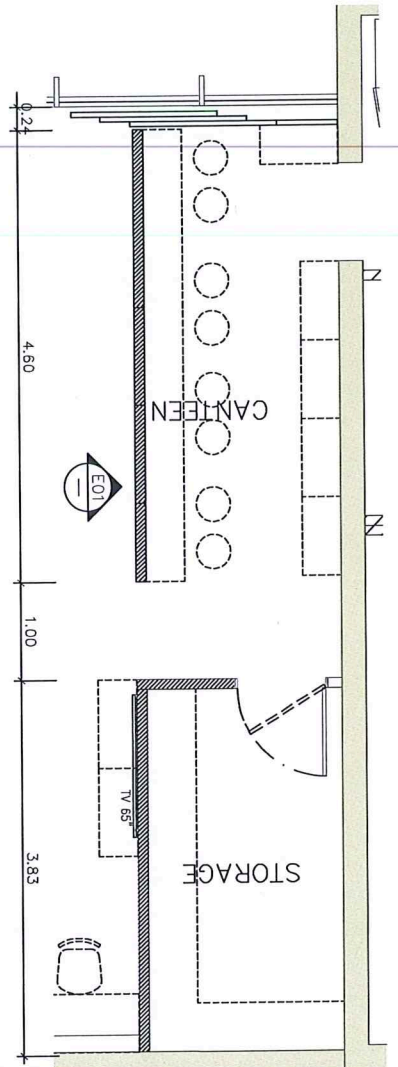

PLAN
1:50

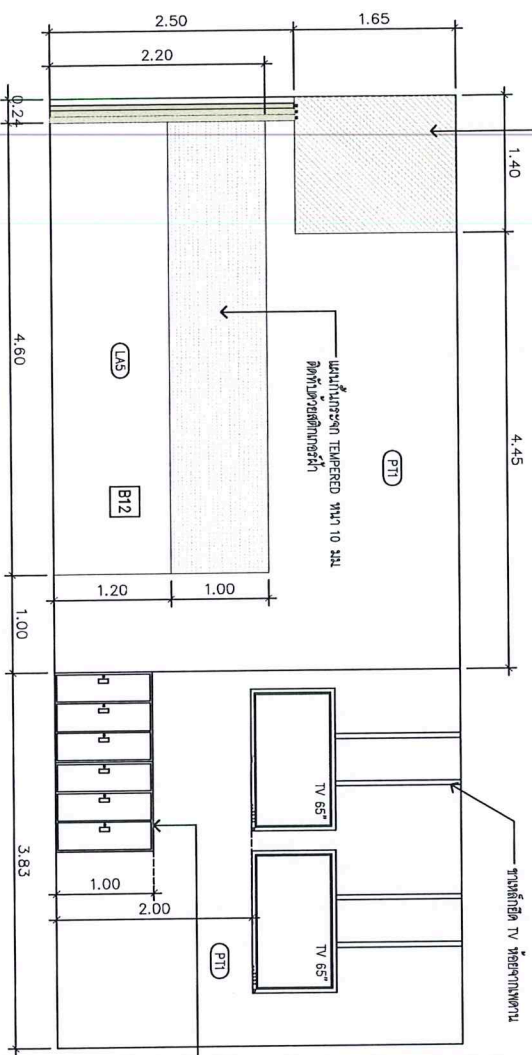

E01 ELEVATION
1:50

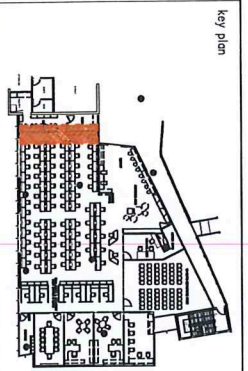

key plan

ขนาดพื้นที่ ICONIC ขนาด 3 ชั้น MLK-13
45.7 x 91.4 x 97.7 M



APIL ARCHITECTS COMPANY LIMITED
บริษัท อปิล จำกัด
145 ถนน วิทยุ กรุงเทพมหานคร 10210

PROJECT :
อาคาร A ชั้น 2 - Total FBS

LOCATION :
145 ถนน วิทยุ กรุงเทพมหานคร 10210

DESIGNER :
สถาปนิก ตรีเกียรติยศ
ร.ร. 11471
ชั้น 2 อาคารวิทยุ
ร.ร. 2840

CHECKED & APPROVED BY :

SCALE :

REVISION	DATE	DISCRPTION

DRAWING TITLE :

DRAWING NO.	ID-2-04
DRAWN BY	CHALUN Y.
CHECKED BY	TOTAL

ออกแบบ ฟ้าฝน

เขียน ทราย

E05

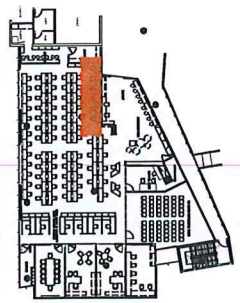
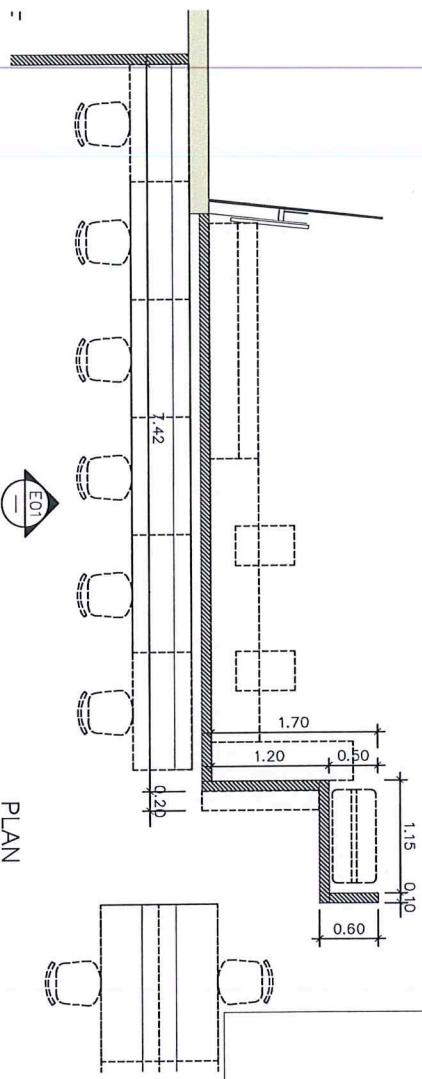

key plan

PLAN
1:50

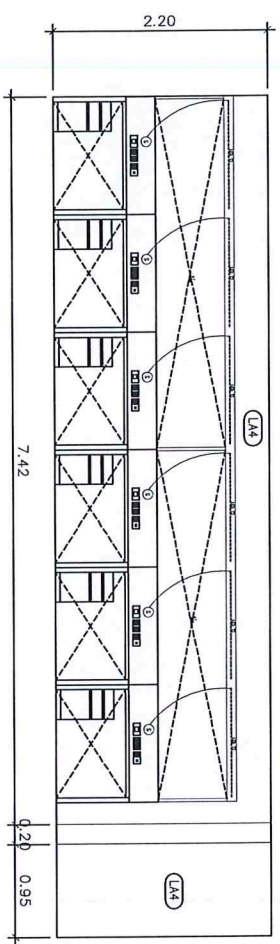

E01 ELEVATION
1:50



APIL ARCHITECTS COMPANY LIMITED
 บริษัท อปิล จำกัด
 155/5 หมู่ 5 ต.บางพลีใหญ่ อ.บางพลี จ.สมุทรปราการ 10210

PROJECT :
 วิทยาลัยการอาชีพบางพลี
 อาคาร A ชั้น 2 - Thai PBS

LOCATION :
 วิทยาลัยการอาชีพบางพลี
 หมู่ 5 ตำบลบางพลีใหญ่ อำเภอบางพลี จังหวัดสมุทรปราการ 10210

DESIGNER :
 อภิวัฒน์ ธีระพิทักษ์
 ร.ร. 11471
 201 วิทยาเขตบางพลี
 ร.ร. 2840

CHECKED & APPROVED BY :

SCALE :

DATE	REVISION DESCRIPTION

DRAWING TITLE :

DRAWING No.	ID-2-05
DRAWN BY	อภิวัฒน์ ธีระพิทักษ์
CHECKED BY	TOTAL

มจร. สภ.บ.

150m x 50m

APIL



APIL ARCHITECTS COMPANY LIMITED
រដ្ឋាករកម្ពុជា ផ្លូវលេខ ១០២ ភ្នំពេញ

PROJECT: គម្រោងសម្រាប់សាងសង់បន្ទប់ប្រជុំ និងបន្ទប់ការងារ
ជាន់ទី ១ ភ្នំពេញ - Thei PBS

LOCATION: 145 ផ្លូវលេខ ១០២ ភ្នំពេញ ខេត្តកម្ពុជា
ប្រជាជន ក្រុងស្រីរាជ ១០២១០

DESIGNER: ហ៊ុន ណារី
លេខ ១១១ ១១៤៧១
លេខ ១១១ ១១៤៧១
លេខ ១១១ ១១៤៧១

CHECKED & APPROVED BY: _____

SCALE: _____

DATE	REVISION	DISCUSSION

DRAWING TITLE: LIGHTING PLAN

DRAWING No.	ID-1-04
CHECKED BY	CHALUDA V.
TOTAL	

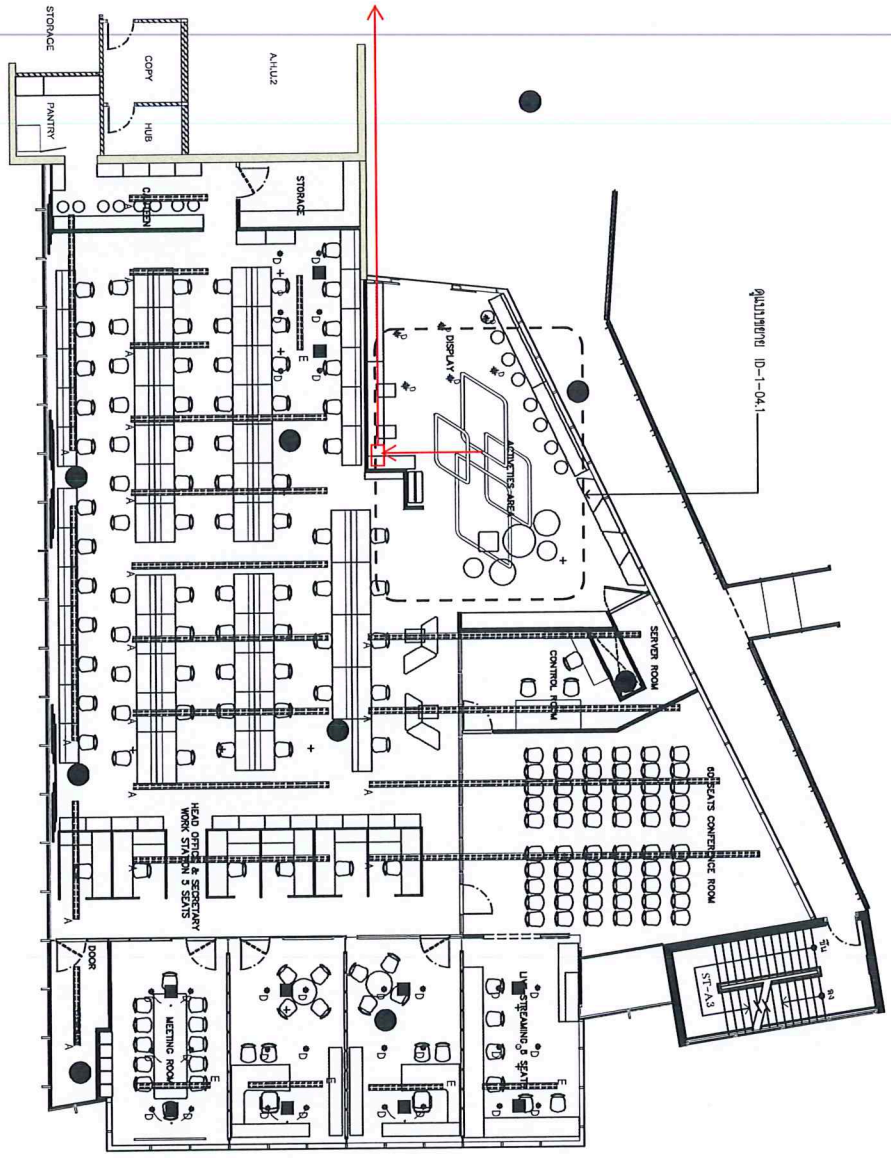

LIGHTING PLAN
1:150

system from

lions sky

DL

REVISION	DATE	DISCRIPTION

DRAWING No.	
DRAWN BY	
CHECKED BY	
TOTAL	

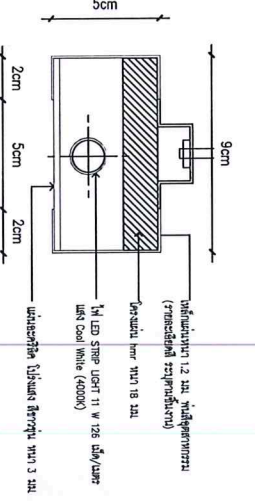
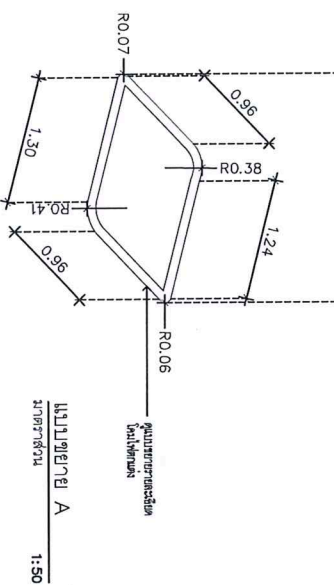
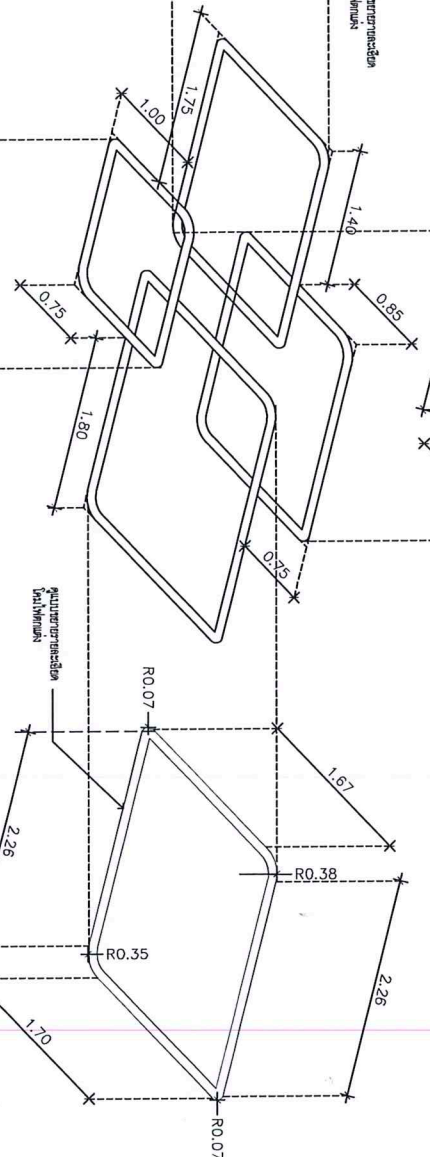
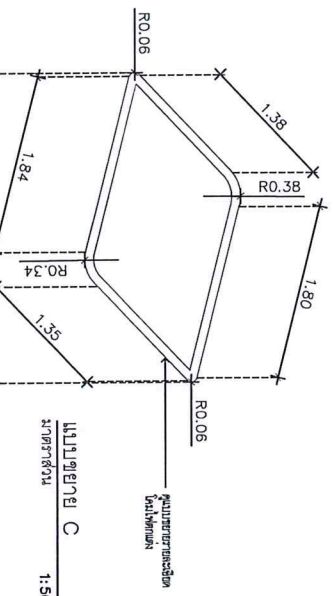
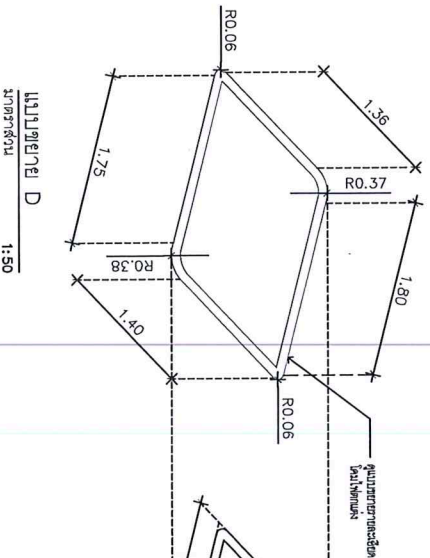

apsara, spona

10mms spon



APIL ARCHITECTS COMPANY LIMITED

บริษัท อปิล จำกัด

808/8 ซอยสุขุมวิท 11/1 ถนนสุขุมวิท แขวงคลองเตยเหนือ เขตวัฒนา กรุงเทพมหานคร 10110

PROJECT:

อาคารสำนักงาน
อาคาร A ชั้น 2 - Thai PBS

LOCATION:

145 ถนนวิภาวดีรังสิต แขวงจตุจักร กรุงเทพมหานคร
เขตจตุจักร กรุงเทพมหานคร 10210

DESIGNER:

สถาปนิก (ใน) ก่อสร้าง
1-89 11471
บริษัท อปิล จำกัด
8-80 2840

CHECKED & APPROVED BY:

SCALE:

REVISION
DATE DESCRIPTION

DRAWING TITLE:

LIGHTING PLAN
1:150

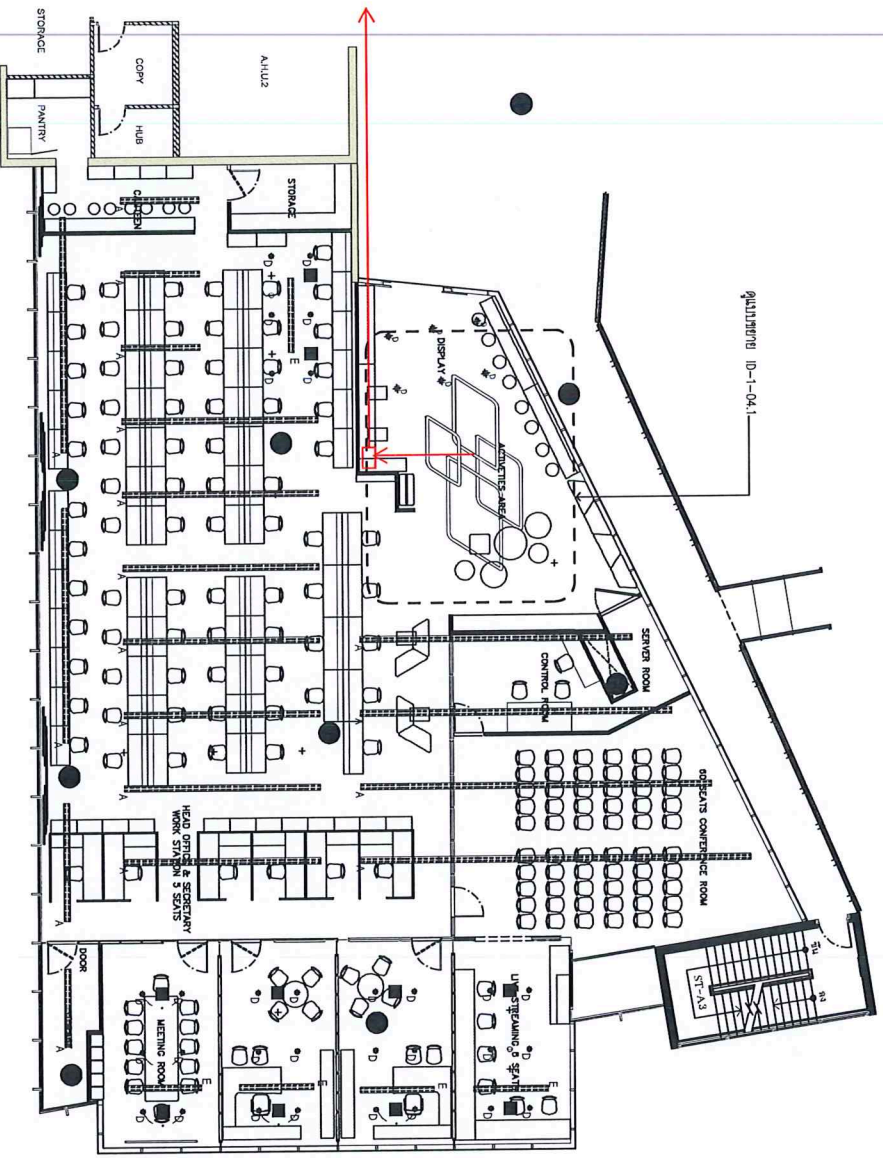

ม.ก.ว. ส.พ.ว.ว.

Trans. design

AP

DRAWING No.	ID-1-04
DRAWN BY	CHALIDA V.
CHECKED BY	TOTAL

B-12

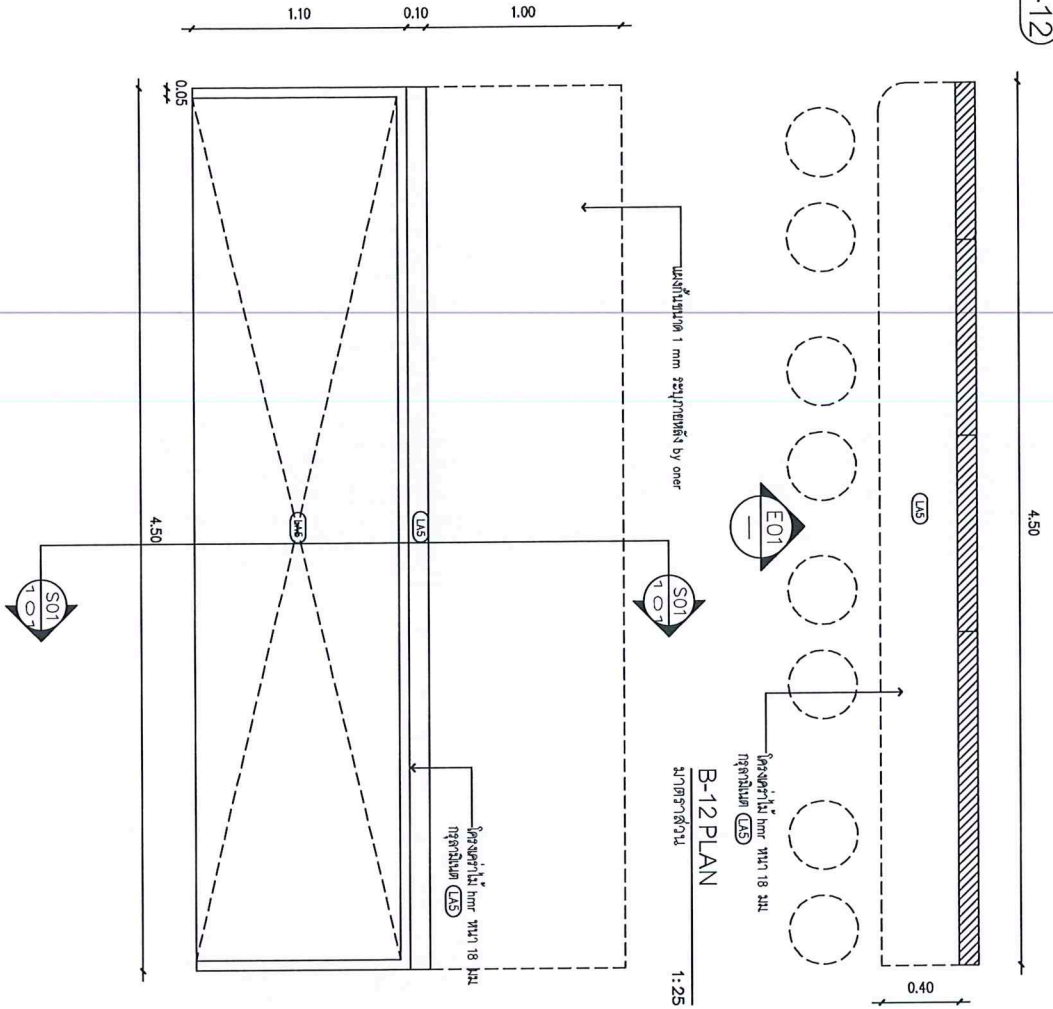

E01 ELEVATION
ขนาดหน้าต่าง 1 มม. กระจกใส
1:25

B-12 PLAN
ขนาดหน้าต่าง 1 มม. กระจกใส
1:25

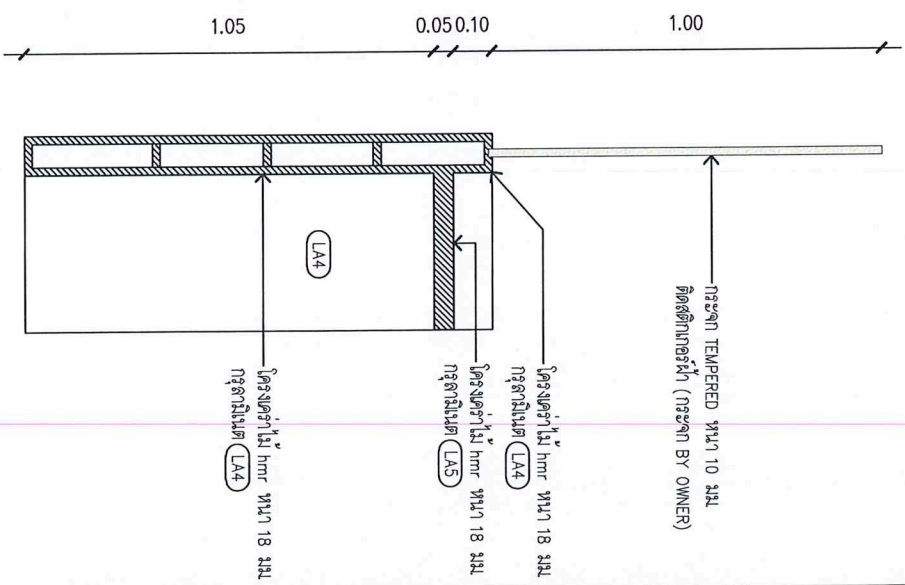

S01 SECTION
ขนาดหน้าต่าง 1 มม. กระจกใส
1:25



APIL ARCHITECTS COMPANY LIMITED
บริษัท อปิล จำกัด
1055 ซ.พญาภิรมย์ ถนนพญาภิรมย์ กรุงเทพฯ 10210

PROJECT :
อาคาร A ชั้น 2 - Thai PBS
อาคาร 1 ชั้น 2 - Thai PBS

LOCATION :
145 ซ.พญาภิรมย์ แขวงพญาภิรมย์ เขตพญาภิรมย์ กรุงเทพมหานคร 10210

DESIGNER :
บริษัท อปิล จำกัด
1055 ซ.พญาภิรมย์ กรุงเทพฯ 10210
วันที่ 14/7/11
หน้า 1 จาก 1 หน้า

CHECKED & APPROVED BY :

SCALE :

DATE	REVISION	DESCRIPTION

DRAWING TITLE :

DRAWN BY	DRAWING No.
CHECKED BY	TOTAL
	ID-3-17

นางสาว อภิรมย์

นางสาว อภิรมย์

APIL

B-13

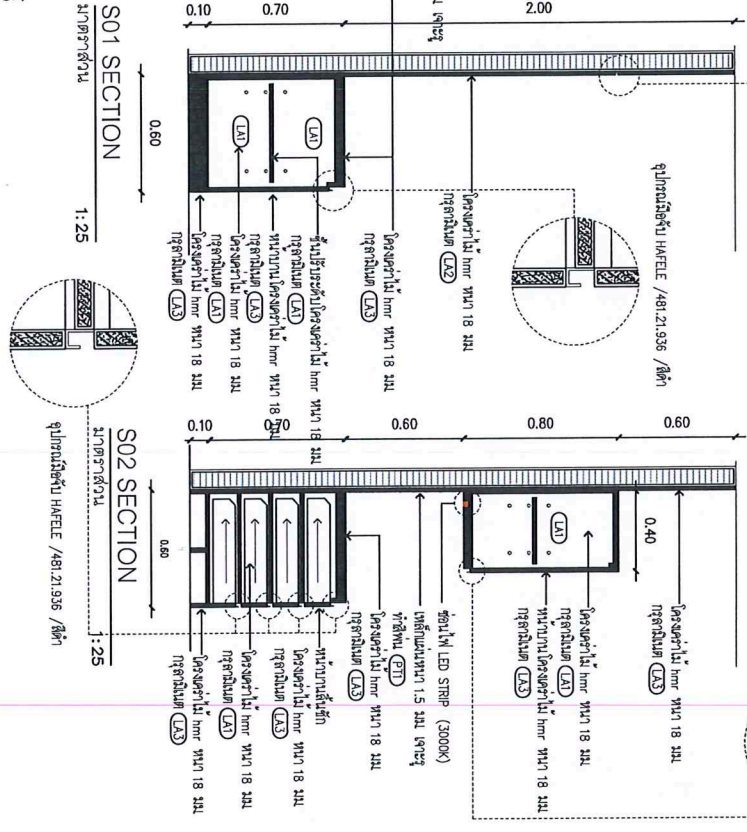
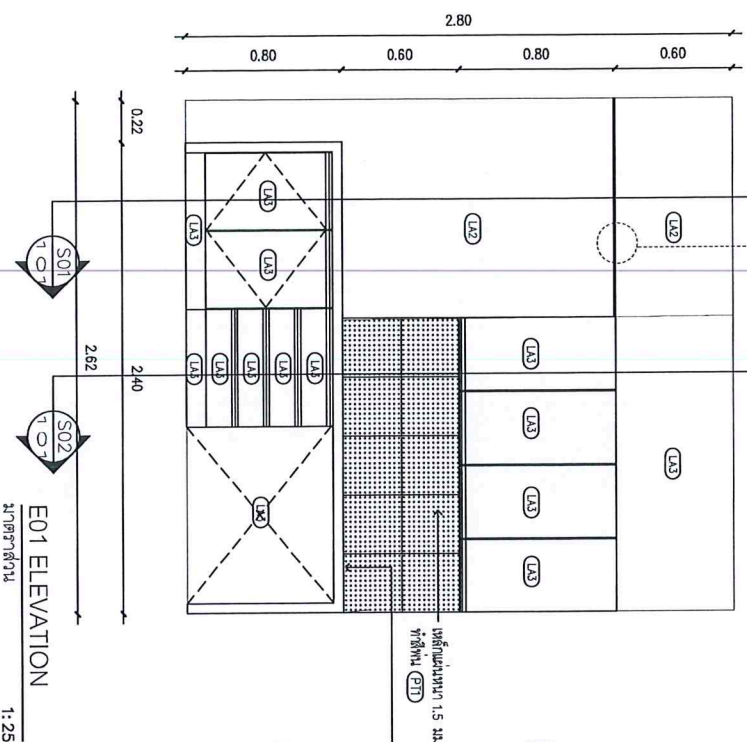
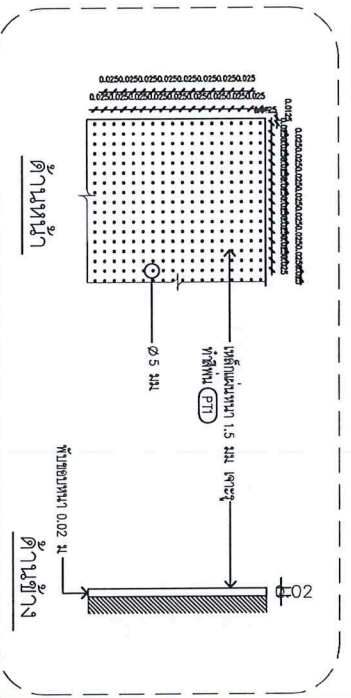
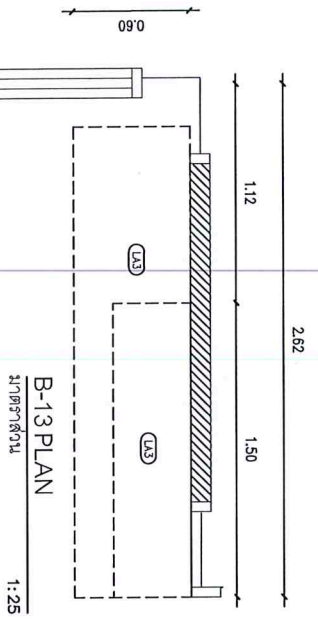

แบบแปลน PEGBOARD



APIL ARCHITECTS COMPANY LIMITED
1554 ซอยสุขุมวิท 111 ถนนสุขุมวิท กรุงเทพฯ 10110

PROJECT :
แบบแปลนโครงสร้างเหล็กและคอนกรีต
อาคาร A ชั้น 2 - Thai PBS

LOCATION :
145 ถนนวิภาวดีรังสิต แขวงจตุจักร กรุงเทพมหานคร
เขตหลักสี่ กรุงเทพมหานคร 10210

DESIGNER :
กานันท์ เกตุพิลา
1-40 11471
บันฑิต กรุงเทพมหานคร
8-40 2840

CHECKED & APPROVED BY :

SCALE :

REVISION	DATE	DESCRIPTION

DRAWING TITLE :

DRAWING No.	
DRAWN BY	CHALIDA V.
CHECKED BY	TOTAL
	ID-3-18

มือเขียน
150x150 มม
APIL

B-14

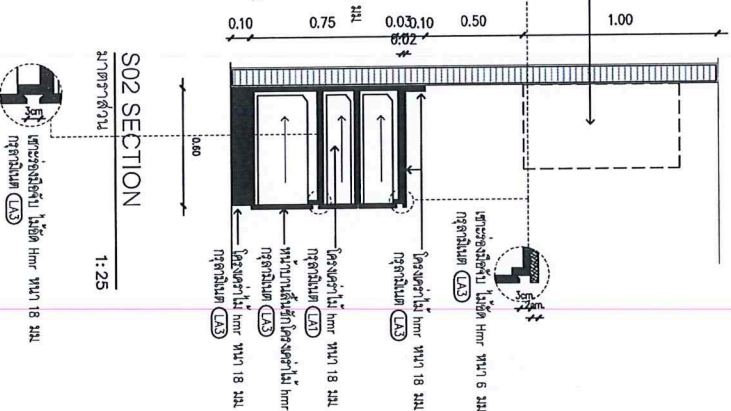
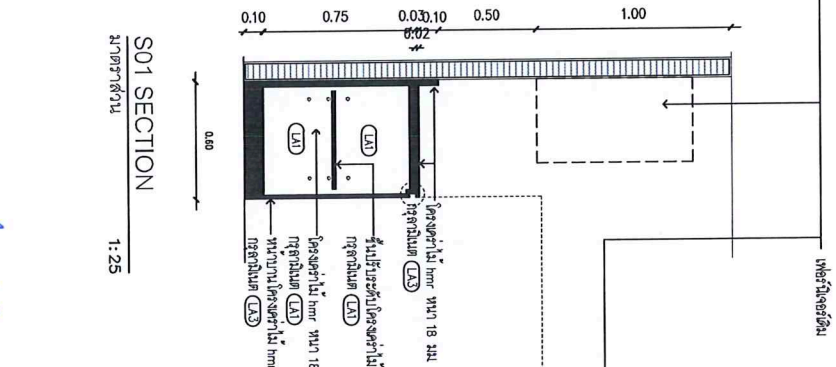
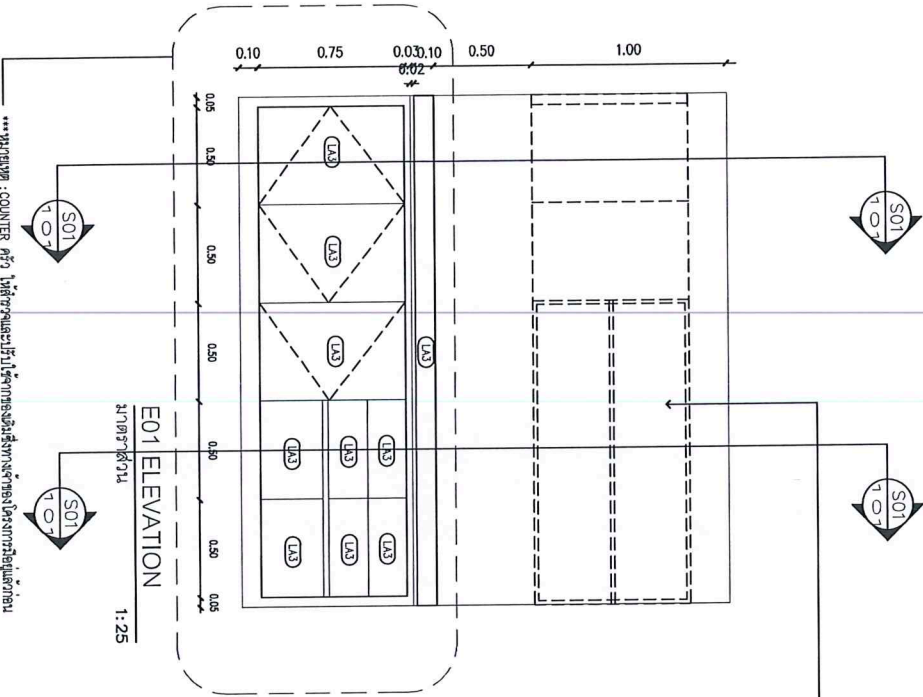
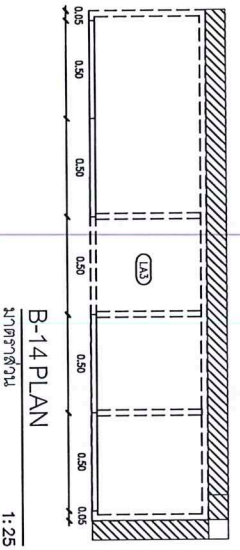

***หมายเหตุ : COUNTER หน้า ไม้จะทาสีและเก็บไว้ใช้ประโยชน์สำหรับเก็บของในห้องน้ำ

Handwritten blue note: กระจก สเปก

Handwritten blue note: โคมไฟ สเปก

Handwritten blue note: กระจก



บริษัท อปิล จำกัด
105/5 ซอยวิภาวดีรังสิต แขวงจตุจักร กรุงเทพฯ 10210

PROJECT :
แบบแปลนโครงสร้างอาคาร
อาคาร A ชั้น 2 - Thai PBS

LOCATION:
145 ถนนวิภาวดีรังสิต แขวงจตุจักร กรุงเทพฯ
เขตจตุจักร กรุงเทพมหานคร 10210

DESIGNER:
อภิวัฒน์ ธีระศุภราชพิบูล
ร.ท. 11471
ปฎิ ทรัพย์สุวัฒนาภัก
ร.ท. 2940

CHECKED & APPROVED BY :

SCALE :

DATE	REVISION	DISCUSSION

DRAWING TITLE:

DRAWING NO.:

DRAWN BY :
CHANDAN V.
CHECKED BY :
TOTAL

ID-3-18