

ประกาศองค์การกระจายเสียงและแพร่ภาพสาธารณะแห่งประเทศไทย(ส.ส.ท.)
เรื่อง ประกวดราคาจ้างก่อสร้างปรับปรุงพื้นที่สำนักสื่อดิจิทัล อาคาร A ชั้น ๒ ส.ส.ท. สำนักงานใหญ่ ด้วยวิธี
ประกวดราคาอิเล็กทรอนิกส์ (e-bidding)

องค์การกระจายเสียงและแพร่ภาพสาธารณะแห่งประเทศไทย(ส.ส.ท.) มีความประสงค์จะประกวด
ราคาจ้างก่อสร้างปรับปรุงพื้นที่สำนักสื่อดิจิทัล อาคาร A ชั้น ๒ ส.ส.ท. สำนักงานใหญ่ ด้วยวิธีประกวดราคา
อิเล็กทรอนิกส์ (e-bidding) ราคากลางของงานจ้างก่อสร้าง ในการประกวดราคาครั้งนี้ เป็นเงินทั้งสิ้น
๓,๑๙๕,๘๘๔.๕๖ บาท (สามล้านหนึ่งแสนเก้าหมื่นห้าพันแปดร้อยแปดสิบสี่บาทห้าสิบบาทหกร้อยหกสตางค์) ตามรายการ ดังนี้

จ้างปรับปรุงพื้นที่สำนักสื่อดิจิทัล	จำนวน	๑	โครงการ
อาคาร A ชั้น ๒ ส.ส.ท. สำนักงานใหญ่			

ผู้ยื่นข้อเสนอจะต้องมีคุณสมบัติ ดังต่อไปนี้

๑. มีความสามารถตามกฎหมาย
๒. ไม่เป็นบุคคลล้มละลาย
๓. ไม่อยู่ระหว่างเลิกกิจการ
๔. ไม่เป็นบุคคลซึ่งอยู่ระหว่างถูกระงับการยื่นข้อเสนอหรือทำสัญญากับหน่วยงานของรัฐไว้ชั่วคราว เนื่องจากเป็นผู้ที่ไม่ผ่านเกณฑ์การประเมินผลการปฏิบัติงานของผู้ประกอบการตามระเบียบ ที่รัฐมนตรีว่าการกระทรวงการคลังกำหนดตามที่ประกาศเผยแพร่ในระบบเครือข่ายสารสนเทศของกรมบัญชีกลาง
๕. ไม่เป็นบุคคลซึ่งถูกระงับชื่อไว้ในบัญชีรายชื่อผู้ทำงานและได้แจ้งเวียนชื่อให้เป็นผู้ทำงาน ของหน่วยงานของรัฐในระบบเครือข่ายสารสนเทศของกรมบัญชีกลาง ซึ่งรวมถึงนิติบุคคลที่ผู้ทำงานเป็นหุ้นส่วนผู้จัดการ กรรมการผู้จัดการ ผู้บริหาร ผู้มีอำนาจในการดำเนินงานในกิจการของนิติบุคคลนั้นด้วย
๖. มีคุณสมบัติและไม่มีลักษณะต้องห้ามตามที่คณะกรรมการนโยบายการจัดซื้อจัดจ้างและ การบริหารพัสดุภาครัฐกำหนดในราชกิจจานุเบกษา
๗. เป็นนิติบุคคลผู้มีอาชีพรับจ้างงานที่ประกวดราคาอิเล็กทรอนิกส์ดังกล่าว
๘. ไม่เป็นผู้มีผลประโยชน์ร่วมกันกับผู้ยื่นข้อเสนอรายอื่นที่เข้ายื่นข้อเสนอให้แก่องค์การกระจายเสียงและแพร่ภาพสาธารณะแห่งประเทศไทย(ส.ส.ท.) ณ วันประกาศประกวดราคาอิเล็กทรอนิกส์ หรือไม่เป็นผู้กระทำการอันเป็นการขัดขวางการแข่งขันราคาอย่างเป็นธรรม ในการประกวดราคาอิเล็กทรอนิกส์ครั้งนี้
๙. ไม่เป็นผู้ได้รับเอกสิทธิ์หรือความคุ้มกัน ซึ่งอาจปฏิเสธไม่ยอมขึ้นศาลไทย เว้นแต่รัฐบาลของผู้ยื่นข้อเสนอได้มีคำสั่งสละเอกสิทธิ์และความคุ้มกันเช่นนั้น

๑๐. ผู้ยื่นข้อเสนอที่ยื่นข้อเสนอในรูปแบบของ "กิจการร่วมค้า" ต้องมีคุณสมบัติดังนี้

กรณีที่ข้อตกลงระหว่างผู้เข้าร่วมค้ากำหนดให้ผู้เข้าร่วมค้ารายใดรายหนึ่งเป็นผู้เข้าร่วมค้าหลัก
ข้อตกลงระหว่างผู้เข้าร่วมค้าจะต้องมีการกำหนดสัดส่วนหน้าที่และความรับผิดชอบในปริมาณงาน สิ่งของ หรือมูลค่า
ตามสัญญาของผู้เข้าร่วมค้าหลักมากกว่าผู้เข้าร่วมค้ารายอื่นทุกราย

กรณีที่ข้อตกลงระหว่างผู้เข้าร่วมค้ากำหนดให้ผู้เข้าร่วมค้ารายใดรายหนึ่งเป็นผู้เข้าร่วมค้าหลัก
กิจการร่วมค่านั้นต้องใช้ผลงานของผู้เข้าร่วมค้าหลักรายเดียวเป็นผลงานของกิจการร่วมค้าที่ยื่นข้อเสนอ

สำหรับข้อตกลงระหว่างผู้เข้าร่วมค้าที่ไม่ได้กำหนดให้ผู้เข้าร่วมค้ารายใดเป็นผู้เข้าร่วมค้าหลัก
ผู้เข้าร่วมค้าทุกรายจะต้องมีคุณสมบัติครบถ้วนตามเงื่อนไขที่กำหนดไว้ในเอกสารเชิญชวน หรือหนังสือเชิญชวน

กรณีที่ข้อตกลงระหว่างผู้เข้าร่วมค้ากำหนดให้มีการมอบหมายผู้เข้าร่วมค้ารายใดรายหนึ่งเป็นผู้
ยื่นข้อเสนอ ในนามกิจการร่วมค้า การยื่นข้อเสนอดังกล่าวต้องมีหนังสือมอบอำนาจ

สำหรับข้อตกลงระหว่างผู้เข้าร่วมค้าที่ไม่ได้กำหนดให้ผู้เข้าร่วมค้ารายใดเป็นผู้ยื่นข้อเสนอ
ผู้เข้าร่วมค้าทุกรายจะต้องลงลายมือชื่อในหนังสือมอบอำนาจให้ผู้เข้าร่วมค้ารายใดรายหนึ่งเป็นผู้ยื่นข้อเสนอในนาม
กิจการร่วมค้า

๑๑. ผู้ยื่นข้อเสนอต้องลงทะเบียนที่มีข้อมูลถูกต้องครบถ้วนในระบบจัดซื้อจัดจ้างภาครัฐด้วย
อิเล็กทรอนิกส์ (Electronic Government Procurement : e-GP) ของกรมบัญชีกลาง

๑๒. ผู้ยื่นข้อเสนอต้องมีมูลค่าสุทธิของกิจการ ดังนี้

(๑) กรณีผู้ยื่นข้อเสนอเป็นนิติบุคคลที่จัดตั้งขึ้นตามกฎหมายไทยซึ่งได้จดทะเบียนเกินกว่า ๑ ปี
ต้องมีมูลค่าสุทธิของกิจการ จากผลต่างระหว่างสินทรัพย์สุทธิหักด้วยหนี้สินสุทธิ ที่ปรากฏในงบแสดงฐานะการเงินที่มี
การตรวจรับรองแล้ว ซึ่งจะต้องแสดงค่าเป็นบวก ๑ ปีสุดท้ายก่อนวันยื่นข้อเสนอ

(๒) กรณีผู้ยื่นข้อเสนอเป็นนิติบุคคลที่จัดตั้งขึ้นตามกฎหมายไทย ซึ่งยังไม่มีผลการรายงานงบแสดง
ฐานะการเงินกับกรมพัฒนาธุรกิจการค้า ให้พิจารณาการกำหนดมูลค่าของทุนจดทะเบียน โดยผู้ยื่นข้อเสนอจะต้องมี
ทุนจดทะเบียนที่เรียกชำระมูลค่าหุ้นแล้ว ณ วันที่ยื่นข้อเสนอ ไม่ต่ำกว่า ๑ ล้านบาท

(๓) สำหรับการจัดซื้อจัดจ้างครั้งหนึ่งที่มีวงเงินเกิน ๕๐๐,๐๐๐ บาทขึ้นไป กรณีผู้ยื่นข้อเสนอ
เป็นบุคคลธรรมดา โดยพิจารณาจากหนังสือรับรองบัญชีเงินฝาก ไม่เกิน ๙๐ วันก่อนวันยื่นข้อเสนอ โดยต้องมีเงินฝาก
คงเหลือในบัญชีธนาคารเป็นมูลค่า ๑ ใน ๔ ของมูลค่างบประมาณของโครงการหรือรายการที่ยื่นข้อเสนอในแต่ละครั้ง
และหากเป็นผู้ชนะการจัดซื้อจัดจ้างหรือเป็นผู้ได้รับการคัดเลือกจะต้องแสดงบัญชีเงินฝากที่มีมูลค่าดังกล่าวอีกครั้ง
หนึ่งในวันลงนามในสัญญา

(๔) กรณีที่ผู้ยื่นข้อเสนอไม่มีมูลค่าสุทธิของกิจการหรือทุนจดทะเบียน หรือมีแต่ไม่เพียงพอที่จะ
เข้ายื่นข้อเสนอ ผู้ยื่นข้อเสนอสามารถขอวงเงินสินเชื่อ โดยต้องมีวงเงินสินเชื่อ ๑ ใน ๔ ของมูลค่างบประมาณของ
โครงการหรือรายการที่ยื่นข้อเสนอในครั้งนั้น (สินเชื่อที่ธนาคารภายในประเทศ หรือบริษัทเงินทุนหรือบริษัทเงินทุน
หลักทรัพย์ที่ได้รับอนุญาตให้ประกอบกิจการเงินทุนเพื่อการพาณิชย์ และประกอบธุรกิจค้าประกันตามประกาศของ
ธนาคารแห่งประเทศไทย ตามรายชื่อบริษัทเงินทุนที่ธนาคารแห่งประเทศไทยแจ้งเวียนให้ทราบ โดยพิจารณาจาก

ยอดเงินรวมของวงเงินสินเชื่อที่สำนักงานใหญ่รับรอง หรือที่สำนักงานสาขารับรอง (กรณีได้รับมอบอำนาจจากสำนักงานใหญ่) ซึ่งออกให้แก่ผู้ยื่นข้อเสนอ นับถึงวันยื่นข้อเสนอไม่เกิน ๙๐ วัน)

(๕) กรณีตาม (๑) - (๔) ยกเว้นสำหรับกรณีดังต่อไปนี้

(๕.๑) กรณีที่ผู้ยื่นข้อเสนอเป็นหน่วยงานของรัฐ

(๕.๒) นิติบุคคลที่จัดตั้งขึ้นตามกฎหมายไทยที่อยู่ระหว่างการฟื้นฟูกิจการตาม

พระราชบัญญัติล้มละลาย (ฉบับที่ ๑๐) พ.ศ. ๒๕๖๑

(๕.๓) งานจ้างก่อสร้าง ที่กรมบัญชีกลางได้ขึ้นทะเบียนผู้ประกอบการงานก่อสร้างแล้ว และงานจ้างก่อสร้างที่หน่วยงานของรัฐได้มีการจัดทำบัญชีผู้ประกอบการงานก่อสร้างที่มีคุณสมบัติเบื้องต้นไว้แล้ว ก่อนวันที่พระราชบัญญัติการจัดซื้อจัดจ้างและการบริหารพัสดุภาครัฐมีผลใช้บังคับ

ผู้ยื่นข้อเสนอต้องยื่นข้อเสนอและเสนอราคาทางระบบจัดซื้อจัดจ้างภาครัฐด้วยอิเล็กทรอนิกส์ในวันที่ ๒๒ ตุลาคม ๒๕๖๗ ระหว่างเวลา ๑๓.๐๐ น. ถึง ๑๖.๐๐ น.

ผู้สนใจสามารถรับเอกสารประกวดราคาอิเล็กทรอนิกส์ โดยดาวน์โหลดเอกสารทางระบบจัดซื้อจัดจ้างภาครัฐด้วยอิเล็กทรอนิกส์ หัวข้อ ค้นหาประกาศจัดซื้อจัดจ้างได้ตั้งแต่วันที่ประกาศจนถึงวันเสนอราคา

ผู้ยื่นข้อเสนอสามารถเตรียมเอกสารข้อเสนอได้ตั้งแต่วันที่ประกาศจนถึงวันเสนอราคา

ผู้สนใจสามารถรายละเอียดได้ที่เว็บไซต์ www.thaipbs.or.th หรือ www.gprocurement.go.th หรือสอบถามทางโทรศัพท์หมายเลข ๐๒-๗๙๐๒๗๗๕ ในวันและเวลาราชการ

ผู้สนใจต้องการทราบรายละเอียดเพิ่มเติมเกี่ยวกับสถานที่หรือร่างรายละเอียดขอบเขตของงานทั้งโครงการ โปรดสอบถามมายัง องค์การกระจายเสียงและแพร่ภาพสาธารณะแห่งประเทศไทย(ส.ส.ท.) ผ่านทางไปรษณีย์อิเล็กทรอนิกส์ pawineet@thaipbs.or.th หรือช่องทางตามที่กรมบัญชีกลางกำหนดภายในวันที่ ๑๕ ตุลาคม ๒๕๖๗ โดยองค์การกระจายเสียงและแพร่ภาพสาธารณะแห่งประเทศไทย(ส.ส.ท.) จะชี้แจงรายละเอียดดังกล่าวผ่านทางเว็บไซต์ www.gprocurement.go.th ในวันที่ ๑๗ ตุลาคม ๒๕๖๗

ประกาศ ณ วันที่ ๑๑ ตุลาคม พ.ศ. ๒๕๖๗



(นายอนุพงษ์ ไชยฤทธิ์)

รองผู้อำนวยการ

องค์การกระจายเสียงและแพร่ภาพสาธารณะแห่งประเทศไทย



เอกสารประกวดราคาจ้างก่อสร้างด้วยการประกวดราคาอิเล็กทรอนิกส์ (e-bidding)

เลขที่ สบท.๐๐๘/(พข)/๒๕๘๓/๖๗

ประกวดราคาจ้างก่อสร้างปรับปรุงพื้นที่สำนักสื่อดิจิทัล อาคาร A ชั้น ๒ ส.ส.ท. สำนักงานใหญ่ ด้วยวิธี
ประกวดราคาอิเล็กทรอนิกส์ (e-bidding)

ตามประกาศ องค์การกระจายเสียงและแพร่ภาพสาธารณะแห่งประเทศไทย(ส.ส.ท.)

ลงวันที่ ๑๑ ตุลาคม ๒๕๖๗

องค์การกระจายเสียงและแพร่ภาพสาธารณะแห่งประเทศไทย(ส.ส.ท.) ซึ่งต่อไปนี้เรียกว่า "ส.ส.ท." มีความประสงค์จะ ประกวดราคาจ้างก่อสร้างปรับปรุงพื้นที่สำนักสื่อดิจิทัล อาคาร A ชั้น ๒ ส.ส.ท. สำนักงานใหญ่ ด้วยวิธีประกวดราคาอิเล็กทรอนิกส์ (e-bidding) ด้วยวิธีประกวดราคาอิเล็กทรอนิกส์ (e-bidding) โดยมีข้อแนะนำและข้อกำหนดดังต่อไปนี้

๑. เอกสารแนบท้ายเอกสารประกวดราคาอิเล็กทรอนิกส์

- ๑.๑ ร่างรายละเอียดขอบเขตของงานทั้งโครงการ (Terms of Reference : TOR)
- ๑.๒ แบบใบเสนอราคาที่กำหนดไว้ในระบบจัดซื้อจัดจ้างภาครัฐด้วยอิเล็กทรอนิกส์
- ๑.๓ แบบสัญญาจ้างก่อสร้าง
- ๑.๔ แบบหนังสือค้ำประกัน
 - (๑) หลักประกันสัญญา
- ๑.๕ สูตรการปรับราคา
- ๑.๖ บทนิยาม
 - (๑) ผู้ที่มีผลประโยชน์ร่วมกัน
 - (๒) การขัดขวางการแข่งขันอย่างเป็นธรรม
- ๑.๗ แบบบัญชีเอกสารที่กำหนดไว้ในระบบจัดซื้อจัดจ้างภาครัฐด้วยอิเล็กทรอนิกส์
 - (๑) บัญชีเอกสารส่วนที่ ๑
 - (๒) บัญชีเอกสารส่วนที่ ๒
- ๑.๘ แผนการใช้วัสดุที่ผลิตภายในประเทศและแผนการใช้เหล็กที่ผลิตภายในประเทศ
- ๑.๙ แผนการทำงาน

๒. คุณสมบัติของผู้ยื่นข้อเสนอ

- ๒.๑ มีความสามารถตามกฎหมาย
- ๒.๒ ไม่เป็นบุคคลล้มละลาย
- ๒.๓ ไม่อยู่ระหว่างเลิกกิจการ
- ๒.๔ ไม่เป็นบุคคลซึ่งอยู่ระหว่างถูกระงับการยื่นข้อเสนอหรือทำสัญญากับหน่วยงานของรัฐไว้ชั่วคราว เนื่องจากเป็นผู้ที่ไม่ผ่านเกณฑ์การประเมินผลการปฏิบัติงานของผู้ประกอบการตามระเบียบ

ที่รัฐมนตรีว่าการกระทรวงการคลังกำหนดตามที่ประกาศเผยแพร่ในระบบเครือข่ายสารสนเทศของกรมบัญชีกลาง

๒.๕ ไม่เป็นบุคคลซึ่งถูกระบุชื่อไว้ในบัญชีรายชื่อผู้ทำงานและได้แจ้งเวียนชื่อให้เป็นผู้ทำงานของหน่วยงานของรัฐในระบบเครือข่ายสารสนเทศของกรมบัญชีกลาง ซึ่งรวมถึงนิติบุคคลที่ผู้ทำงานเป็นหุ้นส่วนผู้จัดการ กรรมการผู้จัดการ ผู้บริหาร ผู้มีอำนาจในการดำเนินงานในกิจการของนิติบุคคลนั้นด้วย

๒.๖ มีคุณสมบัติและไม่มีลักษณะต้องห้ามตามที่คณะกรรมการนโยบายการจัดซื้อจัดจ้าง และการบริหารพัสดุภาครัฐกำหนดในราชกิจจานุเบกษา

๒.๗ เป็นนิติบุคคลผู้มีอาชีพรับจ้างงานที่ประกวดราคาอิเล็กทรอนิกส์ดังกล่าว

๒.๘ ไม่เป็นผู้มีผลประโยชน์ร่วมกันกับผู้ยื่นข้อเสนอรายอื่นที่เข้ายื่นข้อเสนอให้แก่ ส.ส. ท. ณ วันประกาศประกวดราคาอิเล็กทรอนิกส์ หรือไม่เป็นผู้กระทำการอันเป็นการขัดขวาง การแข่งขันอย่างเป็นธรรมในการประกวดราคาอิเล็กทรอนิกส์ครั้งนี้

๒.๙ ไม่เป็นผู้ได้รับเอกสิทธิ์หรือความคุ้มกัน ซึ่งอาจปฏิเสธไม่ยอมขึ้นศาลไทย เว้นแต่รัฐบาล ของผู้ยื่นข้อเสนอได้มีคำสั่งให้สละเอกสิทธิ์และความคุ้มกันเช่นนั้น

๒.๑๐ กิจการร่วมค้าที่ยื่นข้อเสนอในรูปแบบของ "กิจการร่วมค้า" ต้องมีคุณสมบัติดังนี้
กรณีที่ยื่นข้อเสนอให้ผู้เข้าร่วมค้ากำหนดให้ผู้เข้าร่วมค้ารายใดรายหนึ่งเป็นผู้เข้าร่วมค้าหลัก ข้อตกลงระหว่างผู้เข้าร่วมค้าจะต้องมีการกำหนดสัดส่วนหน้าที่และความรับผิดชอบในปริมาณงาน สิ่งของหรือมูลค่าตามสัญญาของผู้เข้าร่วมค้าหลักมากกว่าผู้เข้าร่วมค้ารายอื่นทุกราย
กรณีที่ยื่นข้อเสนอให้ผู้เข้าร่วมค้ากำหนดให้ผู้เข้าร่วมค้ารายใดรายหนึ่งเป็นผู้เข้าร่วมค้าหลัก กิจการร่วมค่านั้นต้องใช้ผลงานของผู้เข้าร่วมค้าหลักรายเดียวเป็นผลงานของกิจการร่วมค้าที่ยื่นข้อเสนอ

สำหรับข้อตกลงระหว่างผู้เข้าร่วมค้าที่ไม่ได้กำหนดให้ผู้เข้าร่วมค้ารายใดเป็นผู้เข้าร่วมค้าหลัก ผู้เข้าร่วมค้าทุกรายจะต้องมีคุณสมบัติครบถ้วนตามเงื่อนไขที่กำหนดไว้ในเอกสารเชิญชวน หรือหนังสือเชิญชวน

กรณีที่ยื่นข้อเสนอให้ผู้เข้าร่วมค้ากำหนดให้มีการมอบหมายผู้เข้าร่วมค้ารายใดรายหนึ่งเป็นผู้ยื่นข้อเสนอ ในนามกิจการร่วมค้า การยื่นข้อเสนอดังกล่าวไม่ต้องมีหนังสือมอบอำนาจ

สำหรับข้อตกลงระหว่างผู้เข้าร่วมค้าที่ไม่ได้กำหนดให้ผู้เข้าร่วมค้ารายใดเป็นผู้ยื่นข้อเสนอ ผู้เข้าร่วมค้าทุกรายจะต้องลงลายมือชื่อในหนังสือมอบอำนาจให้ผู้เข้าร่วมค้ารายใดรายหนึ่งเป็นผู้ยื่นข้อเสนอ ในนามกิจการร่วมค้า

๒.๑๑ ผู้ยื่นข้อเสนอต้องลงทะเบียนที่มีข้อมูลถูกต้องครบถ้วนในระบบจัดซื้อจัดจ้างภาครัฐด้วย อิเล็กทรอนิกส์ (Electronic Government Procurement : e-GP) ของกรมบัญชีกลาง

๒.๑๒ ผู้ยื่นข้อเสนอต้องมีมูลค่าสุทธิของกิจการ ดังนี้

(๑) กรณีผู้ยื่นข้อเสนอเป็นนิติบุคคลที่จัดตั้งขึ้นตามกฎหมายไทยซึ่งได้จดทะเบียนเกินกว่า ๑ ปี ต้องมีมูลค่าสุทธิของกิจการ จากผลต่างระหว่างสินทรัพย์สุทธิหักด้วยหนี้สินสุทธิ ที่ปรากฏในงบ

แสดงฐานะการเงินที่มีการตรวจรับรองแล้ว ซึ่งจะต้องแสดงค่าเป็นบวก ๑ ปีสุดท้ายก่อนวันยื่นข้อเสนอ

(๒) กรณีผู้ยื่นข้อเสนอเป็นนิติบุคคลที่จัดตั้งขึ้นตามกฎหมายไทย ซึ่งยังไม่มีกิจการรายงานงบแสดงฐานะการเงินกับกรมพัฒนาธุรกิจการค้า ให้พิจารณาการกำหนดมูลค่าของทุนจดทะเบียน โดยผู้ยื่นข้อเสนอจะต้องมีทุนจดทะเบียนที่เรียกชำระมูลค่าหุ้นแล้ว ณ วันที่ยื่นข้อเสนอ ไม่ต่ำกว่า ๑ ล้านบาท

(๓) สำหรับการจัดซื้อจัดจ้างครั้งหนึ่งที่มีวงเงินเกิน ๕๐๐,๐๐๐ บาทขึ้นไป กรณีผู้ยื่นข้อเสนอเป็นบุคคลธรรมดา โดยพิจารณาจากหนังสือรับรองบัญชีเงินฝาก ไม่เกิน ๙๐ วันก่อนวันยื่นข้อเสนอ โดยต้องมีเงินฝากคงเหลือในบัญชีธนาคารเป็นมูลค่า ๑ ใน ๔ ของมูลค่างบประมาณของโครงการหรือรายการที่ยื่นข้อเสนอในแต่ละครั้ง และหากเป็นผู้ชนะการจัดซื้อจัดจ้างหรือเป็นผู้ได้รับการคัดเลือกจะต้องแสดงบัญชีเงินฝากที่มีมูลค่าดังกล่าวอีกครั้งหนึ่งในวันลงนามในสัญญา

(๔) กรณีที่ผู้ยื่นข้อเสนอไม่มีมูลค่าสุทธิของกิจการหรือทุนจดทะเบียน หรือมีแต่ไม่เพียงพอที่จะ เข้ายื่นข้อเสนอ ผู้ยื่นข้อเสนอสามารถขอวงเงินสินเชื่อ โดยต้องมีวงเงินสินเชื่อ ๑ ใน ๔ ของมูลค่างบประมาณของโครงการหรือรายการที่ยื่นข้อเสนอในครั้งนั้น (สินเชื่อที่ธนาคารภายในประเทศ หรือบริษัทเงินทุนหรือบริษัทเงินทุนหลักทรัพย์ที่ได้รับอนุญาตให้ประกอบกิจการเงินทุนเพื่อการพาณิชย์ และประกอบธุรกิจค้าประกันตามประกาศของธนาคารแห่งประเทศไทย ตามรายชื่อบริษัทเงินทุนที่ธนาคารแห่งประเทศไทยแจ้งเวียนให้ทราบ โดยพิจารณาจากยอดเงินรวมของวงเงินสินเชื่อที่สำนักงานใหญ่รับรอง หรือที่สำนักงานสาขารับรอง (กรณีได้รับมอบอำนาจจากสำนักงานใหญ่) ซึ่งออกให้แก่ผู้ยื่นข้อเสนอ นับถึงวันยื่นข้อเสนอไม่เกิน ๙๐ วัน)

(๕) กรณีตาม (๑) - (๔) ยกเว้นสำหรับกรณีดังต่อไปนี้

(๕.๑) กรณีที่ผู้ยื่นข้อเสนอเป็นหน่วยงานของรัฐ

(๕.๒) นิติบุคคลที่จัดตั้งขึ้นตามกฎหมายไทยที่อยู่ระหว่างการฟื้นฟูกิจการตามพระราชบัญญัติล้มละลาย (ฉบับที่ ๑๐) พ.ศ. ๒๕๖๑

(๕.๓) งานจ้างก่อสร้าง ที่กรมบัญชีกลางได้ขึ้นทะเบียนผู้ประกอบการงานก่อสร้างแล้ว และงานจ้างก่อสร้างที่หน่วยงานของรัฐได้มีการจัดทำบัญชีผู้ประกอบการงานก่อสร้างที่มีคุณสมบัติเบื้องต้นไว้แล้ว ก่อนวันที่พระราชบัญญัติการจัดซื้อจัดจ้างและการบริหารพัสดุภาครัฐมีผลใช้บังคับ

๓. หลักฐานการยื่นข้อเสนอ

ผู้ยื่นข้อเสนอจะต้องเสนอเอกสารหลักฐานยื่นมาพร้อมกับการเสนอราคาทางระบบจัดซื้อจัดจ้างภาครัฐด้วยอิเล็กทรอนิกส์ โดยแยกเป็น ๒ ส่วน คือ

๓.๑ ส่วนที่ ๑ อย่างน้อยต้องมีเอกสารดังต่อไปนี้

(๑) ในกรณีผู้ยื่นข้อเสนอเป็นนิติบุคคล

(ก) ห้างหุ้นส่วนสามัญหรือห้างหุ้นส่วนจำกัด ให้ยื่นสำเนาหนังสือรับรองการจดทะเบียนนิติบุคคล บัญชีรายชื่อหุ้นส่วนผู้จัดการ ผู้มีอำนาจควบคุม (ถ้ามี)

(ข) บริษัทจำกัดหรือบริษัทมหาชนจำกัด ให้ยื่นสำเนาหนังสือรับรองการจดทะเบียนนิติบุคคล หนังสือบริคณห์สนธิ บัญชีรายชื่อกรรมการผู้จัดการ ผู้มีอำนาจควบคุม (ถ้ามี) และบัญชีผู้

ถือหุ้นรายใหญ่ (ถ้ามี)

(๒) ในกรณีผู้ยื่นข้อเสนอเป็นบุคคลธรรมดาหรือคณะบุคคลที่มีโชินนิติบุคคล ให้ยื่นสำเนาบัตรประจำตัวประชาชนของผู้ยื่น ข้อเสนอข้อตกลงที่แสดงถึงการเข้าเป็นหุ้นส่วน (ถ้ามี) สำเนาบัตรประจำตัวประชาชนของผู้เป็นหุ้นส่วน หรือสำเนาหนังสือเดินทางของผู้เป็นหุ้นส่วนที่มีได้ถือสัญชาติไทย

(๓) ในกรณีผู้ยื่นข้อเสนอเป็นผู้ยื่นข้อเสนอร่วมกันในฐานะเป็นผู้ร่วมค้า ให้ยื่นสำเนาสัญญาของการเข้าร่วมค้า และเอกสารตามที่ระบุไว้ใน (๑) หรือ (๒) ของผู้ร่วมค้า แล้วแต่กรณี

(๔) ผู้ยื่นข้อเสนอต้องแสดงหลักฐานเกี่ยวกับมูลค่าสุทธิของกิจการ ดังนี้

(๔.๑) ในกรณีผู้ยื่นข้อเสนอเป็นนิติบุคคล ให้ยื่นงบแสดงฐานะการเงินที่มีการรับรองแล้วของ ๑ ปีสุดท้ายก่อนวันยื่นข้อเสนอ โดยให้ยื่นขณะเข้าเสนอราคา

(๔.๒) ในกรณีผู้ยื่นข้อเสนอเป็นบุคคลธรรมดา ให้ยื่นหนังสือรับรองบัญชีเงินฝาก ไม่เกิน ๙๐ วัน นับถึงวันยื่นข้อเสนอหรือวันลงนามในสัญญา โดยให้ยื่นขณะเข้าเสนอราคา และจะต้องแสดงหนังสือรับรองบัญชีเงินฝากที่มีมูลค่าดังกล่าวอีกครั้งหนึ่งในวันลงนามในสัญญา

(๔.๓) กรณีที่ผู้ยื่นข้อเสนอไม่มีมูลค่าสุทธิของกิจการและทุนจดทะเบียน หรือมีแต่ไม่เพียงพอที่จะเข้ายื่นข้อเสนอ ให้ยื่นสำเนาหนังสือรับรองวงเงินสินเชื่อ (สินเชื่อที่ธนาคารภายในประเทศหรือบริษัทเงินทุนหรือบริษัทเงินทุนหลักทรัพย์ที่ได้รับอนุญาตให้ประกอบกิจการเงินทุนเพื่อการพาณิชย์และประกอบธุรกิจค้าประกัน ตามประกาศของธนาคารแห่งประเทศไทย ตามรายชื่อบริษัทเงินทุนที่ธนาคารแห่งประเทศไทยแจ้งเวียนให้ทราบ โดยพิจารณาจากยอดเงินรวมของวงเงินสินเชื่อที่สำนักงานใหญ่รับรองหรือที่สำนักงานสาขารับรอง (กรณีได้รับมอบอำนาจจากสำนักงานใหญ่) ซึ่งออกให้แก่ผู้ยื่นข้อเสนอ นับถึงวันยื่นข้อเสนอไม่เกิน ๙๐ วัน)

(๕) สำเนาใบทะเบียนภาษีมูลค่าเพิ่ม (ถ้ามี)

(๖) บัญชีเอกสารส่วนที่ ๑ ทั้งหมดที่ได้ยื่นพร้อมกับการเสนอราคาทางระบบจัดซื้อจัดจ้างภาครัฐด้วยอิเล็กทรอนิกส์ ตามแบบในข้อ ๑.๗ (๑) โดยไม่ต้องแนบในรูปแบบ PDF File (Portable Document Format)

ทั้งนี้ เมื่อผู้ยื่นข้อเสนอดำเนินการแนบไฟล์เอกสารตามบัญชีเอกสารส่วนที่ ๑ ครบถ้วน ถูกต้องแล้ว ระบบจัดซื้อจัดจ้างภาครัฐด้วยอิเล็กทรอนิกส์จะสร้างบัญชีเอกสารส่วนที่ ๑ ตามแบบในข้อ ๑.๗ (๑) ให้โดยผู้ยื่นข้อเสนอไม่ต้องแนบบัญชีเอกสารส่วนที่ ๑ ดังกล่าวในรูปแบบ PDF File (Portable Document Format)

๓.๒ ส่วนที่ ๒ อย่างน้อยต้องมีเอกสารดังต่อไปนี้

(๑) ในกรณีที่ผู้ยื่นข้อเสนอมอบอำนาจให้บุคคลอื่นกระทำการแทนให้แนบหนังสือมอบอำนาจซึ่งติดอากรแสตมป์ตามกฎหมาย โดยมีหลักฐานแสดงตัวตนของผู้มอบอำนาจและผู้รับมอบอำนาจ ทั้งนี้หากผู้รับมอบอำนาจเป็นบุคคลธรรมดาต้องเป็นผู้ที่บรรลุนิติภาวะตามกฎหมายแล้วเท่านั้น

(๒) สำเนาใบขึ้นทะเบียนผู้ประกอบการวิสาหกิจขนาดกลางและขนาดย่อม (SMEs) (ถ้ามี)

(๓) บัญชีเอกสารส่วนที่ ๒ ทั้งหมดที่ได้ยื่นพร้อมกับการเสนอราคาทางระบบจัดซื้อจัดจ้างภาครัฐด้วยอิเล็กทรอนิกส์ตามแบบในข้อ ๑.๗ (๒) โดยไม่ต้องแนบในรูปแบบ PDF File (Portable Document Format)

ทั้งนี้ เมื่อผู้ยื่นข้อเสนอดำเนินการแนบไฟล์เอกสารตามบัญชีเอกสารส่วนที่ ๒ ครบถ้วน ถูกต้องแล้ว ระบบจัดซื้อจัดจ้างภาครัฐด้วยอิเล็กทรอนิกส์จะสร้างบัญชีเอกสารส่วนที่ ๒ ตามแบบในข้อ ๑.๗ (๒) ให้โดยผู้ยื่นข้อเสนอไม่ต้องแนบบัญชีเอกสารส่วนที่ ๒ ดังกล่าวในรูปแบบ PDF File (Portable Document Format)

๔. การเสนอราคา

๔.๑ ผู้ยื่นข้อเสนอต้องยื่นข้อเสนอ และเสนอราคาทางระบบจัดซื้อจัดจ้างภาครัฐด้วยอิเล็กทรอนิกส์ตามที่กำหนดไว้ในเอกสารประกวดราคาอิเล็กทรอนิกส์นี้ โดยไม่มีเงื่อนไขใดๆ ทั้งสิ้น และจะต้องกรอกข้อความให้ถูกต้องครบถ้วน พร้อมทั้งหลักฐานแสดงตัวตนและทำการยืนยันตัวตนของผู้ยื่นข้อเสนอ โดยไม่ต้องแนบบใบเสนอราคาในรูปแบบ PDF File (Portable Document Format)

๔.๒ ให้ผู้ยื่นข้อเสนอกรอกรายละเอียดการเสนอราคาในใบเสนอราคาตามแบบเอกสารประกวดราคาจ้างก่อสร้างด้วยวิธีประกวดราคาอิเล็กทรอนิกส์ (e-bidding) ข้อ ๑.๒ ให้ครบถ้วน โดยไม่ต้องยื่น ใบแจ้งปริมาณงานและราคาและใบบัญชีรายการก่อสร้าง ในรูปแบบ PDF File (Portable Document Format)

ในการเสนอราคาให้เสนอราคาเป็นเงินบาทและเสนอราคาได้เพียงครั้งเดียวและราคาเดียว โดยเสนอราคารวม หรือราคาต่อหน่วย หรือราคาต่อรายการ ตามเงื่อนไขที่ระบุไว้ท้ายใบเสนอราคาให้ถูกต้อง ทั้งนี้ ราคารวมที่เสนอจะต้องตรงกันทั้งตัวเลขและตัวหนังสือ ถ้าตัวเลขและตัวหนังสือไม่ตรงกัน ให้ถือตัวหนังสือเป็นสำคัญ โดยคิดราคารวมทั้งสิ้นซึ่งรวมค่าภาษีมูลค่าเพิ่ม ภาษีอากรอื่น และค่าใช้จ่ายที่พึงปวงไว้แล้ว

ราคาที่เสนอจะต้องเสนอกำหนดยื่นราคาไม่น้อยกว่า ๖๐ วัน ตั้งแต่วันเสนอราคาโดยภายในกำหนดยื่นราคา ผู้ยื่นข้อเสนอต้องรับผิดชอบราคาที่ตนได้เสนอไว้และจะถอนการเสนอราคามีได้

๔.๓ ผู้ยื่นข้อเสนอจะต้องเสนอกำหนดเวลาดำเนินการก่อสร้างแล้วเสร็จไม่เกิน ๙๐ วัน นับถัดจากวันลงนามในสัญญาจ้าง หรือวันที่ได้รับหนังสือแจ้งจาก ส.ส.ท. ให้เริ่มทำงาน

๔.๔ ก่อนเสนอราคา ผู้ยื่นข้อเสนอควรตรวจดูร่างสัญญา ร่างรายละเอียดขอบเขตของงานทั้งโครงการ (Terms of Reference : TOR) ให้ถี่ถ้วนและเข้าใจเอกสารประกวดราคาจ้างอิเล็กทรอนิกส์ทั้งหมดเสียก่อนที่จะตกลงยื่นข้อเสนอตามเงื่อนไขในเอกสารประกวดราคาจ้างอิเล็กทรอนิกส์

๔.๕ ผู้ยื่นข้อเสนอต้องยื่นข้อเสนอและเสนอราคาทางระบบจัดซื้อจัดจ้างภาครัฐด้วย อิเล็กทรอนิกส์ในวันที่ ๒๒ ตุลาคม ๒๕๖๗ ระหว่างเวลา ๑๓.๐๐ น. ถึง ๑๖.๐๐ น. และเวลาในการเสนอราคาให้ถือตามเวลาของระบบจัดซื้อจัดจ้างภาครัฐด้วยอิเล็กทรอนิกส์เป็นเกณฑ์

เมื่อพ้นกำหนดเวลายื่นข้อเสนอและเสนอราคาแล้ว จะไม่รับเอกสารการยื่นข้อเสนอ และ

การเสนอราคาใดๆ โดยเด็ดขาด

๔.๖ ผู้ยื่นข้อเสนอต้องจัดทำเอกสารสำหรับใช้ในการเสนอราคาในรูปแบบไฟล์เอกสาร ประเภท PDF File (Portable Document Format) โดยผู้ยื่นข้อเสนอต้องเป็นผู้รับผิดชอบตรวจสอบความครบถ้วน ถูกต้อง และชัดเจนของเอกสาร PDF File ก่อนที่จะยืนยันการเสนอราคา แล้วจึงส่งข้อมูล (Upload) เพื่อเป็นการเสนอราคาให้แก่ ส.ส.ท. ผ่านทางระบบจัดซื้อจัดจ้างภาครัฐด้วยอิเล็กทรอนิกส์

๔.๗ คณะกรรมการพิจารณาผลการประกวดราคาอิเล็กทรอนิกส์จะดำเนินการตรวจสอบ คุณสมบัติของผู้ยื่นข้อเสนอแต่ละรายว่า เป็นผู้ยื่นข้อเสนอที่มีผลประโยชน์ร่วมกันกับผู้ยื่นเสนอรายอื่น ตามข้อ ๑.๖ (๑) หรือไม่ หากปรากฏว่าผู้ยื่นเสนอรายใดเป็นผู้ยื่นข้อเสนอที่มีผลประโยชน์ร่วมกันกับผู้ยื่นเสนอรายอื่น คณะกรรมการฯ จะตัดรายชื่อผู้ยื่นเสนอราคาที่มีผลประโยชน์ร่วมกันนั้นออกจากการเป็นผู้ยื่นข้อเสนอ

หากปรากฏต่อคณะกรรมการพิจารณาผลการประกวดราคาอิเล็กทรอนิกส์ว่า ก่อนหรือในขณะที่มีการพิจารณาข้อเสนอ มีผู้ยื่นเสนอรายใดกระทำการอันเป็นการขัดขวางการแข่งขันอย่างเป็นธรรมตาม ข้อ ๑.๖ (๒) และคณะกรรมการฯ เชื่อว่ามีการกระทำอันเป็นการขัดขวางการแข่งขันอย่างเป็นธรรม คณะกรรมการฯ จะตัดรายชื่อผู้ยื่นเสนอรายนั้นออกจากการเป็นผู้ยื่นข้อเสนอ และ ส.ส.ท. จะพิจารณาลงโทษผู้ยื่นเสนอดังกล่าวเป็นผู้ที่งาน เว้นแต่ ส.ส.ท. จะพิจารณาเห็นว่า ผู้ยื่นเสนอรายนั้น มิใช่เป็นผู้ริเริ่มให้มีการกระทำความดังกล่าวและได้ให้ความร่วมมือเป็นประโยชน์ต่อการพิจารณาของ ส.ส.ท.

๔.๘ ผู้ยื่นข้อเสนอจะต้องปฏิบัติ ดังนี้

- (๑) ปฏิบัติตามเงื่อนไขที่ระบุไว้ในเอกสารประกวดราคาอิเล็กทรอนิกส์
- (๒) ราคาที่เสนอจะต้องเป็นราคาที่รวมภาษีมูลค่าเพิ่ม และภาษีอื่นๆ (ถ้ามี) รวมค่าใช้จ่ายที่ส่งมอบไว้ด้วยแล้ว
- (๓) ผู้ยื่นข้อเสนอจะต้องลงทะเบียนเพื่อเข้าสู่กระบวนการเสนอราคา ตามวัน เวลา ที่กำหนด
- (๔) ผู้ยื่นข้อเสนอจะถอนการเสนอราคาที่เสนอแล้วไม่ได้
- (๕) ผู้ยื่นข้อเสนอต้องศึกษาและทำความเข้าใจในระบบและวิธีการเสนอราคา ด้วยวิธีประกวดราคาอิเล็กทรอนิกส์ ของกรมบัญชีกลางที่แสดงไว้ในเว็บไซต์ www.gprocurement.go.th

๔.๙ คู่สัญญาต้องจัดทำแผนการทำงานมาให้ภายใน ๑๕ วัน นับถัดจากวันลงนามในสัญญา โดยจัดทำแผนการทำงานตามเอกสารแนบท้ายเอกสารประกวดราคาอิเล็กทรอนิกส์ เว้นแต่เป็นกรณีสัญญาที่มีวงเงินไม่เกิน ๕๐๐,๐๐๐ บาท ทั้งนี้ แผนการทำงานให้ถือเป็นเอกสารส่วนหนึ่งของสัญญา

๕. หลักเกณฑ์และสิทธิในการพิจารณา

๕.๑ การพิจารณาผลการยื่นข้อเสนอประกวดราคาอิเล็กทรอนิกส์ครั้งนี้ ส.ส.ท. จะพิจารณาตัดสินโดยใช้หลักเกณฑ์ ราคา

๕.๒ การพิจารณาผู้ชนะการยื่นข้อเสนอ

กรณีใช้หลักเกณฑ์ราคาในการพิจารณาผู้ชนะการยื่นข้อเสนอ ส.ส.ท. จะพิจารณา

จาก รวบรวม

๕.๓ หากผู้ยื่นข้อเสนอรายใดมีคุณสมบัติไม่ถูกต้องตามข้อ ๒ หรือยื่นหลักฐานการยื่นข้อเสนอไม่ถูกต้อง หรือไม่ครบถ้วนตามข้อ ๓ หรือยื่นข้อเสนอไม่ถูกต้องตามข้อ ๔ แล้ว คณะกรรมการพิจารณาผล การประกวดราคาอิเล็กทรอนิกส์จะไม่รับพิจารณาข้อเสนอของผู้ยื่นข้อเสนอรายนั้น เว้นแต่ ผู้ยื่นข้อเสนอรายใดเสนอเอกสารทางเทคนิคหรือรายละเอียดคุณลักษณะเฉพาะของพัสดุที่จะจ้างไม่ครบถ้วน หรือเสนอรายละเอียดแตกต่างไปจากเงื่อนไขที่ส.ส.ท.กำหนดไว้ในประกาศและเอกสารประกวดราคาอิเล็กทรอนิกส์ ในส่วนที่มีใช้สาระสำคัญและความต่างต่างนั้น ไม่มีผลทำให้เกิดการได้เปรียบเสียเปรียบ ต่อผู้ยื่นข้อเสนอรายอื่น หรือเป็นการผิดพลาดเล็กน้อย คณะกรรมการฯ อาจพิจารณาผ่อนปรนการตัดสิทธิ ผู้ยื่นข้อเสนอรายนั้น

๕.๔ ส.ส.ท.สงวนสิทธิ์ไม่พิจารณาข้อเสนอของผู้ยื่นข้อเสนอโดยไม่มี การผ่อนผัน ในกรณีดังต่อไปนี้

(๑) ไม่กรอกชื่อผู้ยื่นข้อเสนอในการเสนอราคาทางระบบจัดซื้อจัดจ้าง ด้วยอิเล็กทรอนิกส์

(๒) เสนอรายละเอียดแตกต่างไปจากเงื่อนไขที่กำหนดในเอกสารประกวดราคา อิเล็กทรอนิกส์ที่เป็นสาระสำคัญ หรือมีผลทำให้เกิดความได้เปรียบเสียเปรียบแก่ผู้ยื่นข้อเสนอรายอื่น

๕.๕ ในการตัดสินการประกวดราคาอิเล็กทรอนิกส์หรือในการทำสัญญา คณะกรรมการพิจารณาผลการประกวดราคาอิเล็กทรอนิกส์หรือส.ส.ท. มีสิทธิให้ผู้ยื่นข้อเสนอชี้แจงข้อเท็จจริงเพิ่มเติมได้ ส.ส.ท.มีสิทธิที่จะไม่รับข้อเสนอ ไม่รับราคา หรือไม่ทำสัญญา หากข้อเท็จจริงดังกล่าวไม่เหมาะสมหรือไม่ถูกต้อง

๕.๖ ส.ส.ท.ทรงไว้ซึ่งสิทธิที่จะไม่รับราคาต่ำสุด หรือราคาหนึ่งราคาใด หรือราคาที่ยื่นทั้งหมดก็ได้ และอาจพิจารณาเลือกจ้างในจำนวน หรือขนาด หรือเฉพาะรายการหนึ่งรายการใด หรืออาจยกเลิก การประกวดราคาอิเล็กทรอนิกส์โดยไม่พิจารณาจัดจ้างเลยก็ได้ สุดแต่จะพิจารณา ทั้งนี้ เพื่อประโยชน์ของทางราชการเป็นสำคัญ และให้ถือว่าการตัดสินของ ส.ส.ท.เป็นเด็ดขาด ผู้ยื่นข้อเสนอจะเรียกร้องค่าใช้จ่าย หรือค่าเสียหายใดๆ มิได้ รวมทั้ง ส.ส.ท.จะพิจารณายกเลิกการประกวดราคาอิเล็กทรอนิกส์และลงโทษผู้ยื่นข้อเสนอเป็นผู้ทำงาน ไม่ว่าจะเป็นผู้ยื่นข้อเสนอที่ได้รับการคัดเลือกหรือไม่ก็ตาม หากมีเหตุที่เชื่อถือได้ว่าผู้ยื่นข้อเสนอกระทำการโดยไม่สุจริต เช่น การเสนอเอกสารอันเป็นเท็จ หรือใช้ชื่อบุคคลธรรมดา หรือนิติบุคคลอื่นมาเสนอราคาแทน เป็นต้น

ในกรณีที่ผู้ยื่นข้อเสนอรายที่เสนอราคาต่ำสุด เสนอราคาต่ำจนคาดหมายได้ว่าไม่อาจดำเนินงานตามเอกสารประกวดราคาอิเล็กทรอนิกส์ได้ คณะกรรมการพิจารณาผลการประกวดราคาอิเล็กทรอนิกส์หรือส.ส.ท. จะให้ผู้ยื่นข้อเสนอชี้แจงและแสดงหลักฐานที่ทำให้เชื่อได้ว่า ผู้ยื่นข้อเสนอสามารถ

ดำเนินงานตามเอกสารประกวดราคาอิเล็กทรอนิกส์ให้เสร็จสมบูรณ์ หากคำชี้แจงไม่เป็นที่รับฟังได้ ส.ส.ท. มีสิทธิที่จะไม่รับข้อเสนอหรือไม่รับราคาของผู้ยื่นข้อเสนอรายนั้น ทั้งนี้ ผู้ยื่นข้อเสนอดังกล่าวไม่มีสิทธิเรียกร้องค่าใช่จ่ายหรือค่าเสียหายใดๆ จากส.ส.ท.

๕.๗ ก่อนลงนามในสัญญา ส.ส.ท. อาจประกาศยกเลิกการประกวดราคาอิเล็กทรอนิกส์ หากปรากฏว่ามีการกระทำที่เข้าลักษณะผู้ยื่นข้อเสนอที่ชนะการประกวดราคาหรือที่ได้รับการคัดเลือกมีผลประโยชน์ร่วมกัน หรือมีส่วนได้เสียกับผู้ยื่นข้อเสนอรายอื่น หรือขัดขวางการแข่งขันอย่างเป็นธรรม หรือสมยอมกันกับผู้ยื่นข้อเสนอรายอื่น หรือเจ้าหน้าที่ในการเสนอราคา หรือสื่อว่ากระทำการทุจริตอื่นใดในการเสนอราคา

๕.๘ หากผู้ยื่นข้อเสนอซึ่งเป็นผู้ประกอบการ SMEs เสนอราคาสูงกว่าราคาต่ำสุดของผู้ยื่นข้อเสนอรายอื่นที่ไม่เกินร้อยละ ๑๐ ให้นำหน่วยงานของรัฐจัดซื้อจัดจ้างกับผู้ประกอบการ SMEs ดังกล่าว โดยจัดเรียงลำดับผู้ยื่นข้อเสนอซึ่งเป็นผู้ประกอบการ SMEs ซึ่งเสนอราคาสูงกว่าราคาต่ำสุดของผู้ยื่นข้อเสนอรายอื่นไม่เกินร้อยละ ๑๐ ที่จะเรียกมาทำสัญญาไม่เกิน ๓ ราย

ผู้ยื่นข้อเสนอที่เป็นกิจการร่วมค้าที่จะได้สิทธิตามวรรคหนึ่ง ผู้เข้าร่วมค้าทุกรายจะต้องเป็นผู้ประกอบการ SMEs

ทั้งนี้ ผู้ประกอบการ SMEs ที่จะได้แต้มต่อด้านราคาตามวรรคหนึ่ง จะต้องมีความเงินสัญญาสะสมตามปฏิทินรวมกับราคาเสนอในครั้งนี้แล้ว มีมูลค่ารวมกันไม่เกินมูลค่าของรายได้ตามขนาดที่ขึ้นทะเบียนไว้กับ สสว.

๕.๙ หากผู้ยื่นข้อเสนอซึ่งมิใช่ผู้ประกอบการ SMEs แต่เป็นบุคคลธรรมดาที่ถือสัญชาติไทยหรือนิติบุคคลที่จัดตั้งขึ้นตามกฎหมายไทยเสนอราคาสูงกว่าราคาต่ำสุดของผู้ยื่นข้อเสนอซึ่งเป็นผู้ประกอบการธรรมดาที่มีได้ถือสัญชาติไทยหรือนิติบุคคลที่จัดตั้งขึ้นตามกฎหมายของต่างประเทศไม่เกินร้อยละ ๓ ให้จัดซื้อจัดจ้างกับบุคคลธรรมดาที่ถือสัญชาติไทยหรือนิติบุคคลที่จัดตั้งขึ้นตามกฎหมายไทยดังกล่าว

ผู้ยื่นข้อเสนอที่เป็นกิจการร่วมค้าที่จะได้สิทธิตามวรรคหนึ่ง ผู้เข้าร่วมค้าทุกรายจะต้องเป็นบุคคลธรรมดาที่ถือสัญชาติไทยหรือนิติบุคคลที่จัดตั้งขึ้นตามกฎหมายไทย

๖. การทำสัญญาจ้างก่อสร้าง

ผู้ชนะการประกวดราคาอิเล็กทรอนิกส์จะต้องทำสัญญาจ้างตามแบบสัญญา ดังระบุในข้อ ๑.๓ หรือทำข้อตกลงเป็นหนังสือกับส.ส.ท. ภายใน ๓๐ วัน นับถัดจากวันที่ได้รับแจ้ง และจะต้องวางหลักประกันสัญญาเป็นจำนวนเงินเท่ากับร้อยละ ๕ ของราคาค่าจ้างที่ประกวดราคาอิเล็กทรอนิกส์ ให้ส.ส.ท. ยึดถือไว้ในขณะทำสัญญาโดยใช้หลักประกันอย่างหนึ่งอย่างใด ดังต่อไปนี้

๖.๑ เงินสด

๖.๒ เช็คหรือตราพท์ที่ธนาคารเซ็นสั่งจ่าย ซึ่งเป็นเช็คหรือตราพท์ลงวันที่ที่เช็คหรือตราพท์นั้น ชำระต่อเจ้าหน้าที่ในวันทำสัญญา หรือก่อนวันนั้นไม่เกิน ๓ วันทำการ

๖.๓ หนังสือค้ำประกันของธนาคารภายในประเทศ ตามตัวอย่างที่คณะกรรมการนโยบายกำหนด ดังระบุในข้อ ๑.๔ (๒) หรือจะเป็นหนังสือค้ำประกันอิเล็กทรอนิกส์ตามวิธีการที่กรมบัญชีกลาง

กำหนด

๖.๔ หนังสือคำประกันของบริษัทเงินทุน หรือบริษัทเงินทุนหลักทรัพย์ที่ได้รับอนุญาต ให้ประกอบกิจการเงินทุนเพื่อการพาณิชย์และประกอบธุรกิจค้าประกันตามประกาศของธนาคารแห่งประเทศไทย ตามรายชื่อบริษัทเงินทุนที่ธนาคารแห่งประเทศไทยแจ้งเวียนให้ทราบ โดยอนุโลมให้ใช้ตามตัวอย่าง หนังสือคำประกันของธนาคารที่คณะกรรมการนโยบายกำหนด ดังระบุในข้อ ๑.๔ (๒)

๖.๕ พันธบัตรรัฐบาลไทย

หลักประกันนี้จะคืนให้ โดยไม่มีดอกเบี้ยภายใน ๑๕ วันนับถัดจากวันที่ผู้ชนะการ ประกวดราคาอิเล็กทรอนิกส์ (ผู้รับจ้าง) พ้นจากข้อผูกพันตามสัญญาจ้างแล้ว

๗. ค่าจ้างและการจ่ายเงิน

ส.ส.ท. จะจ่ายค่าจ้างซึ่งได้รวมภาษีมูลค่าเพิ่มตลอดจนภาษีอากรอื่น ๆ และค่าใช้จ่าย ทั้งปวงด้วยแล้วโดยถือราคาเหมารวมเป็นเกณฑ์และกำหนดการจ่ายเงินเป็นจำนวน ๔ งวดดังนี้

งวดที่ ๑ เป็นจำนวนเงินในอัตราร้อยละ ๒๐ ของค่าจ้าง เมื่อผู้รับจ้างได้ปฏิบัติงานส่ง แผนการทำงาน งานรื้อถอนวัสดุก่อสร้างเดิม ให้แล้วเสร็จภายใน ๑๕ วัน

งวดที่ ๒ เป็นจำนวนเงินในอัตราร้อยละ ๓๐ ของค่าจ้าง เมื่อผู้รับจ้างได้ปฏิบัติงานงาน ก่อ โครงผนัง ทั้งหมด แล้วเสร็จ ๙๕% งานเตรียมพื้น Self-leveling สำหรับ พื้น SPC ให้แล้วเสร็จภายใน ๓๐ วัน

งวดที่ ๓ เป็นจำนวนเงินในอัตราร้อยละ ๓๐ ของค่าจ้าง เมื่อผู้รับจ้างได้ปฏิบัติงานงาน ทาสี ทั้งหมดแล้วเสร็จ ๗๐% งานพื้น SPC และพื้นพรมทั้งหมด แล้วเสร็จ ๘๐% ติดตั้ง Built-in แล้วเสร็จ ๘๐% (ยกเว้นงานเก็บรายละเอียดสี) ให้แล้วเสร็จภายใน ๖๐ วัน

งวดสุดท้าย เป็นจำนวนเงินในอัตราร้อยละ ๒๐ ของค่าจ้าง เมื่อผู้รับจ้างได้ปฏิบัติงาน ทั้งหมดให้แล้วเสร็จเรียบร้อยตามสัญญาหรือข้อตกลงจ้างเป็นหนังสือ รวมทั้งทำสถานที่ก่อสร้างให้สะอาด เรียบร้อย

๘. อัตราค่าปรับ

ค่าปรับตามสัญญาจ้างแนบท้ายเอกสารประกวดราคาอิเล็กทรอนิกส์นี้ หรือข้อตกลงจ้าง เป็นหนังสือจะกำหนด ดังนี้

๘.๑ กรณีที่ผู้รับจ้างนำงานที่รับจ้างไปจ้างช่วงให้ผู้อื่นทำอีกทอดหนึ่งโดยไม่ได้รับ อนุญาตจากส.ส.ท. จะกำหนดค่าปรับสำหรับการฝ่าฝืนดังกล่าวเป็นจำนวนร้อยละ ๑๐.๐๐ ของวงเงินของงาน จ้างช่วงนั้น

๘.๒ กรณีที่ผู้รับจ้างปฏิบัติผิดสัญญาจ้างก่อสร้าง นอกเหนือจากข้อ ๘.๑ จะกำหนด ค่าปรับเป็นรายวันเป็นจำนวนเงินตายตัวในอัตราร้อยละ ๐.๒๐ ของราคางานจ้าง

๙. การรับประกันความชำรุดบกพร่อง

ผู้ชนะการประกวดราคาอิเล็กทรอนิกส์ซึ่งได้ทำสัญญาจ้าง ตามแบบ ดังระบุในข้อ ๑.๓ หรือข้อตกลงจ้างเป็นหนังสือแล้วแต่กรณี จะต้องรับประกันความชำรุดบกพร่องของงานจ้างที่เกิดขึ้นภายใน

ระยะเวลา ไม่น้อยกว่า ๒ ปี นับถัดจากวันที่ส.ส.ท.ได้รับมอบงาน โดยต้องบริหารจัดการซ่อมแซมแก้ไขให้ใช้งานได้ ดั้งเดิมภายใน ๗ วัน นับถัดจากวันที่ได้รับแจ้งความชำรุดบกพร่อง

๑๐. ข้อสงวนสิทธิในการยื่นข้อเสนอละอื่น ๆ

๑๐.๑ เงินค่าจ้างสำหรับงานจ้างครั้งนี้ ได้มาจากเงินงบประมาณประจำปี พ.ศ. ๒๕๖๕ การลงนามในสัญญาจะกระทำได้อต่อเมื่อ ส.ส.ท.ได้รับอนุมัติเงิน ค่าก่อสร้างจาก เงินงบประมาณประจำปี พ.ศ. ๒๕๖๕

๑๐.๒ เมื่อส.ส.ท.ได้คัดเลือกผู้ยื่นข้อเสนอรายใดให้เป็นผู้รับจ้าง และได้ตกลงจ้าง ตาม การประกวดราคาอิเล็กทรอนิกส์แล้ว ถ้าผู้รับจ้างจะต้องส่งหรือนำสิ่งของมาเพื่องานจ้างดังกล่าวเข้ามาจากต่าง ประเทศ และของนั้นต้องนำเข้ามาโดยทางเรือในเส้นทางที่มีเรือไทยเดินอยู่ และสามารถให้บริการรับขนได้ตาม ที่รัฐมนตรีว่าการกระทรวงคมนาคมประกาศกำหนด ผู้ยื่นข้อเสนอซึ่งเป็นผู้รับจ้างจะต้องปฏิบัติตามกฎหมายว่า ด้วยการส่งเสริมการพาณิชย์นาวี ดังนี้

(๑) แจกการส่งหรือนำสิ่งของดังกล่าวเข้ามาจากต่างประเทศต่อกรมเจ้าท่า ภายใน ๗ วัน นับตั้งแต่วันที่ผู้รับจ้างส่งหรือซื้อของจากต่างประเทศ เว้นแต่เป็นของที่รัฐมนตรีว่าการกระทรวง คมนาคมประกาศยกเว้นให้บรรทุกโดยเรืออื่นได้

(๒) จัดการให้สิ่งของดังกล่าวบรรทุกโดยเรือไทย หรือเรือที่มีสิทธิเช่นเดียวกับ เรือไทยจากต่างประเทศมายังประเทศไทย เว้นแต่จะได้รับอนุญาตจากกรมเจ้าท่า ให้บรรทุกสิ่งของนั้น โดยเรือ อื่น ที่มีเรือไทย ซึ่งจะต้องได้รับอนุญาตเช่นนั้นก่อนบรรทุกของลงเรืออื่น หรือเป็นของที่รัฐมนตรีว่าการ กระทรวงคมนาคมประกาศยกเว้นให้บรรทุกโดยเรืออื่น

(๓) ในกรณีที่มิปฏิบัติตาม (๑) หรือ (๒) ผู้รับจ้างจะต้องรับผิดชอบตามกฎหมายว่า ด้วยการส่งเสริมการพาณิชย์นาวี

๑๐.๓ ผู้ยื่นข้อเสนอซึ่งส.ส.ท.ได้คัดเลือกแล้ว ไม่ไปทำสัญญาหรือข้อตกลงจ้างเป็น หนังสือภายในเวลาที่กำหนดดังระบุไว้ในข้อ ๗ ส.ส.ท.จะริบหลักประกันการยื่นข้อเสนอ หรือเรียกธองจากผู้ ออกหนังสือค้ำประกัน การยื่นข้อเสนอทันที และอาจพิจารณาเรียกธองให้ชดใช้ความเสียหายอื่น (ถ้ามี) รวมทั้ง จะพิจารณาให้เป็นผู้ทิ้งงาน ตามระเบียบกระทรวงการคลังว่าด้วยการจัดซื้อจัดจ้างและการบริหารพัสดุภาครัฐ

๑๐.๔ ส.ส.ท.สงวนสิทธิ์ที่จะแก้ไขเพิ่มเติมเงื่อนไข หรือข้อกำหนดในแบบสัญญาหรือข้อ ถกลงจ้างเป็นหนังสือให้เป็นไปตามความเห็นของสำนักงานอัยการสูงสุด (ถ้ามี)

๑๐.๕ ในกรณีที่เอกสารแนบท้ายเอกสารประกวดราคาอิเล็กทรอนิกส์ มีความขัดหรือ แย้งกันผู้ยื่นข้อเสนอจะต้องปฏิบัติตามคำวินิจฉัยของส.ส.ท. คำวินิจฉัยดังกล่าวให้ถือเป็นที่สุด และ ผู้ยื่นข้อ เสนอไม่มีสิทธิเรียกร้องค่าใช้จ่ายใดๆ เพิ่มเติม

๑๐.๖ ส.ส.ท. อาจประกาศยกเลิกการจัดจ้างในกรณีต่อไปนี้ได้ โดยที่ผู้ยื่นข้อเสนอจะ เรียกธองค่าเสียหายใดๆ จากส.ส.ท.ไม่ได้

(๑) ส.ส.ท.ไม่ได้รับการจัดสรรเงินที่จะใช้ในการจัดจ้างหรือได้รับจัดสรรแต่ไม่ เพียงพอที่ จะทำการจัดจ้างครั้งนี้ต่อไป

(๒) มีการกระทำที่เข้าลักษณะผู้ยื่นข้อเสนอที่ชนะการจัดจ้างหรือที่ได้รับการคัดเลือกมีผลประโยชน์ร่วมกัน หรือมีส่วนได้เสียกับผู้ยื่นข้อเสนอรายอื่น หรือขัดขวางการแข่งขันอย่างเป็นธรรมหรือสมยอมกันกับผู้ยื่นข้อเสนอรายอื่น หรือเจ้าหน้าที่ในการเสนอราคา หรือสื่อว่ากระทำการทุจริตอื่นใดในการเสนอราคา

(๓) การทำการจัดจ้างครั้งนี้ต่อไปอาจก่อให้เกิดความเสียหายแก่ส.ส.ท. หรือกระทบต่อประโยชน์สาธารณะ

(๔) กรณีอื่นในทำนองเดียวกับ (๑) (๒) หรือ (๓) ตามที่กำหนดในกฎกระทรวง ซึ่งออกตามความในกฎหมายว่าด้วยการจัดซื้อจัดจ้างและการบริหารพัสดุภาครัฐ

๑๑. การปรับราคาค่างานก่อสร้าง

การปรับราคาค่างานก่อสร้างตามสูตรการปรับราคาดังระบุในข้อ ๑.๕ จะนำมาใช้ในกรณีที่ ค่างานก่อสร้างลดลงหรือเพิ่มขึ้น โดยวิธีการต่อไปนี้

ตามเงื่อนไข หลักเกณฑ์ สูตรและวิธีคำนวณที่ใช้กับสัญญาแบบปรับราคาได้ตามมติ คณะรัฐมนตรีเมื่อวันที่ ๒๒ สิงหาคม ๒๕๓๒ เรื่อง การพิจารณาช่วยเหลือผู้ประกอบการอาชีพงานก่อสร้าง ตามหนังสือสำนักเลขาธิการคณะรัฐมนตรี ที่ นร ๐๒๐๓/ว ๑๐๙ ลงวันที่ ๒๔ สิงหาคม ๒๕๓๒

สูตรการปรับราคา (สูตรค่า K) จะต้องคงที่ที่ระดับที่กำหนดไว้ในวันแล้วเสร็จตามที่กำหนดไว้ในสัญญา หรือภายในระยะเวลาที่ส.ส.ท.ได้ขยายออกไป โดยจะใช้สูตรของทางราชการที่ได้ระบุในข้อ ๑.๕

๑๒. การปฏิบัติตามกฎหมายและระเบียบ

ในระหว่างระยะเวลาการก่อสร้าง ผู้ยื่นข้อเสนอที่ได้รับการคัดเลือกให้เป็นผู้รับจ้างต้องปฏิบัติตามหลักเกณฑ์ที่กฎหมายและระเบียบได้กำหนดไว้โดยเคร่งครัด

๑๓. การประเมินผลการปฏิบัติงานของผู้ประกอบการ

ส.ส.ท. สามารถนำผลการปฏิบัติงานแล้วเสร็จตามสัญญาของผู้ยื่นข้อเสนอที่ได้รับการคัดเลือกให้ เป็นผู้รับจ้างเพื่อนำมาประเมินผลการปฏิบัติงานของผู้ประกอบการ

ทั้งนี้ หากผู้ยื่นข้อเสนอที่ได้รับการคัดเลือกไม่ผ่านเกณฑ์ที่กำหนดจะถูกระงับการยื่นข้อเสนอหรือทำสัญญากับส.ส.ท. ไว้ชั่วคราว

องค์การกระจายเสียงและแพร่ภาพสาธารณะแห่งประเทศไทย(ส.ส.ท.)

๑๑ ตุลาคม ๒๕๖๗



(Terms of Reference : TOR)

จ้างปรับปรุงพื้นที่ สำนักสื่อดิจิทัล อาคาร A ชั้น 2 (หมวดงานตกแต่งภายใน)
องค์การกระจายเสียงและแพร่ภาพสาธารณะแห่งประเทศไทย

1. หลักการและเหตุผล

เนื่องจาก สำนักสื่อดิจิทัล อาคาร A ชั้น 2 สำนักงานใหญ่ มีการปรับจำนวนบุคลากรตามโครงสร้างจึงจำเป็นต้องมีการปรับปรุงส่วนของงานตกแต่งภายในและมีการจัดวางพื้นที่โต๊ะทำงานใหม่ในพื้นที่ที่เหมาะสมกับโครงสร้าง เพื่อให้มีพื้นที่สำหรับรองรับการปฏิบัติงานของเจ้าหน้าที่

ดังนั้น เพื่อให้สามารถรองรับการปรับปรุงพื้นที่ สำนักสื่อดิจิทัลและและสำนักเครือข่ายและการมีส่วนร่วมสาธารณะ จึงใคร่ขอดำเนินการจัดจ้างงานปรับปรุงภายในส่วนของงานตกแต่งภายในและมีการจัดวางพื้นที่โต๊ะทำงานใหม่ในพื้นที่ที่เหมาะสมกับโครงสร้าง

2. วัตถุประสงค์

เพื่อเปิดประมูล จัดทำ จัดจ้าง ผู้รับจ้างที่มีคุณสมบัติ มีความรู้ ความชำนาญ ประสบการณ์ และมีแผนงานที่เหมาะสมในการดำเนินการปรับปรุงพื้นที่ (หมวดงานตกแต่งภายใน) สำนักสื่อดิจิทัล อาคาร A ชั้น 2

3. คุณสมบัติของผู้ยื่นเสนอราคา

ผู้เสนอราคา/ผู้รับจ้างจะต้องมีคุณสมบัติอย่างน้อยดังนี้

3.1 มีความสามารถตามกฎหมาย

3.2 ไม่เป็นบุคคลล้มละลาย

3.3 ไม่อยู่ระหว่างเลิกกิจการ

3.4 ไม่เป็นบุคคลซึ่งอยู่ระหว่างถูกระงับการยื่นข้อเสนหรือทำสัญญากับหน่วยงานของรัฐ เนื่องจากเป็นผู้ที่ไม่ผ่านเกณฑ์การประเมินผลการปฏิบัติงานของผู้ประกอบการตามระเบียบรัฐมนตรีว่าการกระทรวงการคลังกำหนดตามที่ประกาศเผยแพร่ในระบบเครือข่ายสารสนเทศของกรมบัญชีกลาง

3.5 ไม่เป็นบุคคลซึ่งถูกระงับชื่อไว้ในบัญชีรายชื่อผู้ทำงานและได้แจ้งเวียนชื่อให้เป็นผู้ทำงานของหน่วยงานของรัฐในระบบเครือข่ายสารสนเทศของกรมบัญชีกลาง ซึ่งรวมถึงนิติบุคคลที่ผู้ทำงานเป็นหุ้นส่วนผู้จัดการ กรรมการผู้จัดการ ผู้บริหาร ผู้มีอำนาจในการดำเนินงานในกิจการของนิติบุคคลนั้นด้วย

3.6 มีคุณสมบัติและไม่มีลักษณะต้องห้ามตามที่คณะกรรมการนโยบายการจัดซื้อจัดจ้างและการบริหารพัสดุภาครัฐกำหนดในราชกิจจานุเบกษา

3.7 เป็นนิติบุคคลผู้มีอาชีพรับจ้างงานที่ประกวดราคาอิเล็กทรอนิกส์ดังกล่าว

3.8 ไม่เป็นผู้มีผลประโยชน์ร่วมกันกับผู้ยื่นข้อเสนอรายอื่นที่เข้ายื่นข้อเสนอให้แก่ ส.ส.ส.ท. ณ วันประกาศประกวดราคาอิเล็กทรอนิกส์ หรือไม่เป็นผู้กระทำการอันเป็นการขัดขวางการแข่งขันอย่างเป็นธรรม ในการประกวดราคาอิเล็กทรอนิกส์

3.9 ไม่เป็นผู้ได้รับเอกสิทธิ์หรือความคุ้มกัน ซึ่งอาจปฏิเสธไม่ยอมขึ้นศาลไทย เว้นแต่รัฐบาลของผู้ยื่นข้อเสนอได้มีคำสั่งให้สละเอกสิทธิ์และความคุ้มกันเช่นนั้น

3.10 ผู้ยื่นข้อเสนอต้องลงทะเบียนในระบบจัดซื้อจัดจ้างภาครัฐด้วยอิเล็กทรอนิกส์ (Electronic Government Procurement : e-GP) ของกรมบัญชีกลาง

4. ขอบเขตการดำเนินงาน

รายละเอียดคุณลักษณะเฉพาะของพัสดุและขอบเขตของจ้างปรับปรุงพื้นที่สำนักสื่อดิจิทัล อาคาร A ชั้น 2

4.1 รีดออนวัสดุก่อสร้างเดิม เช่น ผนังเบา ผนังกระจก พื้น SPC และเฟอร์นิเจอร์ Built in เดิม และปรับปรุงพื้นที่สำนักสื่อดิจิทัลเป็นไปตามแบบปรับปรุง

(เจิตพงษ์ มีตฤงคาร)

ประธานกรรมการ

(ไชยชัย คงขำ)

กรรมการ

(กษม ทับงาม)

กรรมการ

เอกสารประกอบแบบ ประกอบด้วย

- รายการประกอบแบบก่อสร้างและข้อกำหนดเกี่ยวกับวิธีการทำงานและอุปกรณ์ที่จำเป็นในการปฏิบัติงาน งานสถาปัตยกรรม และงานสถาปัตยกรรมภายใน สำหรับใช้เป็นมาตรฐานกลาง
- รายการประกอบแบบก่อสร้างและข้อกำหนดเกี่ยวกับวิธีการทำงานและอุปกรณ์ที่จำเป็นในการปฏิบัติงาน สำหรับใช้เป็นมาตรฐานกลาง

4.2 ระหว่างดำเนินการตามสัญญาจ้าง ส.ส.ท. อาจขอให้ผู้รับจ้างงานก่อสร้างเปลี่ยนแปลงแก้ไขรายละเอียดเล็กน้อยในส่วนที่ไม่กระทบต่อโครงสร้างที่สำคัญ และเป็นไปตามมาตรฐานงานก่อสร้างที่ผู้ให้บริการจ้างออกแบบงานก่อสร้างได้ส่งมอบตามงวดงานในสัญญาแล้วโดยไม่คิดค่าใช้จ่ายเพิ่ม

5. ระยะเวลาในการดำเนินการและส่งมอบงาน

กำหนดระยะเวลาดำเนินงาน 90 วัน นับถัดจากวันลงนามสัญญา

6. หลักเกณฑ์ในการพิจารณาคัดเลือกข้อเสนอ

ทาง ส.ส.ท. ใช้หลักเกณฑ์การพิจารณาตัดสินผู้เสนอราคาต่ำสุด

7. วงเงินงบประมาณ/ วงเงินที่ได้รับจัดสรร

7.1 วงเงินงบประมาณที่ตั้งไว้	จำนวน 3,250,000.00 บาท
7.2 วงเงินงบประมาณที่จัดซื้อจัดจ้าง	จำนวน 3,250,000.00 บาท
7.3 ราคากลาง	จำนวน 3,195,884.56 บาท

8. เงื่อนไขและการส่งมอบงาน

ระยะเวลาโครงการ 90 วัน การแบ่งงวดงานและงวดเงิน จำนวน 4 งวด (เครดิต 30 วัน)

งวดที่ 1 จำนวนเงินร้อยละ 20 ของวงเงินค่าจ้างเมื่อผู้รับจ้างได้ปฏิบัติงาน และคณะกรรมการตรวจรับพัสดุได้ตรวจรับแล้ว ส่งมอบงานภายใน 15 วัน นับถัดจากวันลงนามในสัญญา

- ส่งแผนการทำงาน
- ติดตั้งป้าย รั้วกันขอบเขตก่อสร้าง ป้องกันอันตรายรอบพื้นที่ก่อสร้าง
- งานรื้อถอนวัสดุก่อสร้างเดิม เช่น ผนังเบา ผนังกระจก พื้น SPC และเฟอร์นิเจอร์ Built in เดิม
- ทำการ Protect พื้นที่ส่วนกลาง เช่น พื้น ผนัง ในบริเวณที่เสี่ยงต่อการกระทบ และเกิดความเสียหายอีกทั้งทำการ Protect โครงสร้าง วัสดุอุปกรณ์ เดิมของหน่วยงานที่ไม่ได้อยู่ในรายการที่จะต้องรื้อถอน

งวดที่ 2 จำนวนเงินร้อยละ 30 ของวงเงินค่าจ้างเมื่อผู้รับจ้างได้ปฏิบัติงาน และคณะกรรมการตรวจรับพัสดุได้ตรวจรับแล้ว ส่งมอบงานภายใน 30 วัน นับถัดจากวันลงนามในสัญญา

- งานก่อ/โครงผนัง ทั้งหมด แล้วเสร็จ 95%
- งานเตรียมพื้น Self-leveling สำหรับ พื้น SPC ให้แล้วเสร็จภายใน 30 วัน นับจากวันลงนามในสัญญา

งวดที่ 3 จำนวนเงินร้อยละ 30 ของวงเงินค่าจ้างเมื่อผู้รับจ้างได้ปฏิบัติงาน และคณะกรรมการตรวจรับพัสดุได้ตรวจรับแล้ว ส่งมอบงานภายใน 60 วัน นับถัดจากวันลงนามในสัญญา

- งานทาสี ทั้งหมดแล้วเสร็จ 70%
- งานพื้น SPC และ พื้นพรม ทั้งหมด แล้วเสร็จ 80%
- ติดตั้ง Built-in แล้วเสร็จ 80% (ยกเว้นงานเก็บรายละเอียดสี) ให้แล้วเสร็จภายใน 30 วัน นับจากวันลงนามในสัญญา

งวดที่ 4 จำนวนเงินร้อยละ 20 ของวงเงินค่าจ้างเมื่อผู้รับจ้างได้ปฏิบัติงาน และคณะกรรมการตรวจรับพัสดุได้ตรวจรับแล้ว ส่งมอบงานภายใน 90 วัน นับถัดจากวันลงนามในสัญญา

- งานสถาปัตยกรรมภายใน รวมถึงงานติดตั้ง Built in แล้วเสร็จทั้งหมด
- ทำความสะอาดและส่งมอบอาคาร แล้วเสร็จทั้งหมด
- ส่งมอบแบบ As Built ทั้งหมด แล้วเสร็จทั้งหมด

.....
วิวัฒน์ มีศฤงคาร

(เจิตพงษ์ มีศฤงคาร)

ประธานกรรมการ

.....
ชาญชัย คงขำ

(ชาญชัย คงขำ)

กรรมการ

.....
กษม ทับงาม

(กษม ทับงาม)

กรรมการ

9. อัตราค่าปรับ

ร้อยละ 0.20 ของมูลค่าที่ยังไม่ได้ส่งมอบ

10. การกำหนดระยะเวลารับประกันความชำรุดบกพร่อง (ถ้ามี)

ผู้รับจ้างต้องรับประกันความชำรุดบกพร่องของงานจ้างที่เกิดขึ้นภายในระยะเวลา ไม่น้อยกว่า 2 ปี นับถัดจากวันที่ ส.ส.ท. ได้รับมอบงานครบถ้วน และต้องซ่อมแซมแก้ไขให้ใช้งานได้ดังเดิมภายใน 7 วัน นับถัดจากวันที่ได้รับแจ้งความชำรุดบกพร่อง



(เจิตพงษ์ มีตฤงคาร)

ประธานกรรมการ



(ชาญชัย คงขำ)

กรรมการ



(กษม ทับงาม)

กรรมการ

แบบปรับปรุงสำนักสื่อดิจิทัล

อาคาร A ชั้น 2 – Thai pbs

Construction Drawing 01 / for bidding



สารบัญแบบ

แบบสถาปัตยกรรม



บริษัท เอพิล อর্คิเทคส์
1955 ถนนสุขุมวิท แขวงจตุจักร เขตจตุจักร กรุงเทพฯ 10240

PROJECT :

แบบปรับปรุงสำนักสื่อดิจิทัล
อาคาร A ชั้น 2 - Thai PBS

LOCATION:

145 ถนน วิภาวดีรังสิต แขวงตลาดบางเขน
เขตหลักสี่ กรุงเทพมหานคร 10210

DESIGNER :

อภินันท์ เกียรติวาทย์รัตนะ
ภ-สว 11471
นิติ ชาญสุนันท์
ภ-สก 2840

CHECKED & APPROVED BY :

SCALE :

REVISION

DATE	DISCRPTION

DRAWING TITLE:

DRAWN BY CHAUDA Y.	DRAWING No.
	ID-0-01
CHECKED BY	TOTAL

	รายละเอียด	แผ่นที่	รายละเอียด	แผ่นที่	รายละเอียด
	SYSTEM		BUILT-IN		
ID-0-01	สารบัญแบบ	ID-3-01	B-01- ชั้นวางของวางวัล+แผงที่นั่ง		
ID-0-02	รายการวัสดุ	ID-3-02	B-01- ชั้นวางของวางวัล+แผงที่นั่ง		
ID-0-03	รายการประกอบแบบ	ID-3-03	B-02 - ตู้โซฟา		
ID-0-04	รายการประกอบแบบ	ID-3-04	B-03 - ที่วางจอ + ชั้นวางของ		
		ID-3-05	B-03 - ที่วางจอ + ชั้นวางของ		
	INTERIOR	ID-3-06	B-04 - ชั้นวาง		
	PLAN	ID-3-07	B-05- บาร์ที่นั่ง		
ID-1-01	EXISTING PLAN	ID-3-08	B-06- โต๊ะทำงาน		
ID-1-02	BUILT-IN FURNITURE	ID-3-09	B-06- โต๊ะทำงาน		
ID-1-03	WALL PLAN	ID-3-10	B-07- โต๊ะทำงาน		
ID-1-04	LIGHTING PLAN	ID-3-11	B-07- โต๊ะทำงาน		
ID-1-05	POWER OUT LET PLAN	ID-3-12	B-08- โต๊ะทำงาน		
ID-1-06	FLOOR PLAN	ID-3-13	B-08- โต๊ะทำงาน		
ID-1-07	G F reflected ceiling Plan	ID-3-14	B-09- ตู้เอกสาร		
	ELEVATION	ID-3-15	B-10- แผงกันไรน		
ID-2-01	ELEVATION 1	ID-3-16	B-11 - ตู้ลอย+เคาน์เตอร์		
ID-2-02	ELEVATION 2	ID-3-17	B-12- บาร์นั่งกินข้าว		
ID-2-03	ELEVATION 3	ID-3-18	B-13- เคาน์เตอร์+ตู้ลอย		
ID-2-04	ELEVATION 4	ID-3-19	B-14- เคาน์เตอร์		
ID-2-05	ELEVATION 5	ID-3-20	แบบขยายเก้าอี้		
ID-2-06	ELEVATION 6	ID-3-21	แบบขยายประตู		
ID-2-07	ELEVATION 7	ID-3-22	อุปกรณ์บานลากจูง		
ID-2-08	ELEVATION 8				
ID-2-09	ELEVATION 9				

Handwritten signatures and initials in blue ink.

FINISHING SPECIFICATION

CODE	DESCRIPTION	LOCATION	SOURCE/CONTACT
PT-01	พลาโน้ตอะคริลิก ภายใน TOA Superheld/ 0100 (สีขาว)	TOA	คุณเจี๊ยะพานิชย์ TOA
PT-02	พลาโน้ตอะคริลิก ภายใน TOA Superheld/ 7973 (สีส้ม)	TOA	คุณเจี๊ยะพานิชย์ TOA
LA-01	แผ่น กระจกนิรภัย De one laminate / 8003PE (ขาว)	De one laminate	คุณอนุช/ 095-4565152
LA-02	แผ่น กระจกนิรภัย De one laminate / 2204PE (สีส้ม)	De one laminate	คุณอนุช/ 095-4565152
LA-03	แผ่น กระจกนิรภัย De one laminate / 601PE (เพชรหม)	De one laminate	คุณอนุช/ 095-4565152
LA-04	แผ่น กระจกนิรภัย De one laminate / 708PE (สีฟ้า)	De one laminate	คุณอนุช/ 095-4565152
LA-05	แผ่น กระจกนิรภัย De one laminate / A3029 Juvena (ทาบไม้)	De one laminate	คุณอนุช/ 095-4565152
GL-01	กระจกใส ขนาด 6 mm.	SMG Glass & Metals	คุณก๊ / 094-6639951
FL-01	พื้น SPC tenet Golden/AV3609/184x1220x4	WOC	คุณจ / 063-8181156
FL-02	พื้น SPC - cement/stone grey/PG5000-23	WOC	คุณจ / 063-8181156
FL-03	พรมแผ่น / รุ่น Virtue Pebble ขนาด 50x50	Slam Flooring	095-9521479
FL-04	พื้น SPC - Smartmat : SP-9009-et blackbrut	SMARTHATT	คุณแม่ / 064-9320033

LIGHTING AND EQUIPMENT SPECIFICATION

CODE	DESCRIPTION
⊕	ปลั๊กตัวเชื่อมแบบคู่ 15A, 250V. มีระบบสายกราวนด์ ติดตั้งสูงจากพื้นตามแบบ
⊕	รุ่น WIDE SERIES BY PANASONIC
⊕	Panasonic ปลั๊กกราวด์คู่ฟังก์ชัน พานาโซนิค Pop Up Floor Outlet Duplex DU5993LTD
⊕	ปลั๊ก TV Panasonic wide series.
⊕	ตัวรับ LAN เส้นสาย LAN UTP Cat6 ; # 1/2" PVC
⊕	ติดตั้งสูงจากพื้นตามแบบ WIDE SERIES BY PANASONIC
⊕	Junction Box
⊕	ปลั๊กตัวเชื่อมแบบตัวมีขนาดกันน้ำ 15A, 250V. มีระบบสายกราวนด์ ติดตั้งสูงจากพื้นตามแบบ
⊕	รุ่น WIDE SERIES BY PANASONIC มีสายไฟตามชนิดกันน้ำ รุ่น WEG8981 BY PANASONIC
R	Router
⊕	ตัวรับ USB 5V 2A พานาโซนิค USB Charger Wide Series
⊕	*หมายเหตุ ค่าระดับความสูงปลั๊กไฟ +0.00 จากพื้นถึง ถึงกลางปลั๊ก ให้วัดจากระดับพื้น รองพื้นที่มีบนคู่มือหลัก
⊕	สำรวจยึดอุปกรณ์ ไฟ
☑	ดูในสถาปัตย์



บริษัท เอพิล อีอาร์ทีที จำกัด
19/55 5/3 หมู่ 5 ตำบลบางเขน เขต บางเขน กรุงเทพมหานคร 10240

PROJECT :
แบบปรับปรุงสำนักงานที่จอดรถ
อาคาร A ชั้น 2 -Thai PBS

LOCATION:
145 ถนน วิทยาศิริรังสิต แขวงตลาดบางเขน
เขตหลักสี่ กรุงเทพมหานคร 10210

DESIGNER :
อภิวัฒน์ เกียรติวาทย์รัตนะ
ภ-สว 11471
นิติ ชาญสุนันท์
ภ-สท 2840

CHECKED & APPROVED BY :

SCALE :

REVISION	
DATE	DISCRPTION

DRAWING TITLE:

DRAWN BY CHAUDA Y.	DRAWING No. ID-0-02
CHECKED BY	TOTAL

(Handwritten signatures and initials)

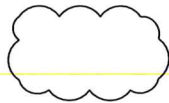

ส่วนที่รื้อถอนและปรับปรุง

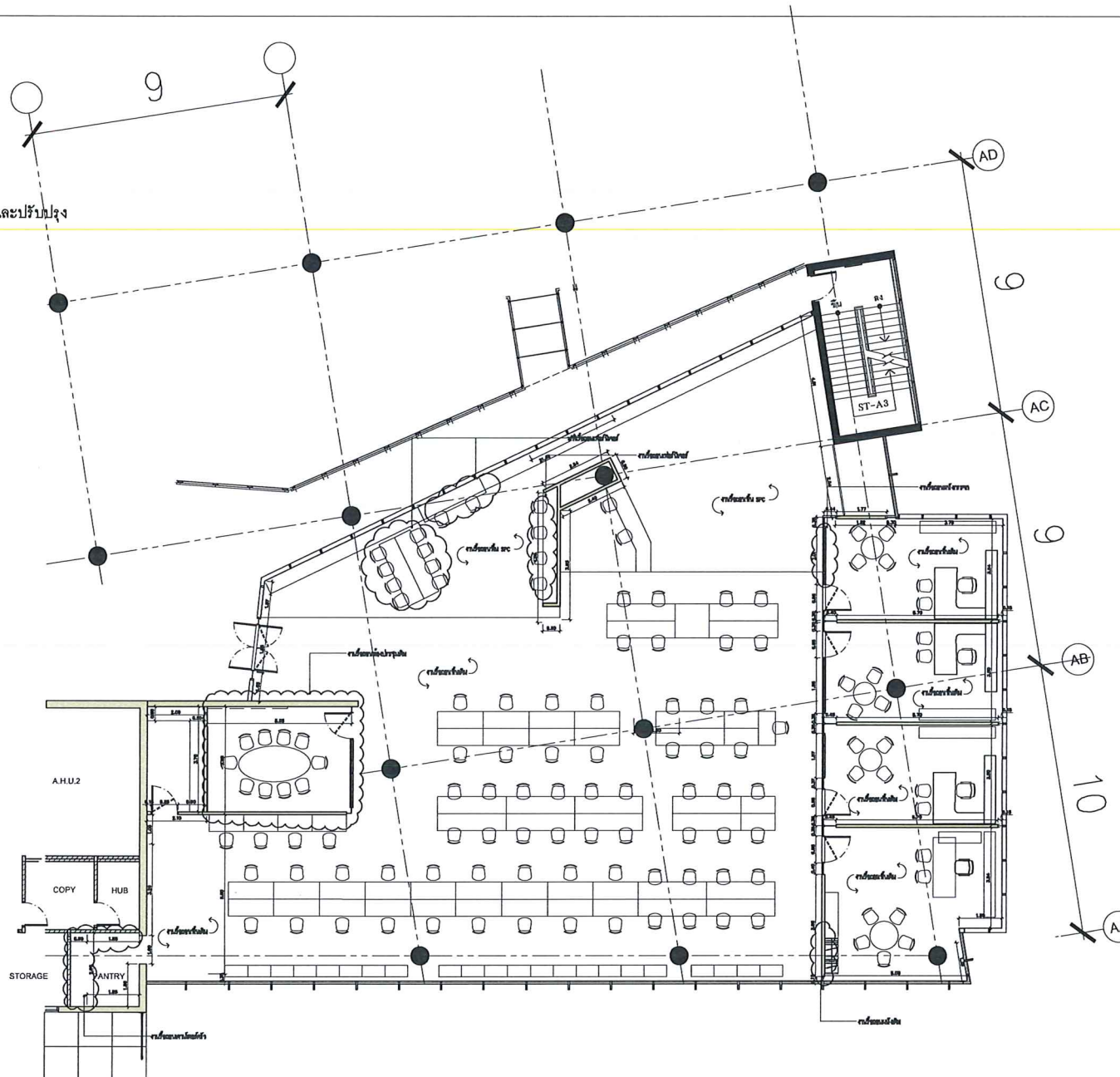

EXISTING PLAN
มาตราส่วน 1:150



บริษัท เอพิล อีแอกซ์ จำกัด
1955 ถนนสุโขทัย แขวงจตุจักร เขตจตุจักร กรุงเทพฯ 10240

PROJECT :
แบบปรับปรุงสำนักสื่อวิทยุ
อาคาร A ชั้น 2 -Thai PBS

LOCATION:
145 ถนนวิภาวดีรังสิต แขวงตลาดบางเขน
เขตหลักสี่ กรุงเทพมหานคร 10210

DESIGNER :
อภิรักษ์ เกียรติวาทย์รัตนะ
ภ-ศว 11471
นิติ หาญสุนันท์
ภ-ศก 2840

CHECKED & APPROVED BY :

SCALE :

REVISION	
DATE	DISCRPTION

DRAWING TITLE:

DRAWN BY CHAUDA Y.	DRAWING No. ID-1-01
CHECKED BY	TOTAL

Handwritten signature and date: 13/01/2018

BUILT-IN FURNITURE

- B-01 - ชั้นวางของราววัล+แผงที่นั่ง
- B-02 - ตู้โชว์
- B-03 - ทีวีจอจอก + ชั้นวางของ
- B-04 - ชั้นวาง
- B-05 - บาร์ที่นั่ง
- B-06 - โต๊ะทำงาน
- B-07 - โต๊ะทำงาน
- B-08 - โต๊ะทำงาน
- B-09 - ตู้เอกสาร
- B-10 - แผงกันโซน
- B-11 - เคาร์เตอร์ + ตู้ลอย
- B-12 - บาร์นั่งกินข้าว
- B-13 - เคาร์เตอร์ + ตู้ลอย
- B-14 - เคาร์เตอร์

ใช้เฟอร์นิเจอร์สำนักงานเดิม ใน โถง



BUILT-IN FURNITURE
มาตราส่วน 1:150

PROJECT :
แบบปรับปรุงสำนักสื่อดิจิทัล
อาคาร A ชั้น 2 -Thai PBS

LOCATION:
145 ถนนวิภาวดีรังสิต แขวงตลาดบางเขน เขตหลักสี่ กรุงเทพมหานคร 10210

DESIGNER :
อภิรักษ์ เกียรติวิภาที่รัตน์
ภ-สว 11471
นิติ หาดสุสุนันท์
ส-สท 2840

CHECKED & APPROVED BY :

SCALE :

REVISION	
DATE	DISCRPTION

DRAWING TITLE:

DRAWN BY CHALIDA Y.	DRAWING No. ID-1-02
	CHECKED BY TOTAL

Handwritten signatures and initials in blue ink.

PROJECT :
 แบบปรับปรุงสำนักสื่อดิจิทัล
 อาคาร A ชั้น 2 - Thai PBS

LOCATION:
 145 ถนนวิภาวดีรังสิต แขวงตลาดบางเขน เขตหลักสี่ กรุงเทพมหานคร 10210

DESIGNER :
 อภินันท์ เกียรติวาทย์รัตนะ
 ภ-สว 11471
 นิตติ หาญสุนันทะนันท์
 ส-สท 2840

CHECKED & APPROVED BY :

SCALE :

REVISION	
DATE	DISCUSSION

DRAWING TITLE:

DRAWN BY CHALIDA Y.	DRAWING No. ID-1-03
	CHECKED BY TOTAL

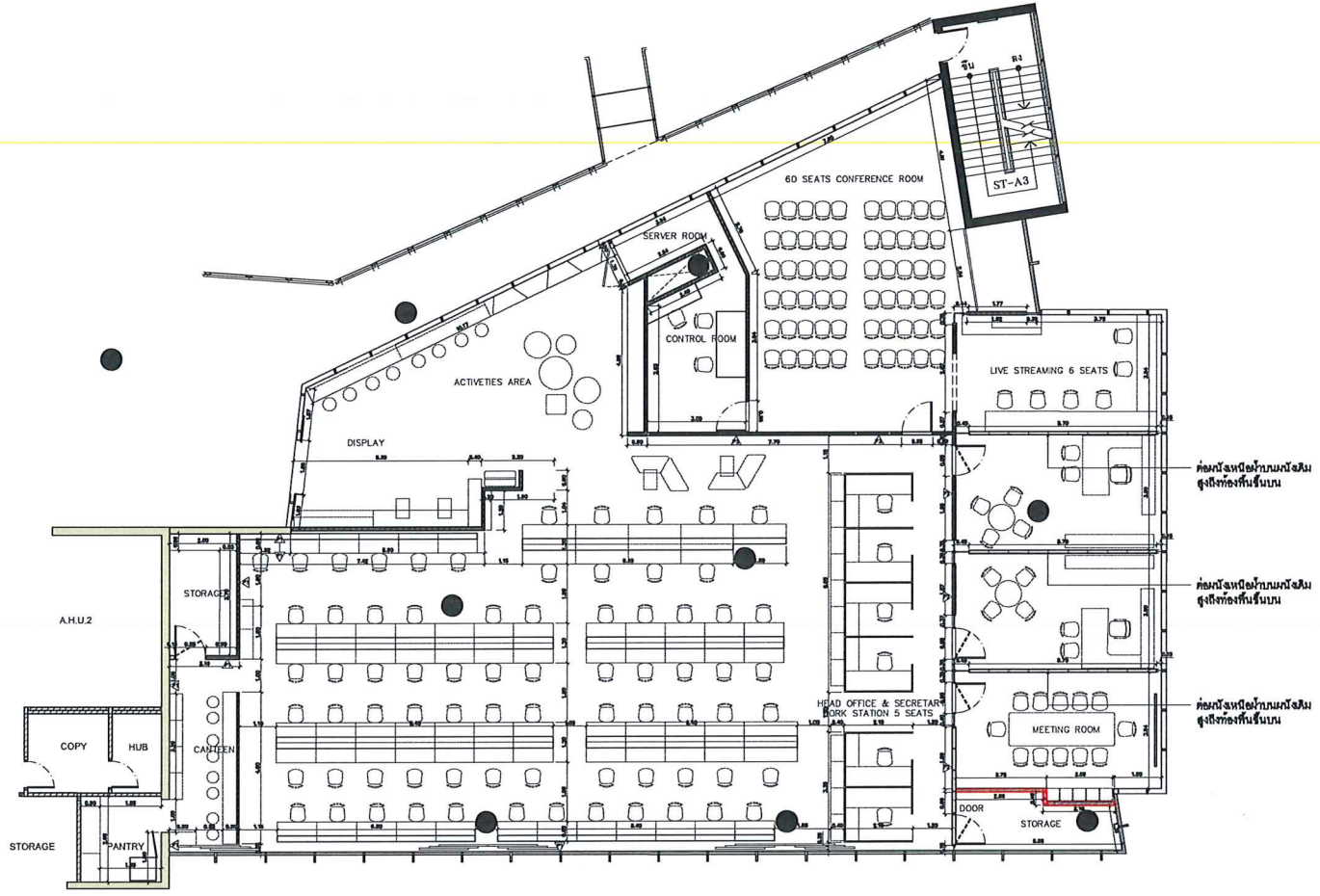

งานกันผนัง โครงเคาะกรุผนังใหม่

WALL PLAN
 มาตรฐานส่วน 1:150

(Handwritten signatures and initials)

PROJECT:
 แบบปรับปรุงสำนักงานก่อสร้างอาคาร
 อาคาร A ชั้น 2 - Thai PBS

LOCATION:
 145 ถนนวิภาวดีรังสิต แขวงตลาดบางเขน
 เขตหลักสี่ กรุงเทพมหานคร 10210

DESIGNER:
 อภินันท์ เกียรติวิภาหิรัตนะ
 ภ-สว 11471
 นิติ ชาญสุนันทนนท์
 ส-สท 2840

CHECKED & APPROVED BY :

SCALE :

REVISION	
DATE	DISCUSSION

DRAWING TITLE:

DRAWN BY CHALIDA Y.	DRAWING No.
	ID-1-04
CHECKED BY	TOTAL

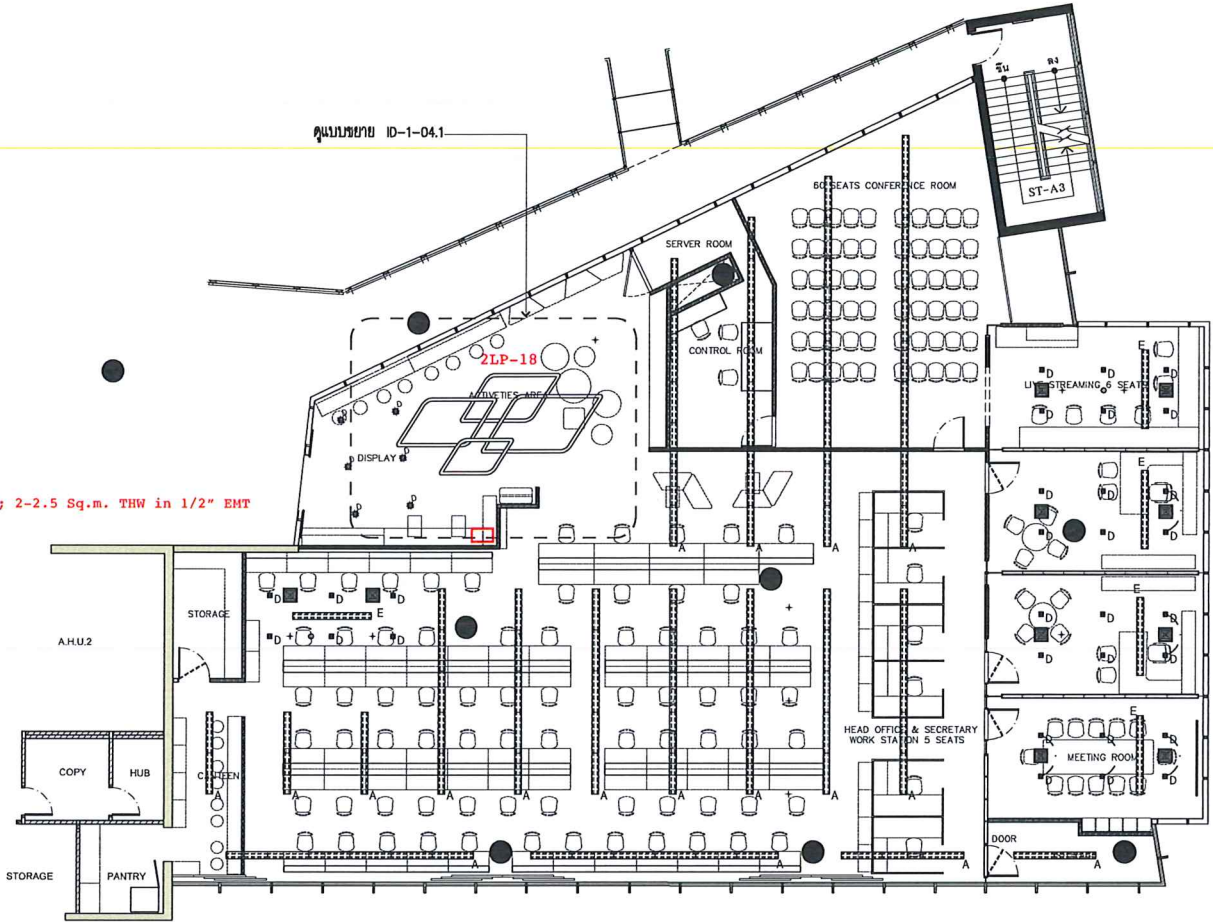

LIGHTING PLAN
 มาตรฐาน
 1:150

BM

Am
nom

PROJECT :
 แบบปรับปรุงสำนักสื่อดิจิทัล
 อาคาร A ชั้น 2 - Thai PBS

LOCATION:
 145 ถนน วิภาวดีรังสิต แขวงตลาดบางเขน
 เขตหลักสี่ กรุงเทพมหานคร 10210

DESIGNER :
 อภินันท์ เกียรติวาทย์รัตนะ
 ภ-สว 11471
 นิตติ หาญสุนันทนพันธ์
 ภ-สค 2840

CHECKED & APPROVED BY :

SCALE :

REVISION	
DATE	DISCUPTION

DRAWING TITLE:

	DRAWING No.
DRAWN BY CHAUDA Y.	TOTAL
CHECKED BY	

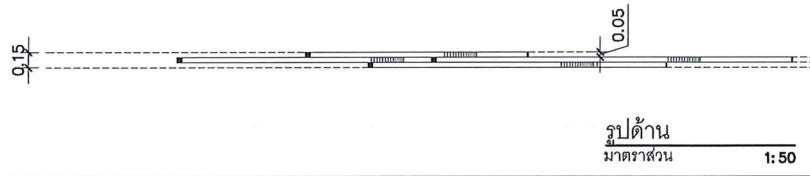
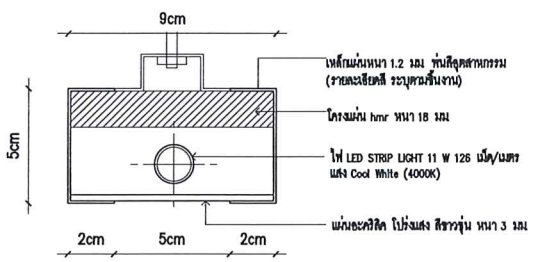
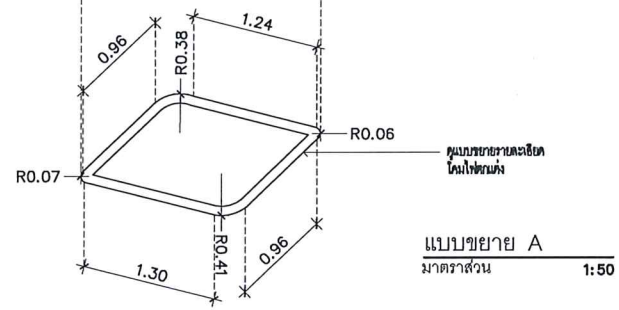
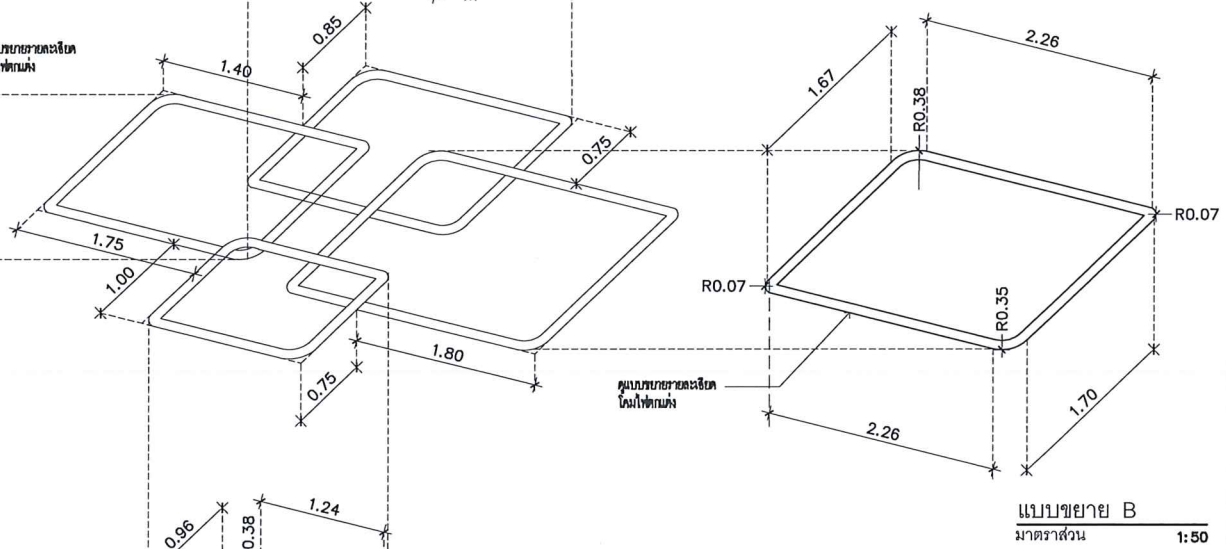
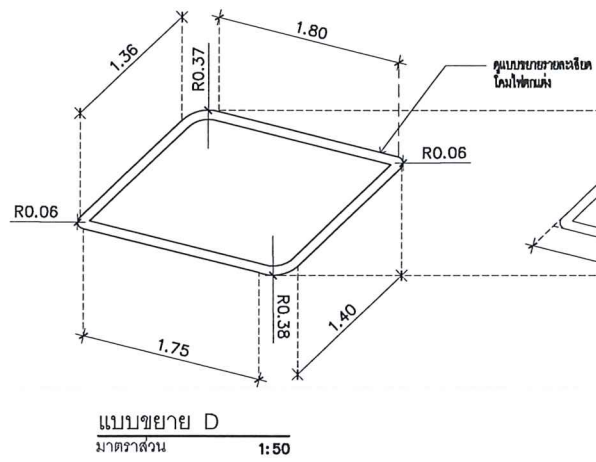
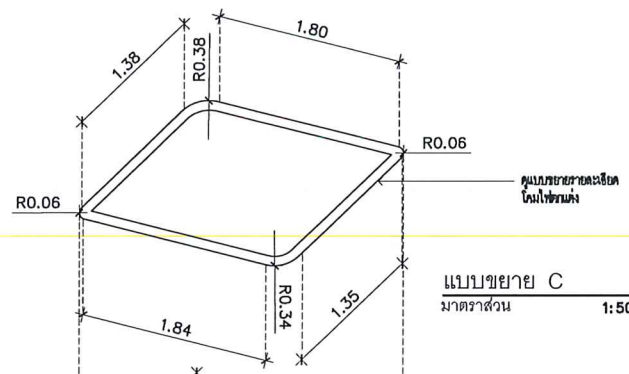

แบบขยายรายละเอียด โคมไฟตกแต่ง

รูปด้าน
 1:50

Handwritten signatures and initials in blue ink.



บริษัท เอพิล อภิมงคล
1955 ถนนบุรีภิรมย์ แขวงบางเขน เขตบางเขน กทม 10210

PROJECT :
แบบปรับปรุงสำนักก่อสร้างคอก
อาคาร A ชั้น 2 -Thoi PBS

LOCATION:
145 ถนนวิภาวดีรังสิต แขวงตลาดบางเขน
เขตหลักสี่ กรุงเทพมหานคร 10210

DESIGNER :
อภิรักษ์ เกียรติวิภาที่รัตนะ
ภ-สว 11471
นิติ ชาญสุนันท์
ส-สท 2840

CHECKED & APPROVED BY :

SCALE :

REVISION	
DATE	DISCUPTION

DRAWING TITLE:

DRAWN BY CHALDA Y.	DRAWING No.
	TOTAL
CHECKED BY	

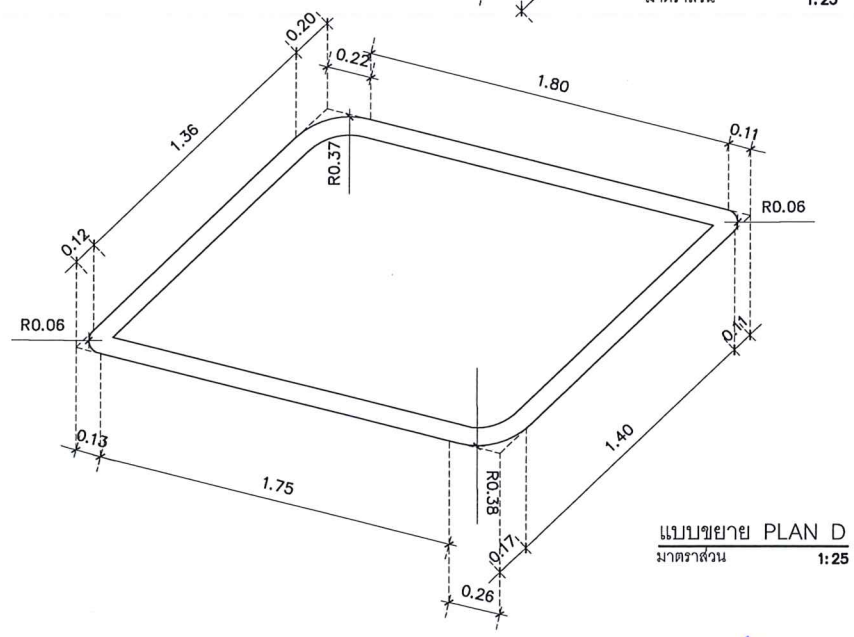
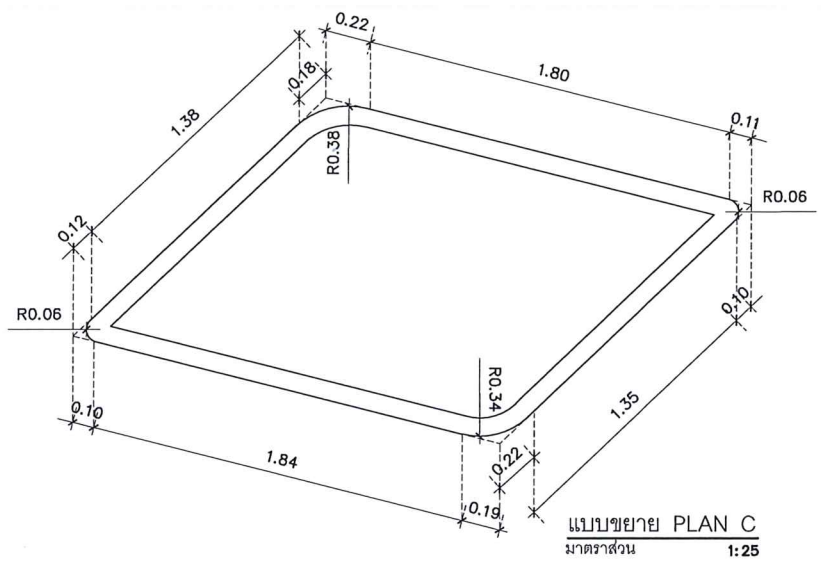
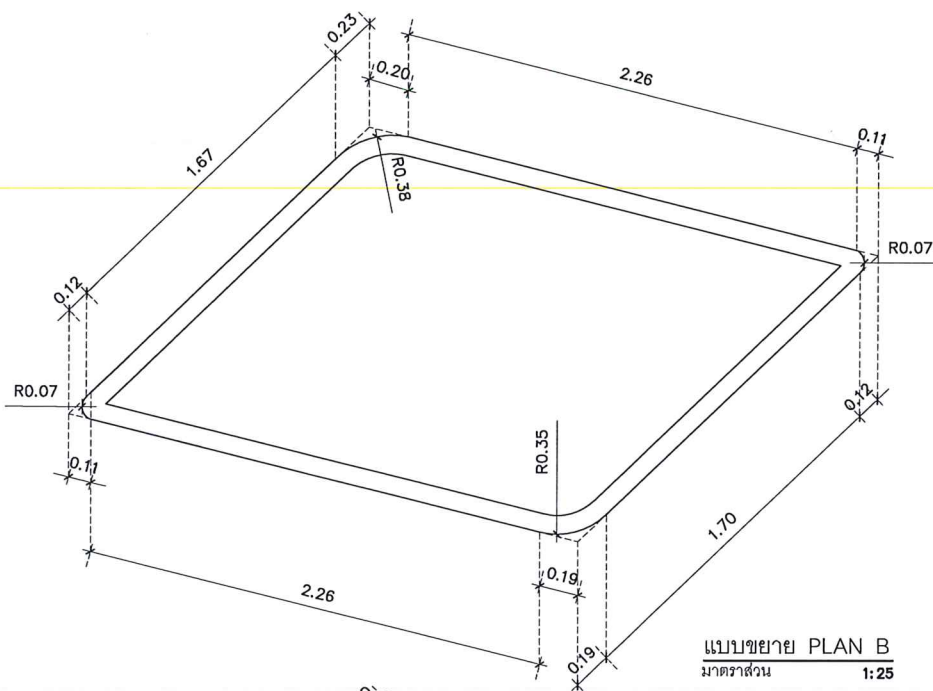
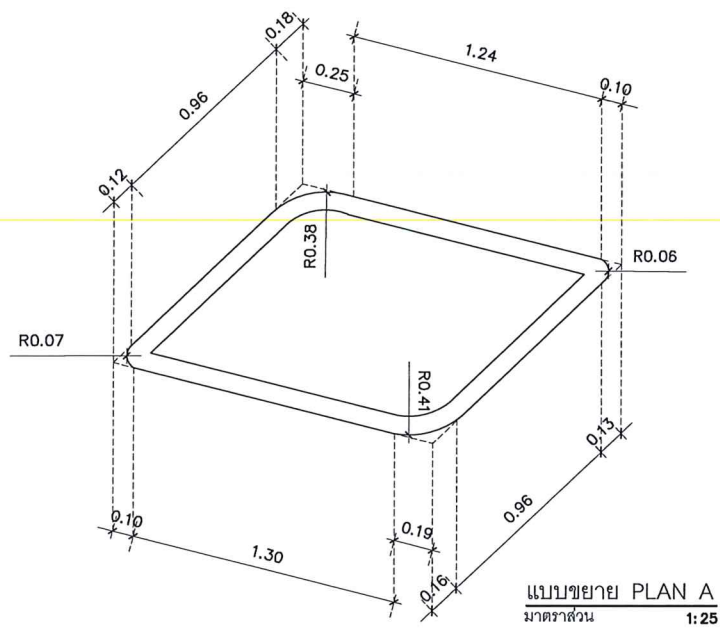

Handwritten signature

Handwritten signature

รายการประกอบแบบงานปลั๊กไฟฟ้า

- ⊖ ปลั๊กชนิดแบบมาตรฐาน 15A, 250V. มีระบบสายกราวด์
ชนิดที่ส่งจากที่ตามแบบ รุ่น WDE SERIES BY PANASONIC
- ⊖ ปลั๊กชนิดแบบมาตรฐานที่มีหมักกักกันน้ำ 15A, 250V. มีระบบ
สายกราวด์
ชนิดที่ส่งจากที่ตามแบบ รุ่น WDE SERIES BY PANASONIC
สำหรับห้องน้ำรุ่น WEG881 BY PANASONIC
- Ⓛ หัวรับ LAN เป็นสาย LAN UTP Cat6 ; # 1/2" PVC
ชนิดที่ส่งจากที่ตามแบบ WDE SERIES BY PANASONIC

R ROUTER WIRELESS

- Ⓢ หัวรับ USB 5V 2A พานาโซนิค USB Charger Wide Series
*หมายเหตุ ค่าระดับความสูงปลั๊กไฟ +0.00 จากพื้นถึง
กึ่งกลางปลั๊ก ให้อัดจากระดับพื้น ของพื้นที่นั้นๆ
เป็นหลัก

B แบกเกอร์

JUNCTION BOX

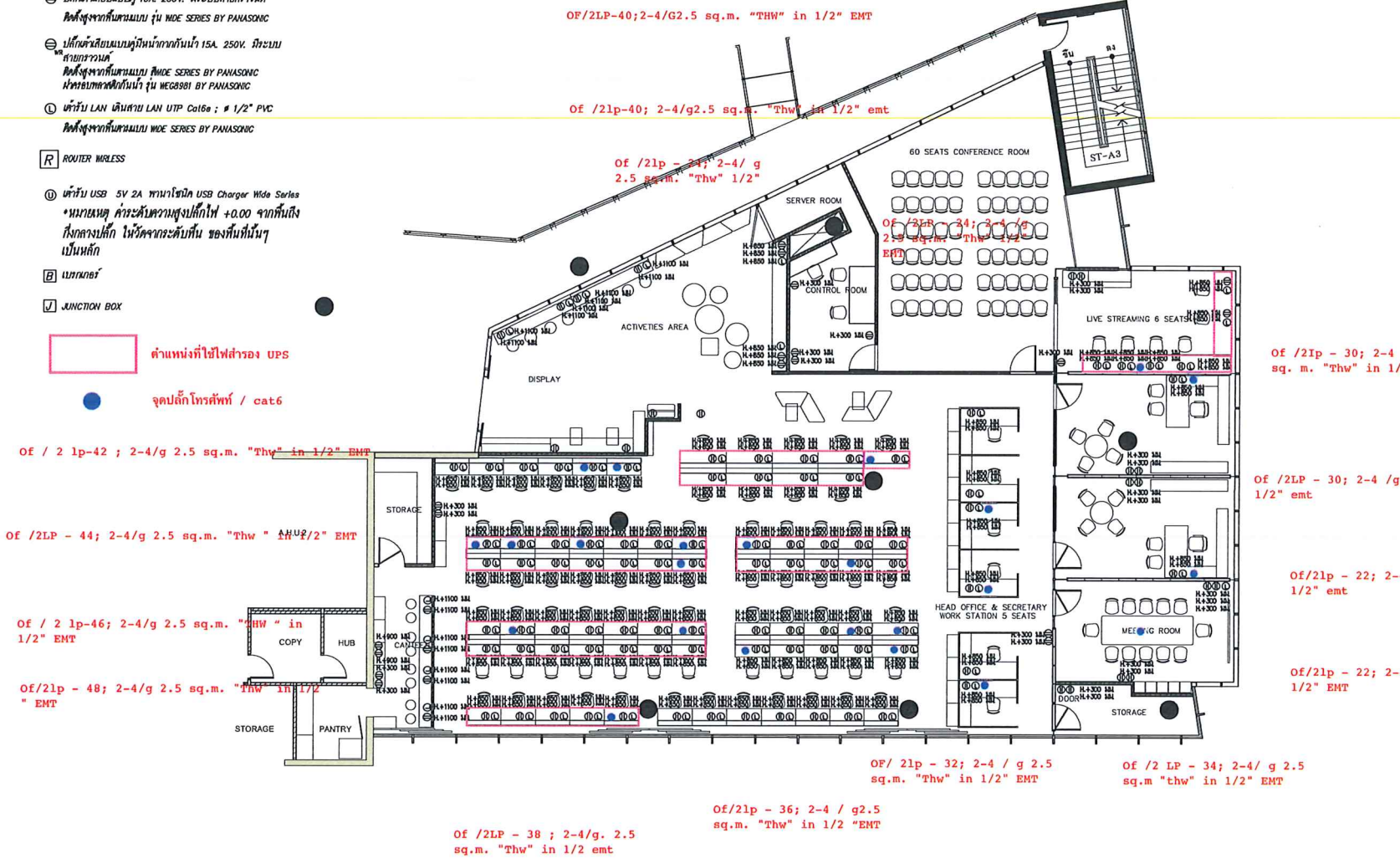

PROJECT:

แบบปรับปรุงสำนักงานที่อดีตคือ
อาคาร A ชั้น 2 -Thai PBS

LOCATION:
145 ถนนวิภาวดีรังสิต แขวงตลาดบางเขน
เขตหลักสี่ กรุงเทพมหานคร 10210

DESIGNER:
อภิรักษ์ เกียรติวาทย์รัตนะ
ภ-สว 11471
2.ฉัตร ภาณุสุนันทนนท์
ภ-สว 2840

CHECKED & APPROVED BY:

SCALE:

REVISION	
DATE	DISCRPTION

DRAWING TITLE:

POWER OUT LET PLAN
มาตรฐาน 1:150

DRAWN BY CHALIDA Y.	DRAWING No. ID-1-05
CHECKED BY	TOTAL

Handwritten signature

Handwritten signature

- FL-01 พื้น SPC enet coblen/AV3809/184x1220x4
- FL-02 พื้น SPC -ccment/stone grey/P65000-23
- FL-03 พรมแผ่น / รัน Virtue Pebble ขนาด 50x50
- FL-04 พื้น SPC - Smartmat :SP-9009-st blackbrut
- FL-05 พื้นเดิม ทำความสะอาดและซ่อมแซมส่วนที่ชำรุด

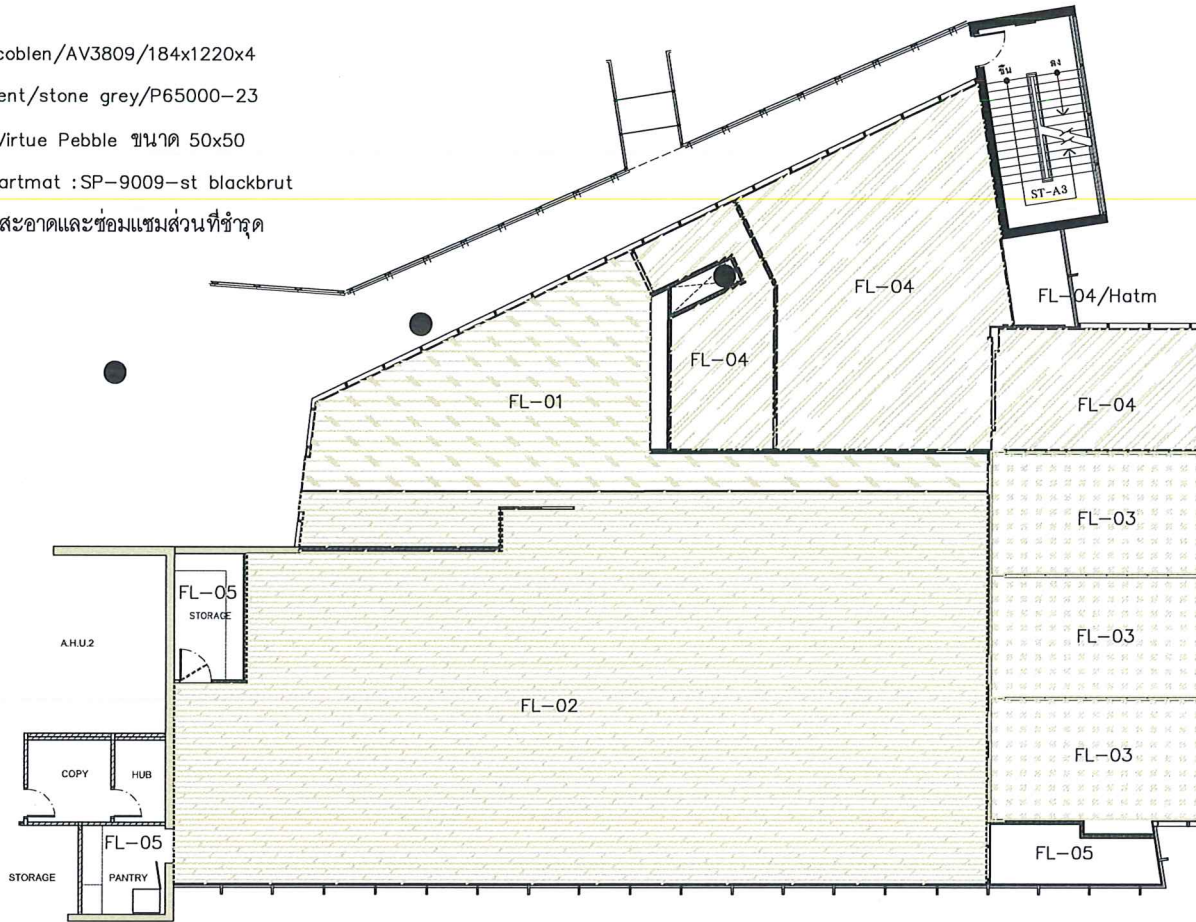

FLOOR PLAN
มาตราส่วน 1:150

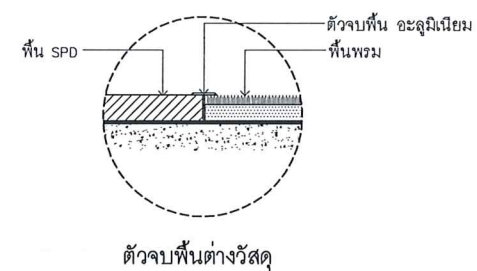
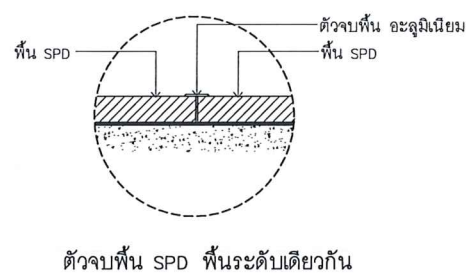
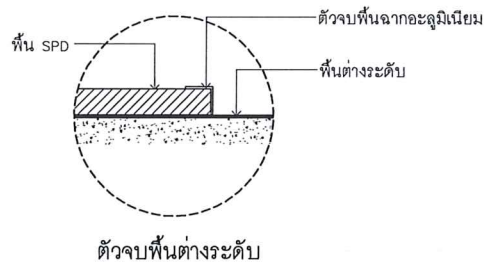

PROJECT :
แบบปรับปรุงสำนักสื่อวิทยุ
อาคาร A ชั้น 2 -Thai PBS

LOCATION:
145 ถนน วิภาวดีรังสิต แขวงตลาดบางเขน
เขตหลักสี่ กรุงเทพมหานคร 10210

DESIGNER :
อภิรักษ์ เกียรติวิฑูริ์
ภ.สว 11471
นิติ ชาญสุนันท์
ส.สท 2840

CHECKED & APPROVED BY :

SCALE :

REVISION	
DATE	DISCRPTION

DRAWING TITLE:

DRAWING No.	ID-1-06
DRAWN BY	CHALIDA Y.
CHECKED BY	TOTAL

Handwritten signature and initials in blue ink.

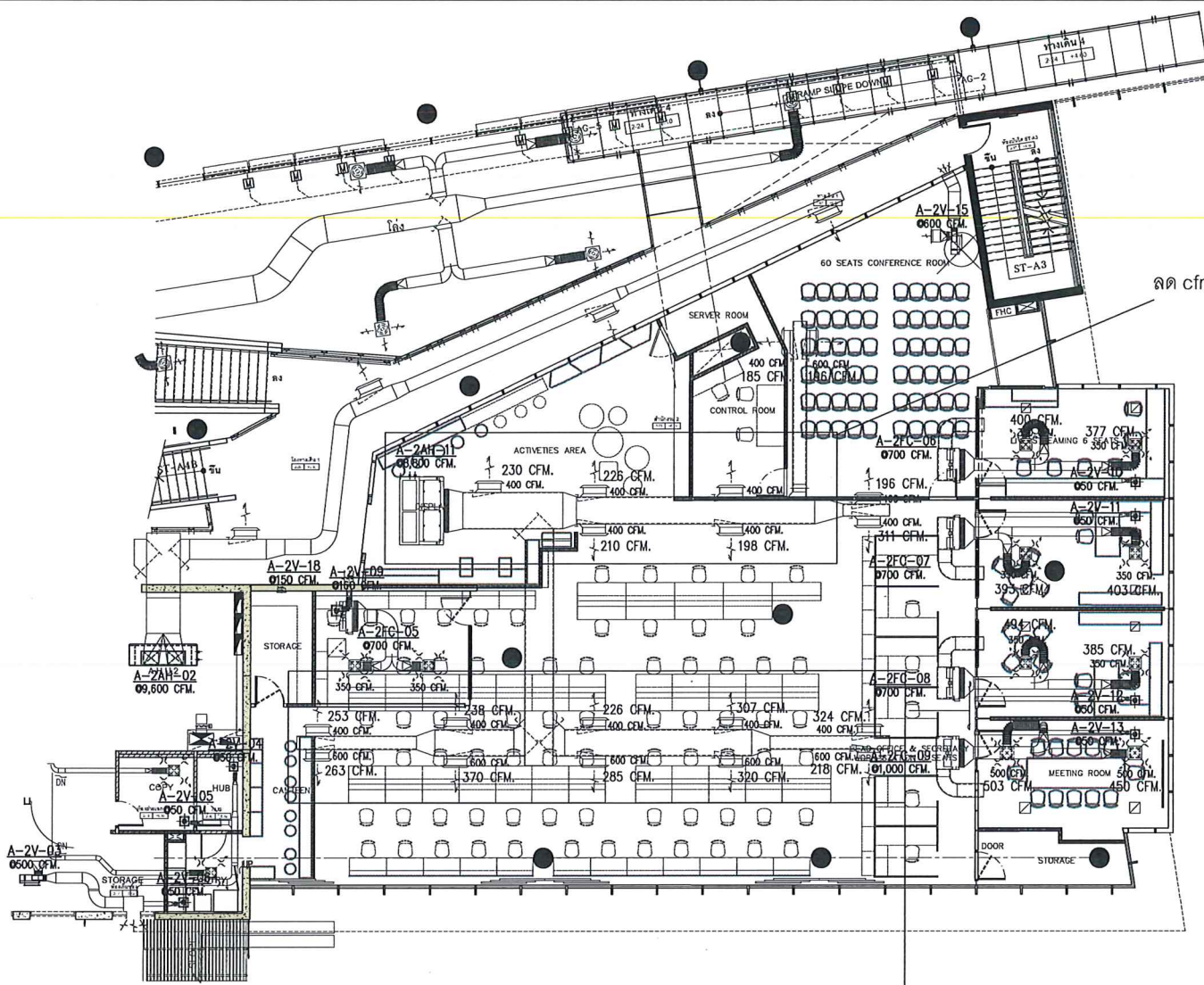

ลด cfm ส่วนนี้

เน้นปรับลม cfm ส่วนนี้

G F reflected ceiling Plan
มาตราส่วน 1:150



บริษัท เอพิล ออร์คิตส์
1955 ถนนวิภาวดีรังสิต แขวงตลาดบางเขน เขตหลักสี่ กรุงเทพมหานคร 10240

PROJECT :

แบบปรับปรุงสำนักสื่อดิจิทัล
อาคาร A ชั้น 1 -Thoi PBS

LOCATION:
145 ถนน วิภาวดีรังสิต แขวงตลาดบางเขน เขตหลักสี่ กรุงเทพมหานคร 10210

DESIGNER :
อภิวัฒน์ เกียรติวิทิตนะ
ภ-สว 11471
นิติ ชาญสุนันทนท์
ส-สท 2840

CHECKED & APPROVED BY :

SCALE :

REVISION	
DATE	DISCUSSION

DRAWING TITLE:

DRAWN BY CHALIDA Y.	DRAWING No. ID-1-06
CHECKED BY	TOTAL

Handwritten signature/initials

Handwritten signature/initials

E04

key plan

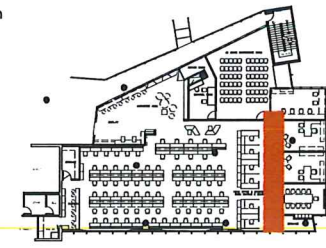

บริษัท เอปิล อর্คิเทคส์
1955 ๑.ราชบุรีกิมมิงแคววเขต ลพบุรีจตุร 10240

PROJECT :
แบบปรับปรุงสำนักงานสื่อดิจิทัล
อาคาร A ชั้น 2 -Thal PBS

LOCATION:
145 ถนนวิภาวดีรังสิต แขวงตลาดบางเขน
เขตหลักสี่ กรุงเทพมหานคร 10210

DESIGNER :
อภิวัฒน์ เกียรติวิภาที่รัตน์
ภ-สจ 11471
นิติ หาญสุนันทพันธ์
ส-สจ 2840

CHECKED & APPROVED BY :

SCALE :

REVISION	
DATE	DISCUPTION

DRAWING TITLE:

DRAWN BY CHALIDA Y.	DRAWING No. ID-2-01
CHECKED BY	TOTAL

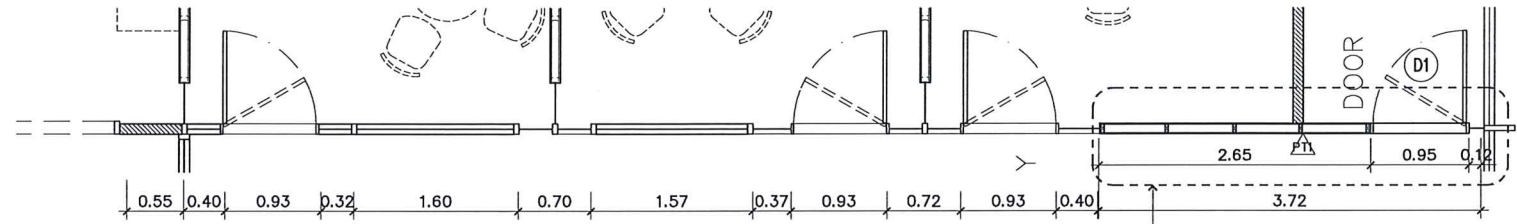

ผนังเบา

PLAN

มาตราส่วน

1:50

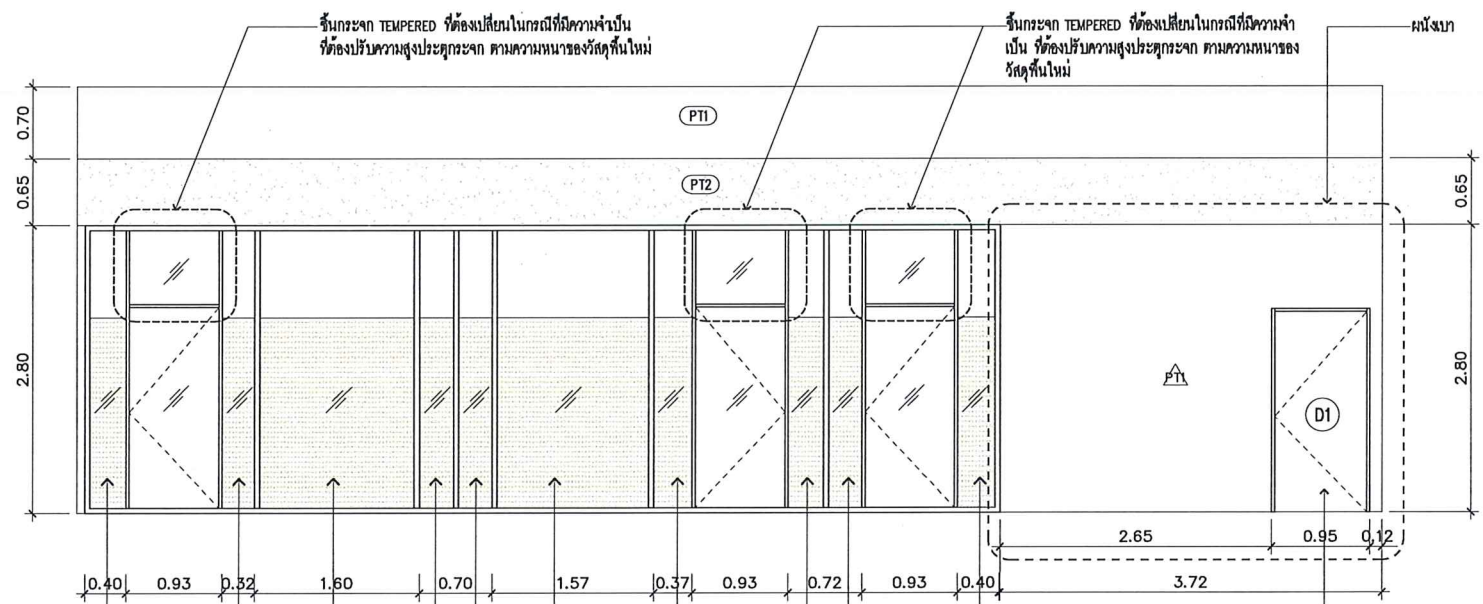

ชั้นกระจก TEMPERED ที่ต้องเปลี่ยนในกรณีที่มีความจำเป็น
ที่ต้องรับความสูงประทุกระจาก ตามความหนาของวัสดุที่ใหม่

ชั้นกระจก TEMPERED ที่ต้องเปลี่ยนในกรณีที่มีความจำเป็น
ที่ต้องรับความสูงประทุกระจาก ตามความหนาของ
วัสดุที่ใหม่

ผนังเบา



PT1



3.72

0.65

2.80

กรอบพร้อมและบานกระจกเดิม ติดตั้งที่อาคาร
ระบุภายหลัง by owner

บานประตูไม้หะโคง กุลลณินธว
ชุดอุปกรณ์ ไม้ค้ำกันโยก HAFELE รหัส 489.10.100

E01 ELEVATION

มาตราส่วน

1:50



Handwritten signature and date 17/01/2020

E05

key plan

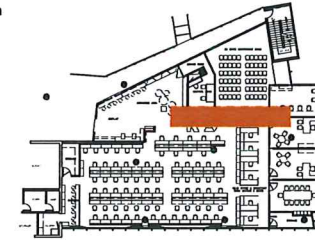

บริษัท เอพิล อרכิเทคส์
195/5 ถนนวิภาวดีรังสิต แขวงตลาดบางเขน
เขตหลักสี่ กรุงเทพมหานคร 10210

PROJECT :

แบบปรับปรุงสำนักสื่อจิตตอล
อาคาร A ชั้น 2 - Thai PBS

LOCATION :

145 ถนนวิภาวดีรังสิต แขวงตลาดบางเขน
เขตหลักสี่ กรุงเทพมหานคร 10210

DESIGNER :

อภิวัฒน์ เกียรติวาทย์รัตน์
ภ-สจ 11471
นิติ ชาญสุนันทานนท์
ธ-สจ 2840

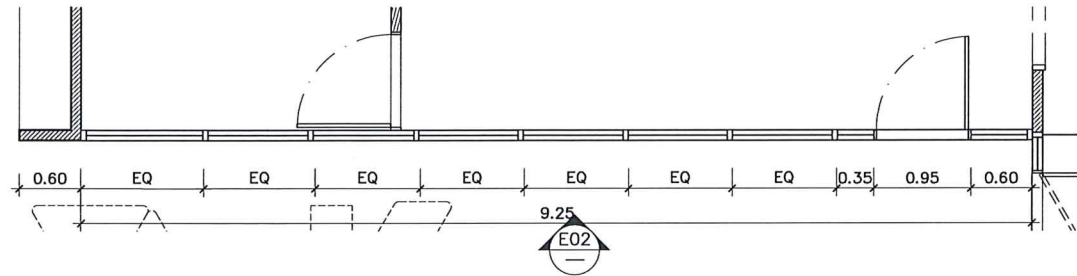

PLAN

มาตราส่วน

1:25

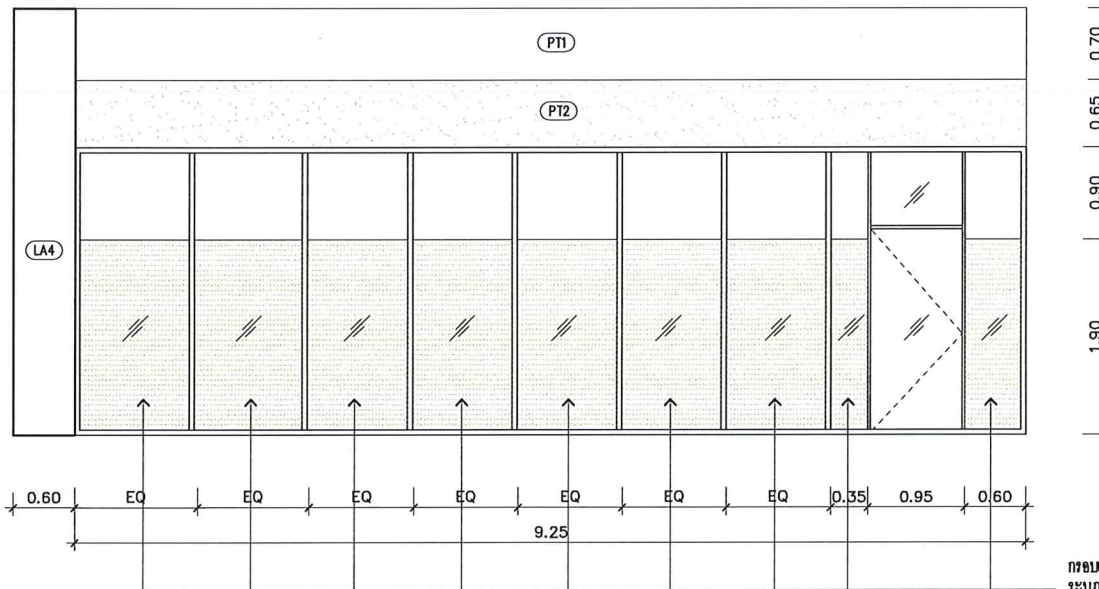

E01 ELEVATION

มาตราส่วน

1:25

CHECKED & APPROVED BY :

SCALE :

REVISION	
DATE	DISCUSSION

DRAWING TITLE:

DRAWN BY CHALIDA Y.	DRAWING No. ID-2-02
CHECKED BY	TOTAL

Handwritten signature/initials

Handwritten signature/initials

E03

key plan

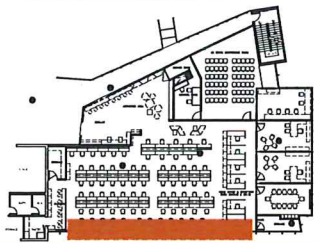

บริษัท เอพิล อর্คิเทคส์ จำกัด
195/5 ถนนสุขุมวิท แขวงคลองเตย เขตวัฒนา กรุงเทพมหานคร 10240

PROJECT :

แบบปรับปรุงสำนักงานก่อสร้างติดตลก
อาคาร A ชั้น 2 -Thai PBS

LOCATION :

145 ถนนวิภาวดีรังสิต แขวงตลาดบางเขน
เขตหลักสี่ กรุงเทพมหานคร 10210

DESIGNER :

อภิรักษ์ เกียรติวัชรินนะ
ภ.สว 11471
นิติ ชาญสุนันทพันธ์
ส.สท 2840

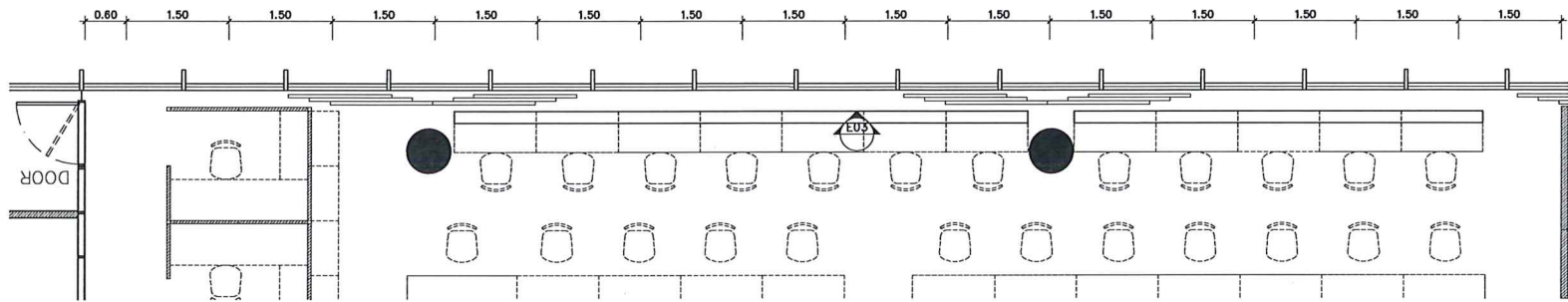

PLAN

มาตราส่วน 1:25

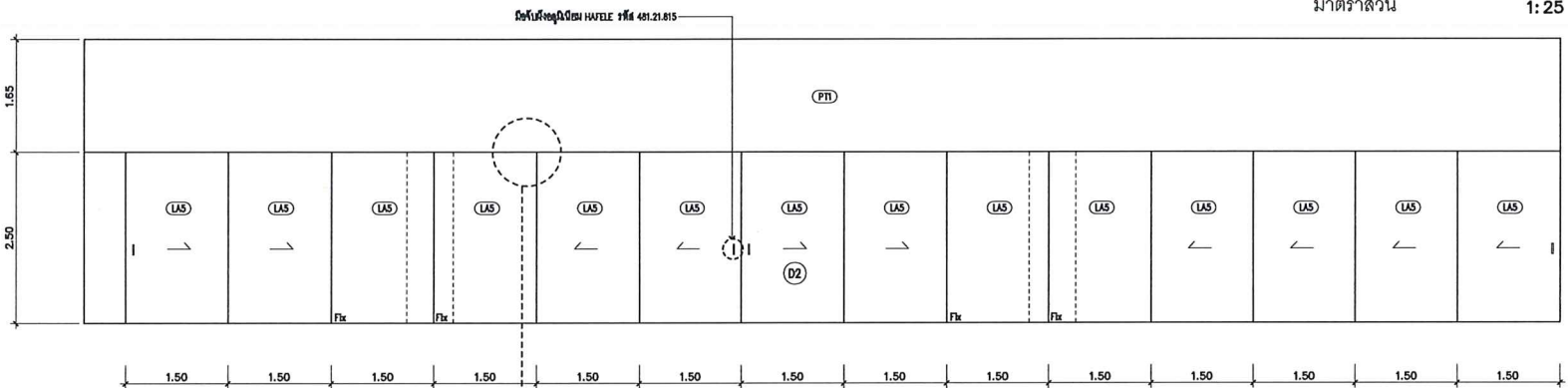

ELEVATION 3

มาตราส่วน 1:25

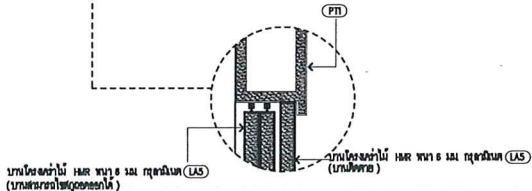

บานโดยใช้อ่าง 160x 160x 3 มม. กระจกนิรภัย (LAS)
บานโดยใช้อ่าง 160x 160x 3 มม. กระจกนิรภัย (LAS)

CHECKED & APPROVED BY :

SCALE :

REVISION	
DATE	DISCUSSION

DRAWING TITLE:

DRAWN BY CHALIDA Y.	DRAWING No. ID-2-03
CHECKED BY	TOTAL

Handwritten signatures and initials in blue ink.

E04

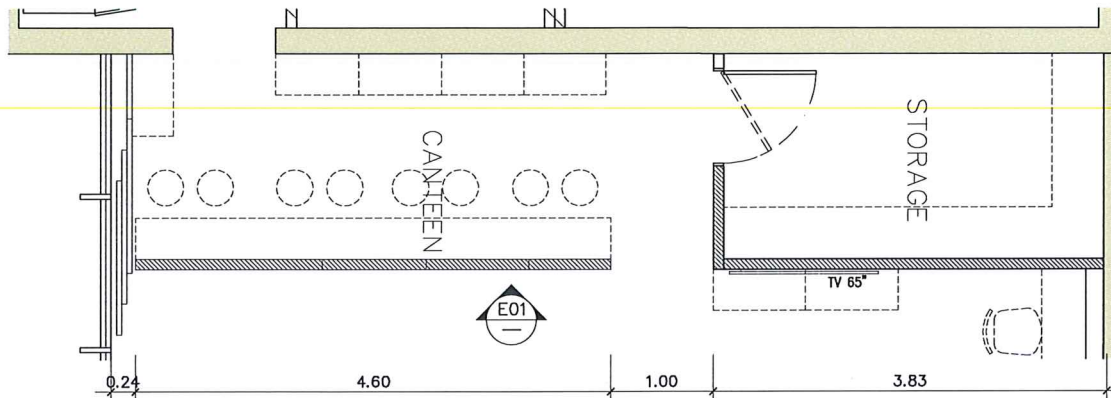

PLAN
มาตราส่วน 1:50

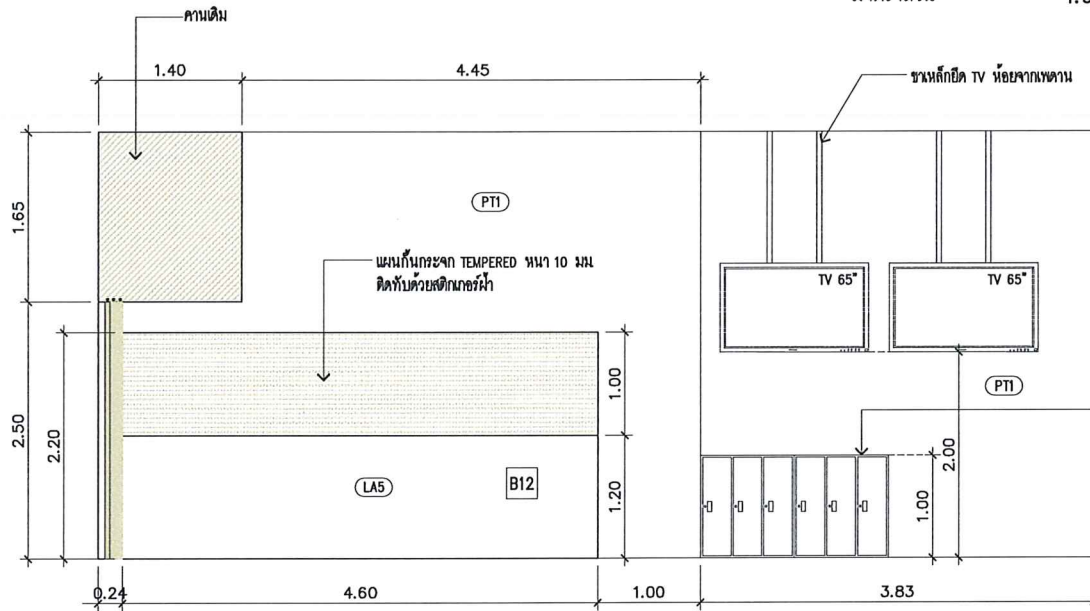

E01 ELEVATION
มาตราส่วน 1:50

key plan

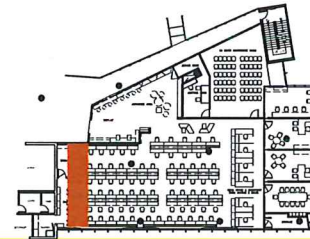

บริษัท เอพิล อีอาร์คิเทคส์
1955 ถนนสุขุมวิท แขวงคลองเตย เขตคลองเตย กรุงเทพฯ 10240

PROJECT :

แบบปรับปรุงสำนักงานที่เอพิลติดต่อ
อาคาร A ชั้น 2 - Thai PBS

LOCATION:

145 ถนน วิทยาดังรังสิต แขวงตลาดบางเขน
เขตหลักสี่ กรุงเทพมหานคร 10210

DESIGNER :

อภิวัฒน์ เกียรติวาทิศตระ
ภ-สว 11471
นิติ ชาญสุนันทานนท์
ส-ตด 2840

CHECKED & APPROVED BY :

SCALE :

REVISION

DATE	DISCUPTION

DRAWING TITLE:

DRAWN BY
CHALIDA Y.

CHECKED BY

DRAWING No.
ID-2-04

TOTAL

ตู้ลิ้นชักเอกสารยี่ห้อ ICONIC รุ่นเดี่ยว 3 ช่อง MLK-T3
ขนาด 45.7 x 91.4 x 97.7 ซม.

Handwritten signatures and initials in blue ink.

E05

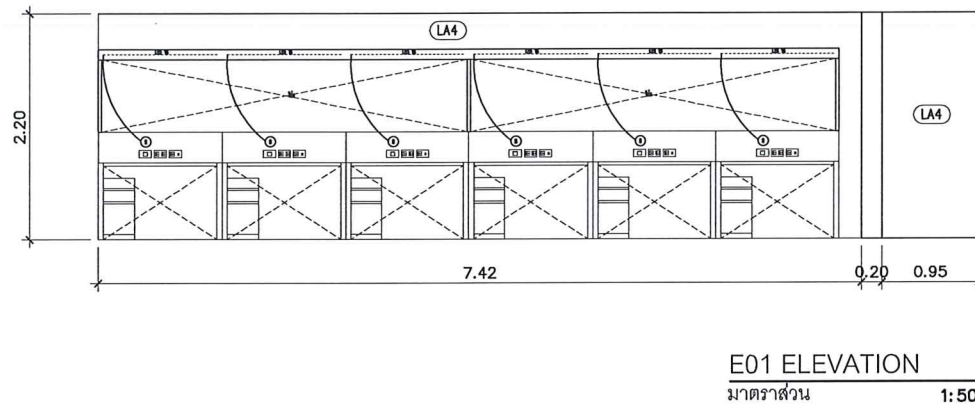
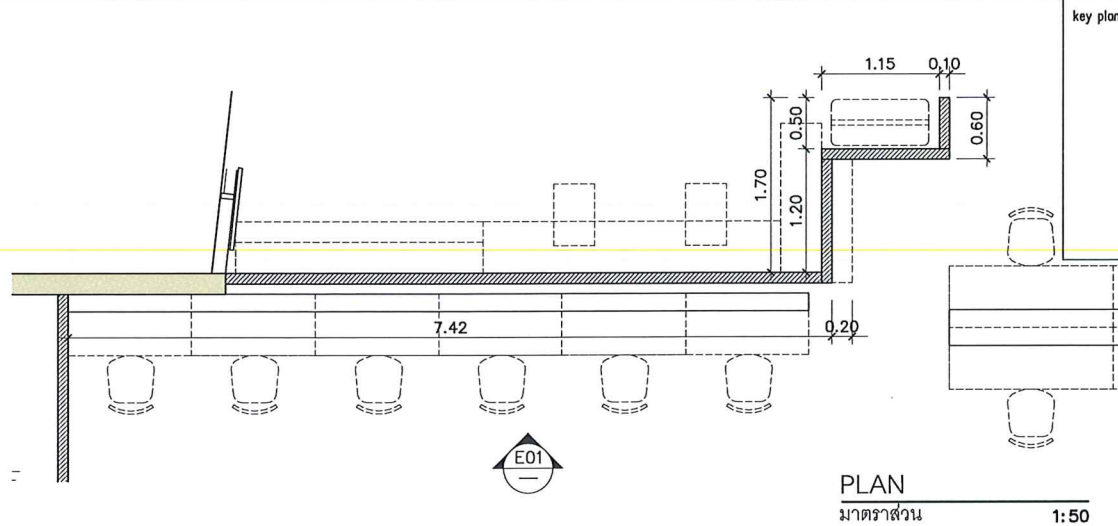

APIL
APIL ARCHITECTS COMPANY LIMITED

บริษัท เอพิล อาร์ทิซท์ จำกัด
1955 ถนนวิภาวดีรังสิต แขวงตลาดบางเขน เขตหลักสี่ กรุงเทพมหานคร 10240

PROJECT :

แบบปรับปรุงสำนักงานสื่อมวลชน
อาคาร A ชั้น 2 - Thai PBS

LOCATION :

145 ถนน วิภาวดีรังสิต แขวงตลาดบางเขน เขตหลักสี่ กรุงเทพมหานคร 10210

DESIGNER :

อภิวัฒน์ เกียรติวาทย์รัตน์
ภ-สว 11471

นิติ ชาญสุนันทน์
ส-สว 2840

CHECKED & APPROVED BY :

SCALE :

REVISION	
DATE	DISCUSSION

DRAWING TITLE:

DRAWN BY CHAIDA Y. CHECKED BY	DRAWING No. ID-2-05
	TOTAL

BM

Alu
1/10/20

E06

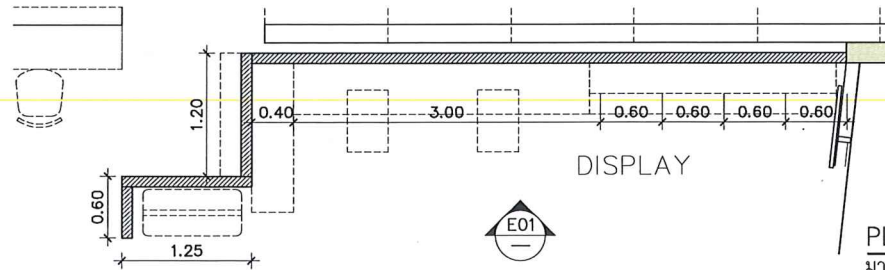

key plan

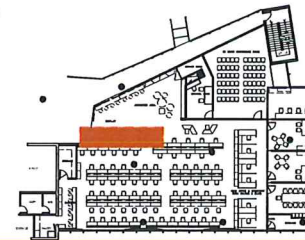

PLAN

มาตราส่วน

1:50

ภาพที่ จะถูกยกเลิก By owner

Digital Signage Kiosk
By owner

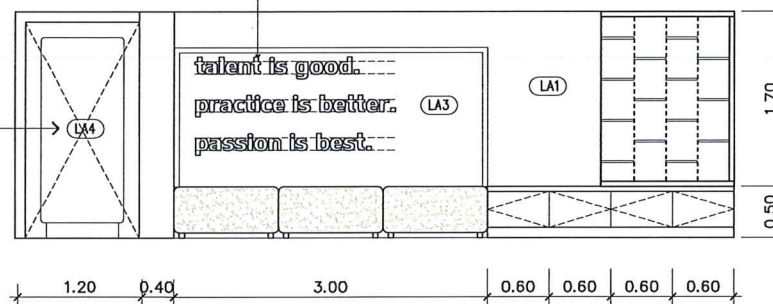

E01 ELEVATION

มาตราส่วน

1:50

APIL
APIL ARCHITECTS COMPANY LIMITED

บริษัท เอพิล อีอาร์คิเทคส์
1955 ถนนสุรสีห์ถนน แขวงจตุจักร กรุงเทพฯ 10240

PROJECT :

แบบปรับปรุงสำนักวิทยุกระจายเสียง
อาคาร A ชั้น 2 - Thai PBS

LOCATION:

145 ถนน วิชาวุฒิสังคต แขวงตลาดบางเขน
เขตหลักสี่ กรุงเทพมหานคร 10210

DESIGNER :

อภิรักษ์ เกียรติวาทีรัตนะ
ภ-สว 11471
นิติ นาถุสุนันเทนนท์
ส-สท 2840

CHECKED & APPROVED BY :

SCALE :

REVISION

DATE	DISCRPTION

DRAWING TITLE:

DRAWING No.
ID-2-06

DRAWN BY
CHALIDA Y.

CHECKED BY

TOTAL

Handwritten signature

Handwritten signature

Handwritten signature

E07

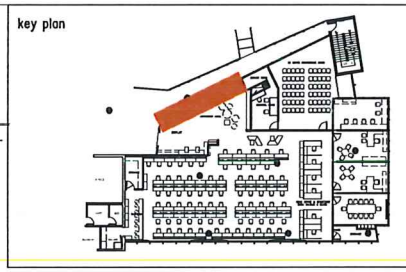
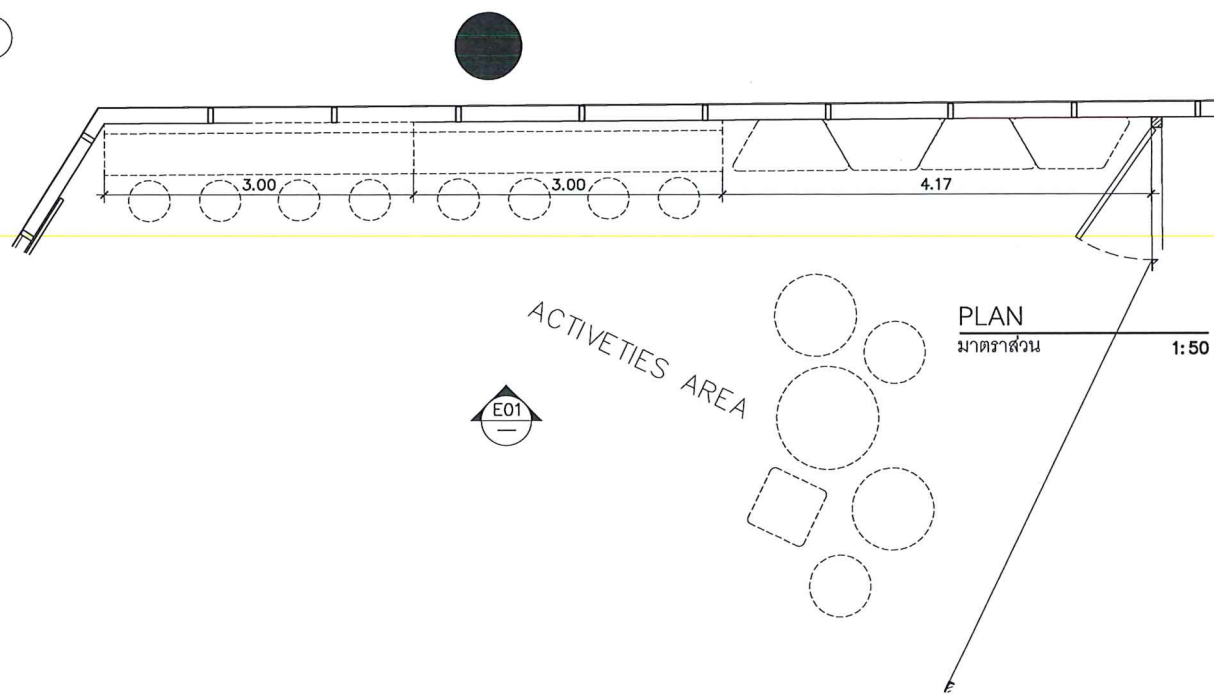

บริษัท เอพิล ออร์คิเทคส์
195/5 ถนนสุขุมวิท แขวงคลองเตย เขตวัฒนา กรุงเทพฯ 10140

PROJECT :
แบบปรับปรุงสำนักงานสี่มิติชิด
อาคาร A ชั้น 2 - Thal PBS

LOCATION:
145 ถนนวิภาวดีรังสิต แขวงตลาดบางเขน
เขตหลักสี่ กรุงเทพมหานคร 10210

DESIGNER :
อภิวัฒน์ เกียรติวาทย์รัตน์
ภ-สจ 11471
นิติ ชาญสุนันท์
ส-สจ 2840

CHECKED & APPROVED BY :

SCALE :

REVISION	
DATE	DISCUSSION

DRAWING TITLE:

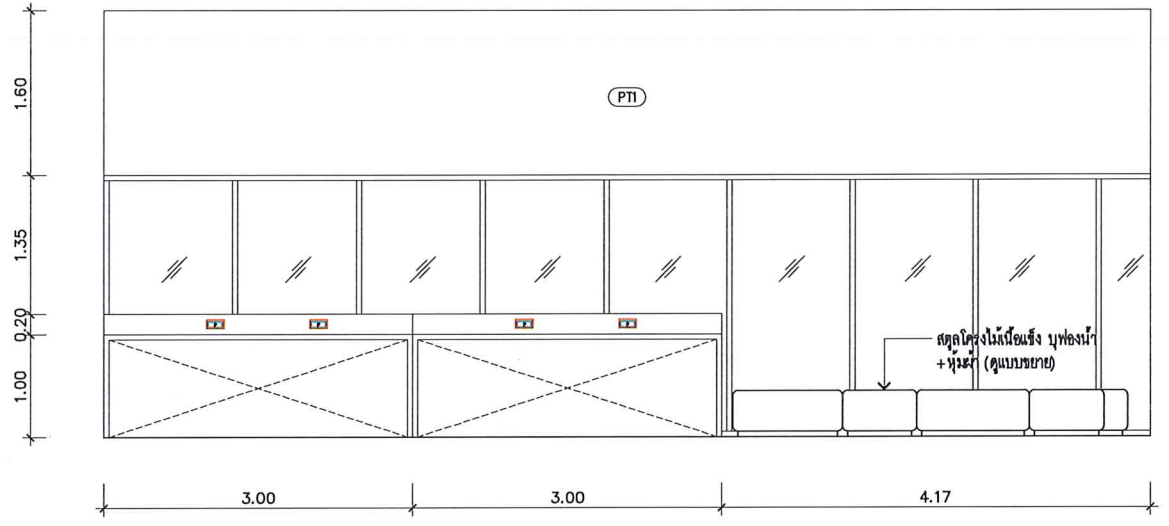

	DRAWING No. ID-2-07
DRAWN BY CHALIDAY	
CHECKED BY	TOTAL

Handwritten signatures and initials: SM, New, jom

E08

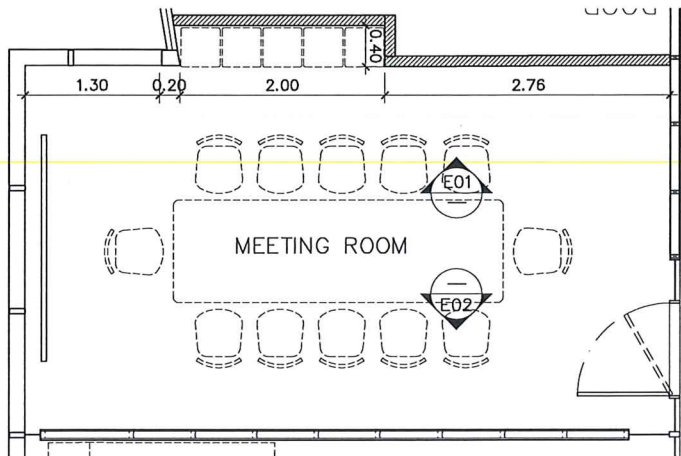

PLAN
มาตราส่วน 1:50

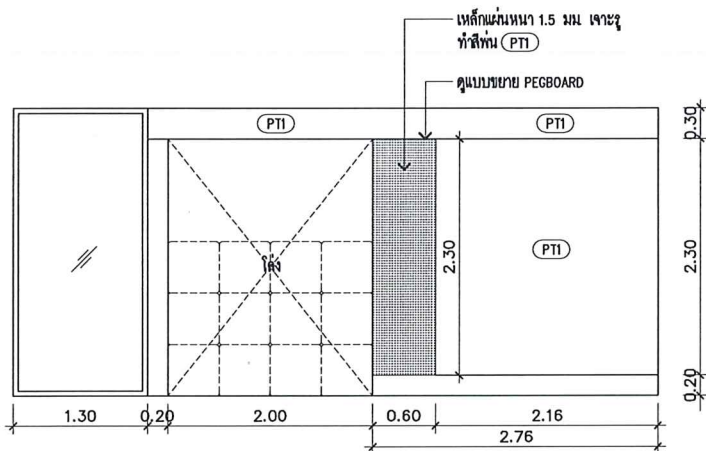

E01 ELEVATION
มาตราส่วน 1:50

- (PT1) ทาสีน้ำอะคริลิก ภายใน TOA Supershield/ D100 (สีขาว)
- (PT2) ทาสีน้ำอะคริลิก ภายใน TOA Supershield/ 7973 (สีส้ม)

key plan

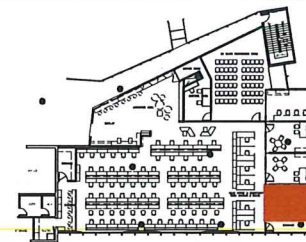

บริษัท เอพิล อีแอมทีเอส
1955 ถนนบุรีทิพย์ แขวงบางพลัด เขตบางพลัด กรุงเทพฯ 10730

PROJECT :

แบบปรับปรุงสำนักงานที่อดีตอาคาร
อาคาร A ชั้น 12 -Thai PBS

LOCATION:

145 ถนนวิภาวดีรังสิต แขวงตลาดบางเขน
เขตหลักสี่ กรุงเทพมหานคร 10210

DESIGNER :

อภิวัฒน์ เกียรติวาทิรัตน์
ภ-ศว 11471
นิติ ชาญสุนันทพันธ์
ธ-สถ 2840

แบบขยาย PEGBOARD

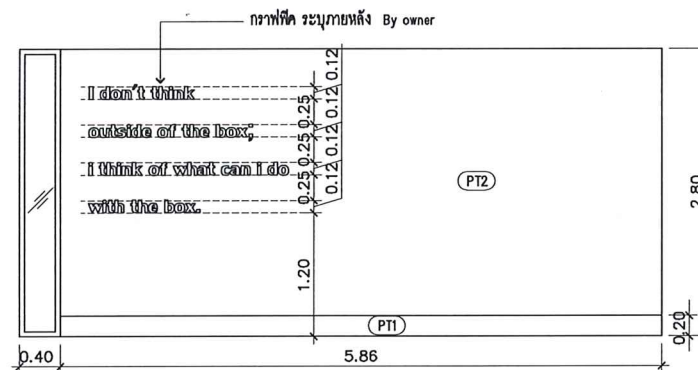
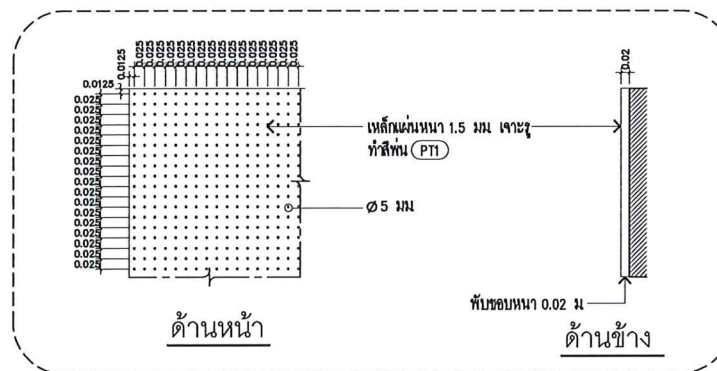

E02 ELEVATION
มาตราส่วน 1:50

CHECKED & APPROVED BY :

SCALE :

REVISION	
DATE	DISCUSSION

DRAWING TITLE:

DRAWN BY CHALIDA Y.	DRAWING No. ID-2-08
CHECKED BY	TOTAL

Handwritten signatures and initials in blue ink.

E09

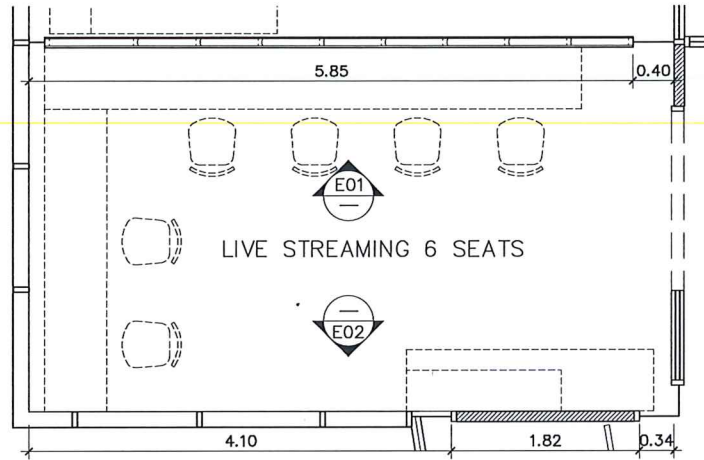

PLAN
มาตราส่วน 1:50

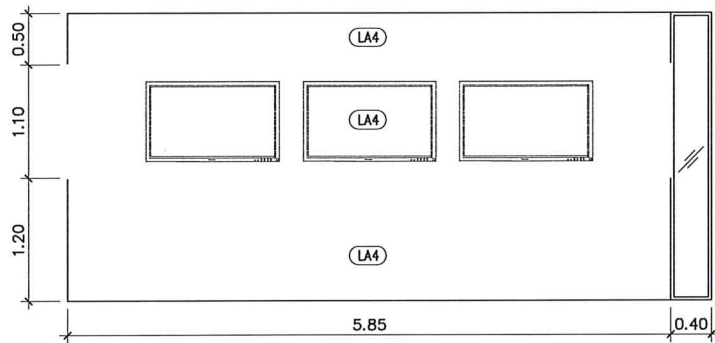

E01 ELEVATION
มาตราส่วน 1:50

key plan

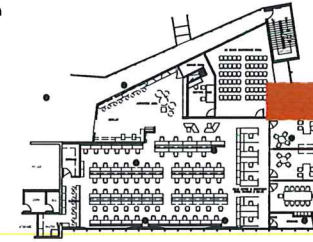

บริษัท เอพิล อาร์ทิคส์ จำกัด
199/5 ซ.ราษฎร์พัฒนา แขวงบางพลู เขตบางพลู กทม 10240

PROJECT :
แบบปรับปรุงสำนักสื่อดิจิทัล
อาคาร A ชั้น 2 - Thai PBS

LOCATION:
145 ถนนวิภาวดีรังสิต แขวงตลาดบางเขน
เขตหลักสี่ กรุงเทพมหานคร 10210

DESIGNER :
อภิวัฒน์ เกียรติวาทิรัตน์
ภ-สจ 11471
นิติ ชาญสุนันทพันธ์
ส-สก 2840

CHECKED & APPROVED BY :

SCALE :

REVISION	
DATE	DISCUSSION

DRAWING TITLE:

DRAWN BY CHALIDA Y.	DRAWING No. ID-2-09
CHECKED BY	TOTAL

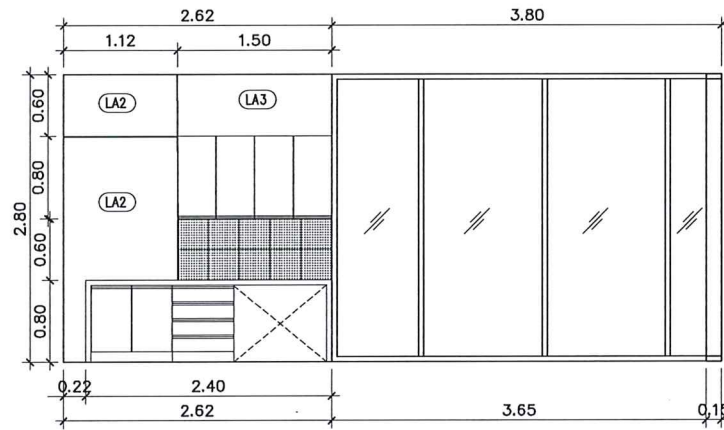

E02 ELEVATION
มาตราส่วน 1:50

Handwritten signatures and initials: BA, from

B-1

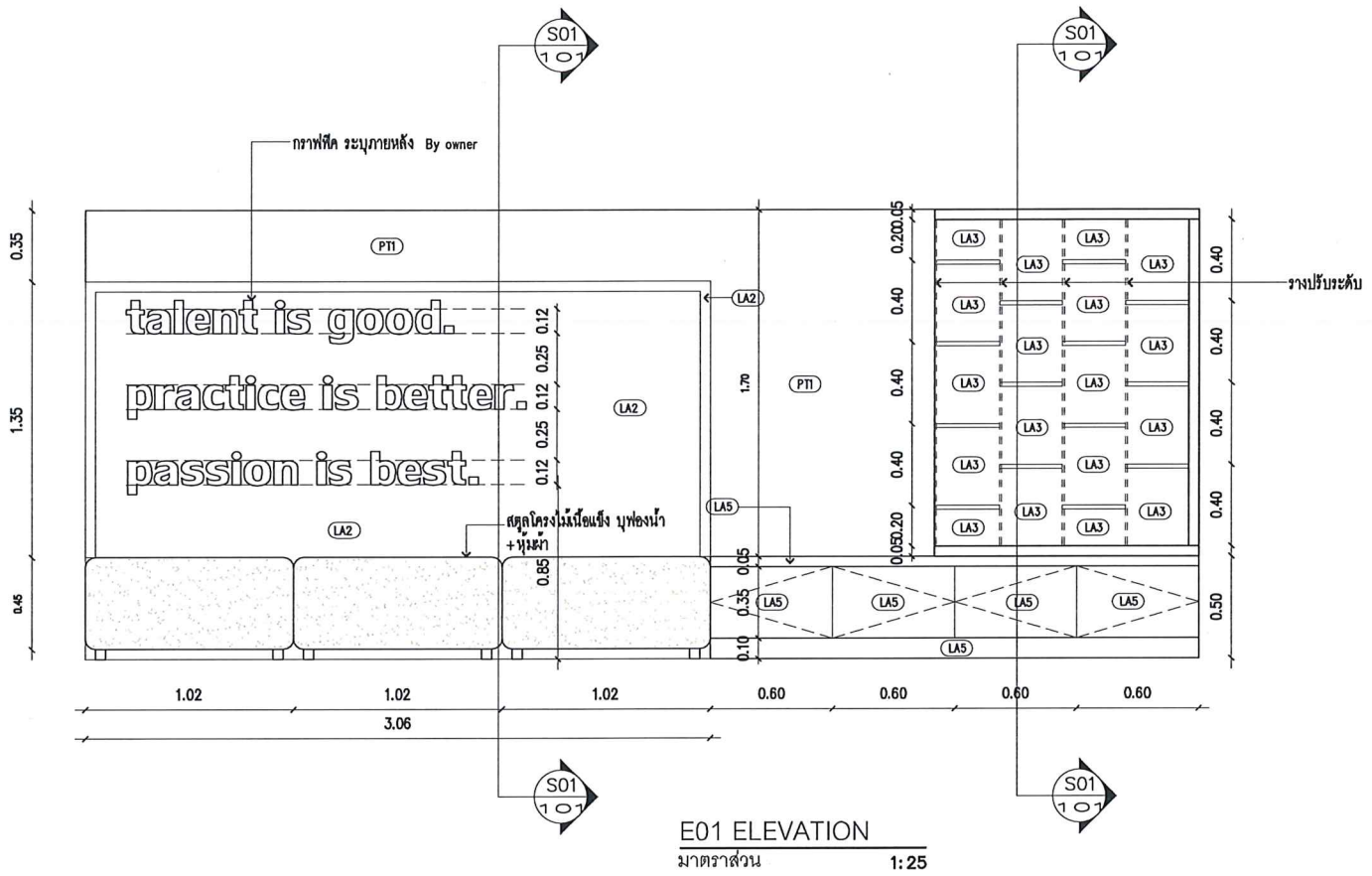
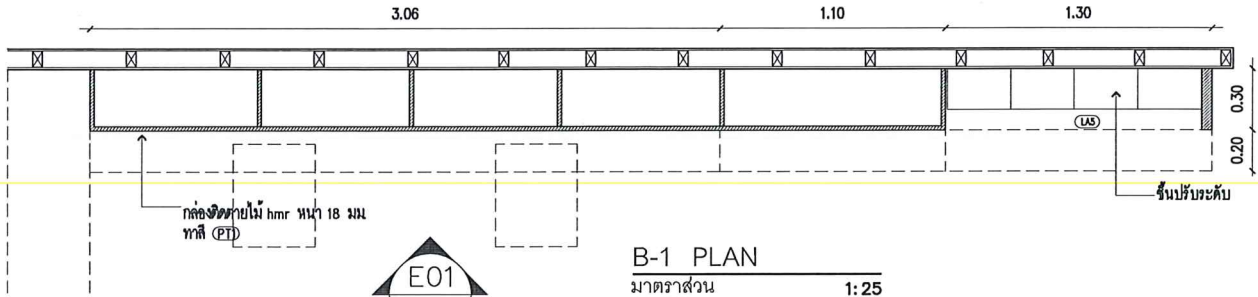

บริษัท เอพิล อาร์ทิซท์ จำกัด
19/5 ซ.ราษฎร์พัฒนาจางเจก สะพานสูง ถนน 10249

PROJECT :
แบบปรับปรุงสำนักสื่อดิจิทัล
อาคาร A ชั้น 12 - Thai PBS

LOCATION:
145 ถนน วิภาวดีรังสิต แขวงตลาดบางเขน
เขตหลักสี่ กรุงเทพมหานคร 10210

DESIGNER :
จกนันท์ เกียรติวาทย์วิริยะ
ภ-สว 11471
นิติ ชาญสุนันธนนท์
ส-สท 2840

CHECKED & APPROVED BY :

SCALE :

REVISION	
DATE	DISCUPTION

DRAWING TITLE:

DRAWN BY CHALIDA Y.	DRAWING No. ID-3-01
CHECKED BY	TOTAL

Handwritten signatures and initials in blue ink.

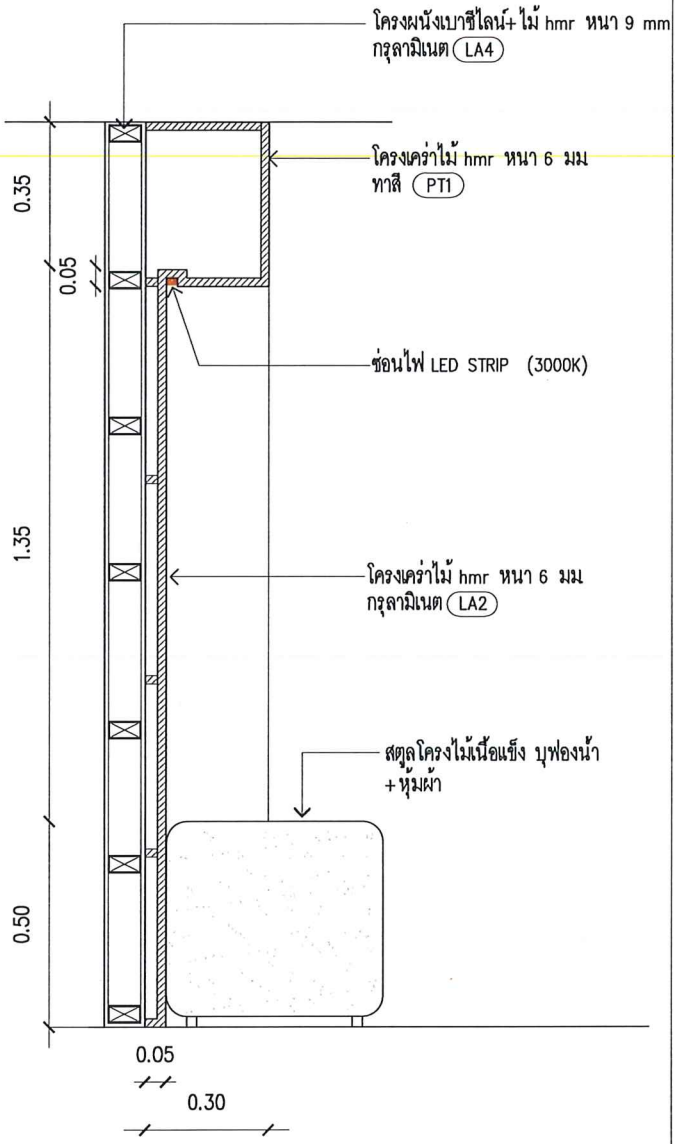

S01 SECTION
 มาตรฐาน 1:25

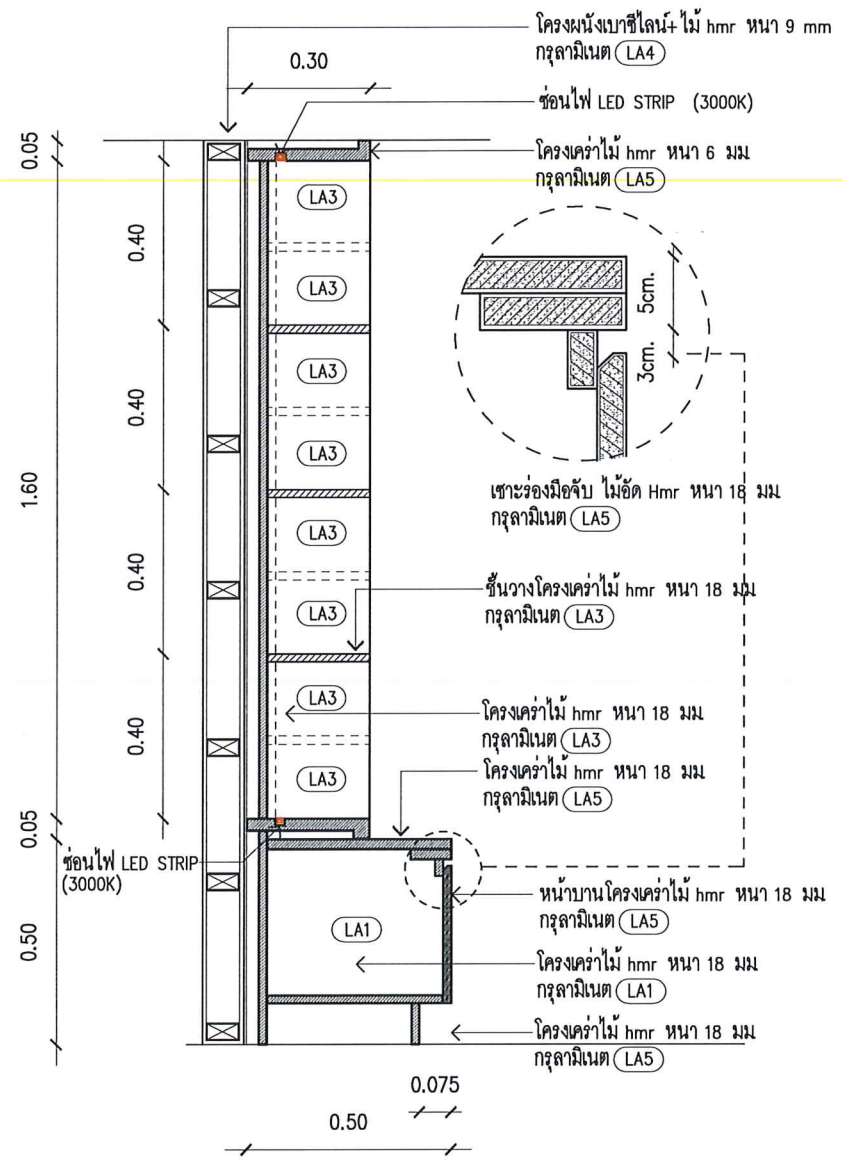

S02 SECTION
 มาตรฐาน 1:25



บริษัท เอพิล อาร์ทิซท์ จำกัด
 195/5 ถนนพหลโยธิน แขวงจตุจักร กรุงเทพฯ 10240

PROJECT :
 แบบปรับปรุงสำนักก่อสร้างอาคาร
 อาคาร A ชั้น 2 - Thai PBS

LOCATION :
 145 ถนนวิภาวดีรังสิต แขวงตลาดบางเขน
 เขตหลักสี่ กรุงเทพมหานคร 10210

DESIGNER :
 อภินันท์ เกียรติวาทย์รัตน์
 ภ-สว 11471
 นิตี หาญสุนันท์
 ส-สท 2840

CHECKED & APPROVED BY :

SCALE :

DRAWING TITLE:

DRAWN BY CHALIDA Y.	DRAWING No. ID-3-02
	CHECKED BY TOTAL

Handwritten signatures and initials in blue ink.

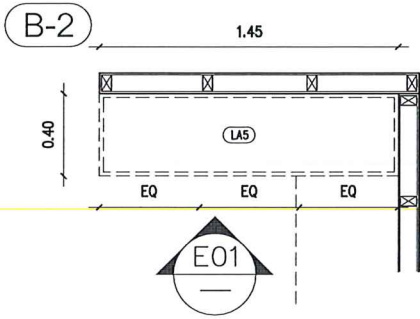

B-2 PLAN
 มาตรฐาน 1:25

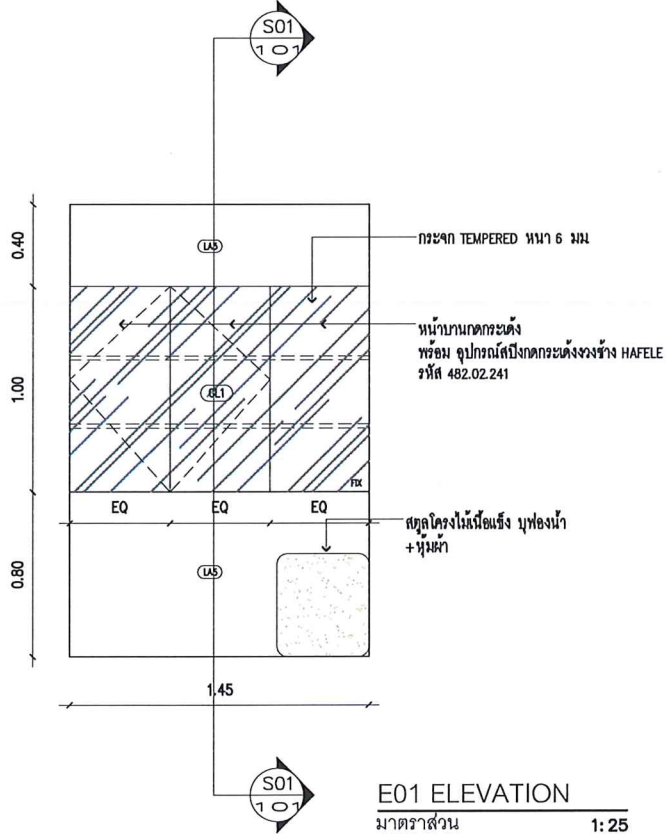

E01 ELEVATION
 มาตรฐาน 1:25

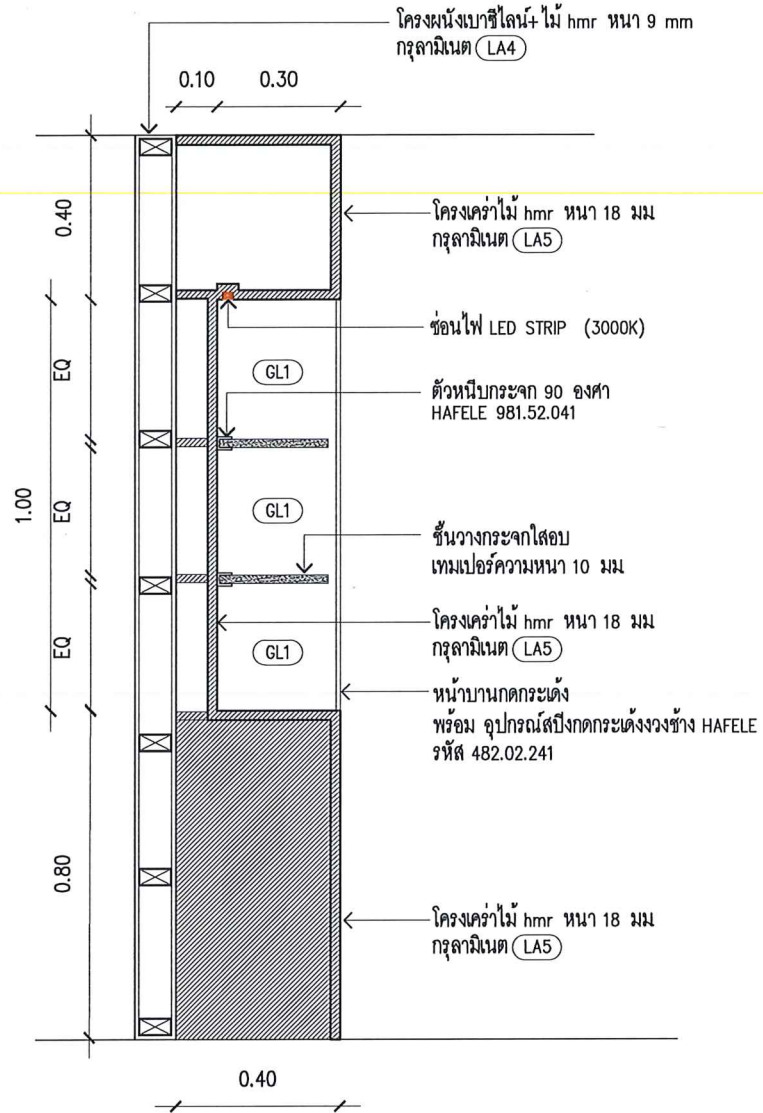

S01 SECTION
 มาตรฐาน 1:25

PROJECT :

แบบปรับปรุงสำนักสื่อดิจิทัล
 อาคาร A ชั้น 2 - Thai PBS

LOCATION :

145 ถนนวิภาวดีรังสิต แขวงตลาดบางเขน
 เขตหลักสี่ กรุงเทพมหานคร 10210

DESIGNER :

อภิวัฒน์ เกียรติวาทิศนะ
 ก-สว 11471
 นิติ ชาญสุนันทนท์
 ส-สท 2840

CHECKED & APPROVED BY :

SCALE :

REVISION	
DATE	DISCUSSION

DRAWING TITLE :

DRAWN BY CHALIDA Y.	DRAWING No.
	TOTAL
CHECKED BY	ID-3-03

Handwritten signatures and initials in blue ink.

B-3

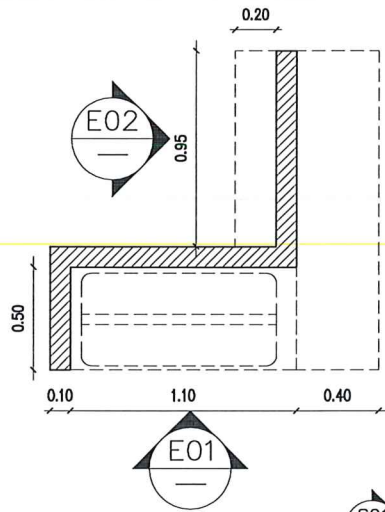

B-3 PLAN
มาตราส่วน 1:25

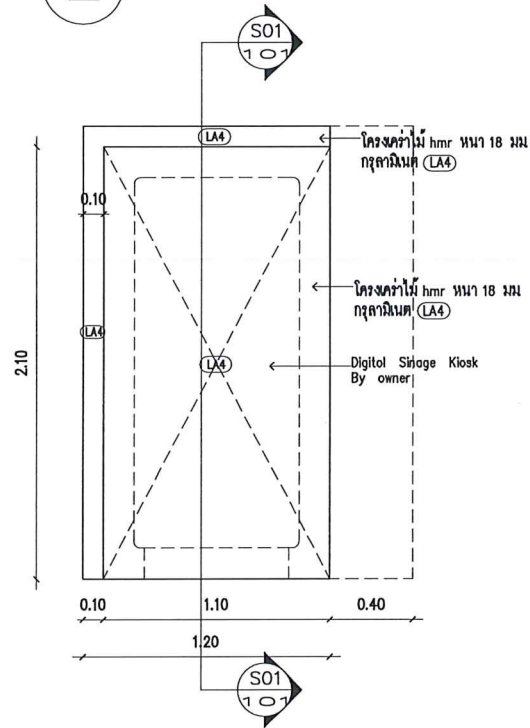

E01 ELEVATION
มาตราส่วน 1:25

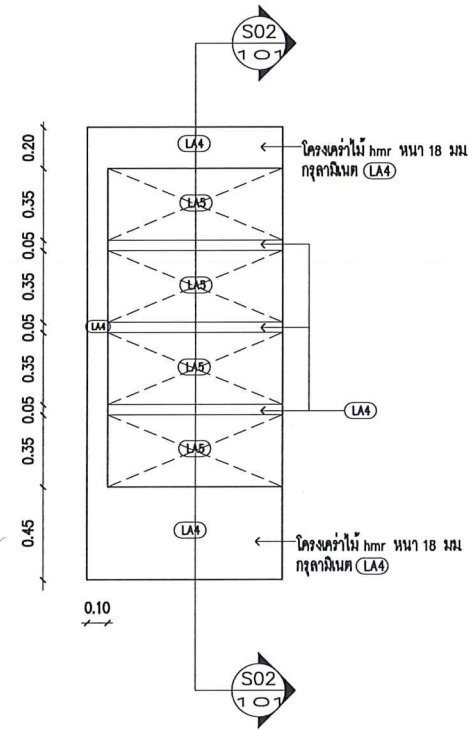

E02 ELEVATION
มาตราส่วน 1:25



บริษัท เอพิล อีแอส จำกัด
1955 ถนนบุรีรัตนามหาจักรงพล สะพานสูง ถนน 10240

PROJECT :
แบบปรับปรุงสำนักงานก่อสร้างติดตลก
อาคาร A ชั้น 2 - Thai PBS

LOCATION:
145 ถนน วิทยาดิรัังสิต แขวงตลาดบางเขน
เขตหลักสี่ กรุงเทพมหานคร 10210

DESIGNER :
อภิรักษ์เกียรติวิภาที่รัตน์
ภ-สว 11471
นิติ หายุสุนันทนนท์
ส-สท 2840

CHECKED & APPROVED BY :

SCALE :

REVISION	
DATE	DISCRPTION

DRAWING TITLE:

	DRAWING No.
DRAWN BY CHALIDA Y.	
CHECKED BY	TOTAL ID-3-04

Handwritten signatures and initials in blue ink.

B-3

PROJECT :

แบบปรับปรุงสำนักสื่อดิจิทัล
อาคาร A ชั้น 2 - Thai PBS

LOCATION :

145 ถนนวิภาวดีรังสิต แขวงตลาดบางเขน
เขตหลักสี่ กรุงเทพมหานคร 10210

DESIGNER :

อินันท์ เกียรติวาทิรัตน์
ภ-สว 11471

นิติ ทฤษฎีนิพนธ์
ส-สท 2840

CHECKED & APPROVED BY :

SCALE :

REVISION	
DATE	DISCRPTION

DRAWING TITLE:

DRAWING No.

DRAWN BY
CHALIDA Y.

CHECKED BY

TOTAL

ID-3-05

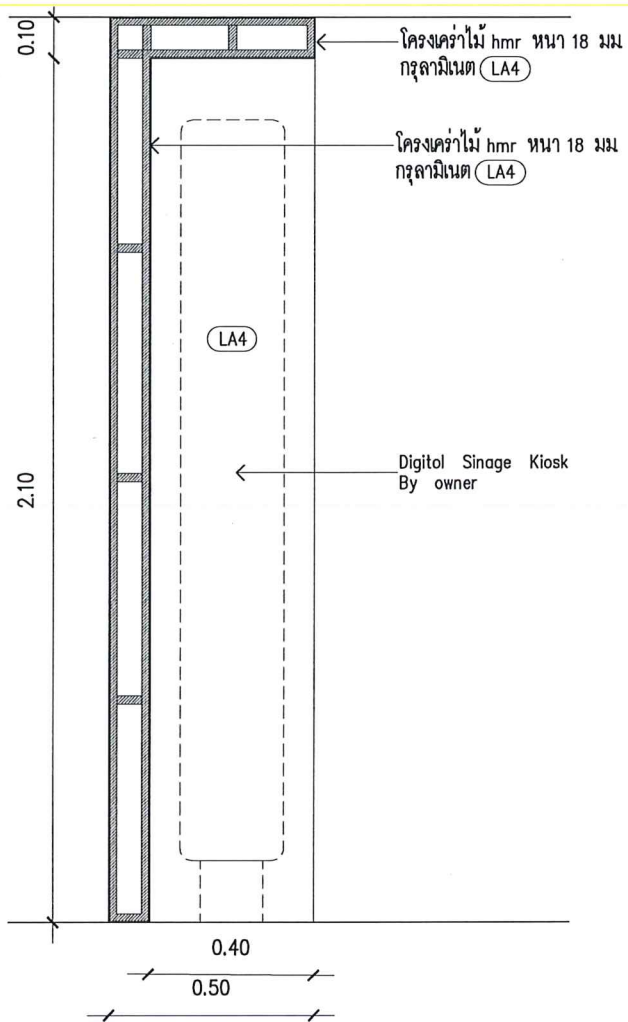

S01 SECTION

มาตราส่วน 1:25

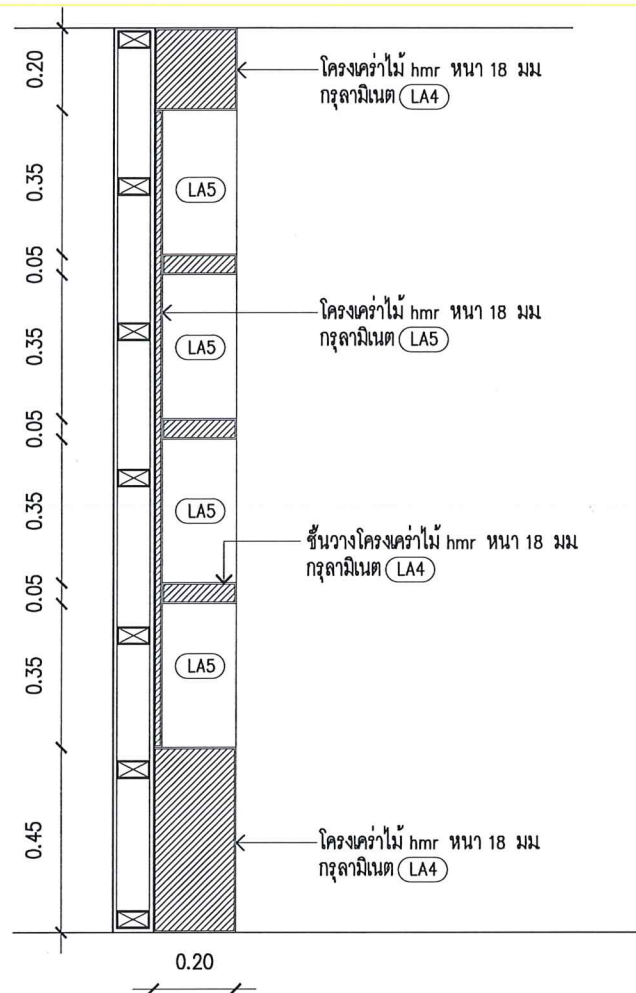

S01 SECTION

มาตราส่วน 1:25

Handwritten signature

Handwritten signature

B-4

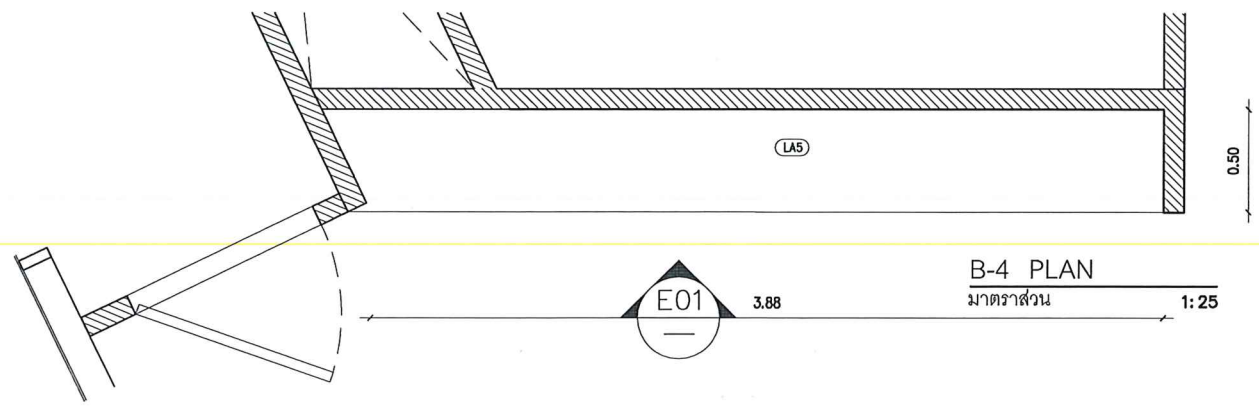

B-4 PLAN
มาตราส่วน 1:25

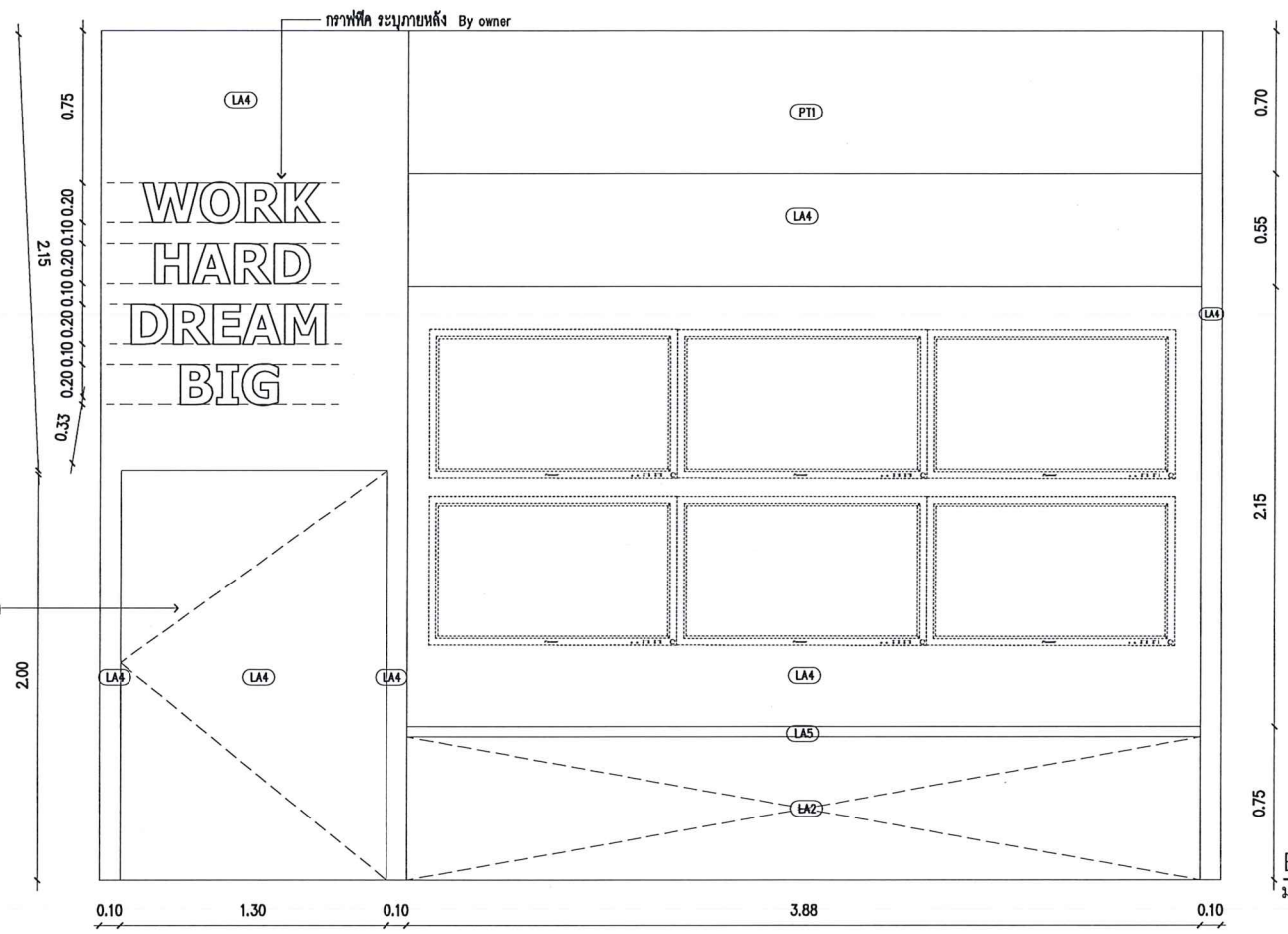

E01 ELEVATION
มาตราส่วน 1:25



บริษัท เอพิล อีอาร์คิเทคท์
1955 ถนนสุโขทัย แขวงจตุจักร เขตจตุจักร กรุงเทพฯ 10240

PROJECT :
แบบปรับปรุงสำนักสื่อจิตตอด
อาคาร A ชั้น 2 -Thal PBS

LOCATION:
145 ถนน วิภาวดีรังสิต แขวงตลาดบางเขน
เขตหลักสี่ กรุงเทพมหานคร 10210

DESIGNER :
อภิรักษ์ เกียรติวาทย์รัตน์
ภ-สว 11471
นิติ ชาญสุนันท์
ส-สค 2840

CHECKED & APPROVED BY :

SCALE :

REVISION

DATE	DISCRIPTION

DRAWING TITLE:

DRAWN BY CHALIDA Y. CHECKED BY	DRAWING No.
	TOTAL ID-3-06

Handwritten signatures and initials in blue ink.

B-5

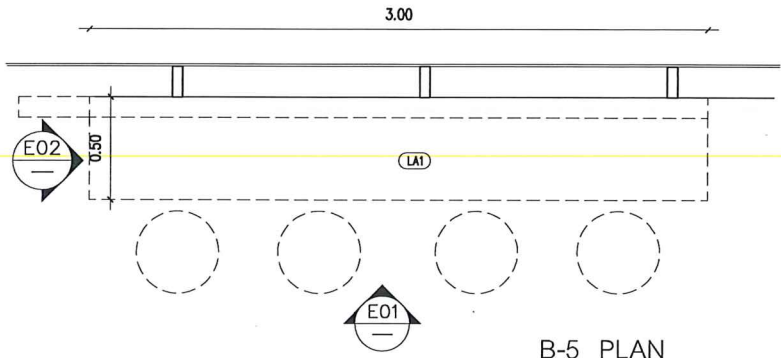

B-5 PLAN
มาตราส่วน 1:25

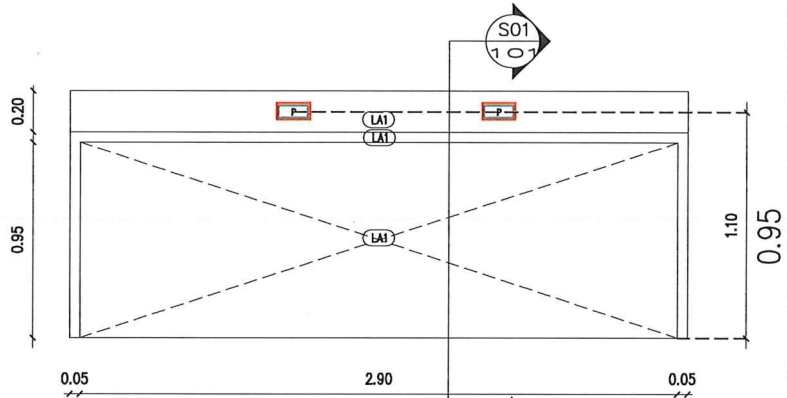

E01 ELEVATION
มาตราส่วน 1:25

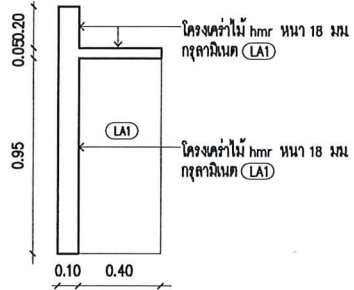

E02 ELEVATION
มาตราส่วน 1:25

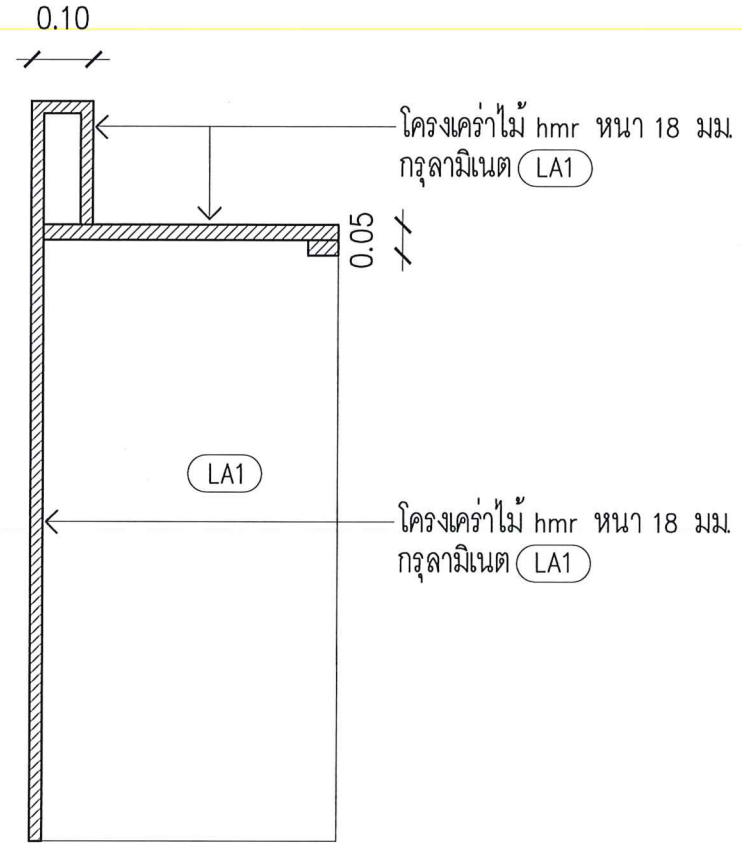

S01 SECTION
มาตราส่วน 1:25

โครงค้ำไม้ hmr หน้า 18 มม.
กรุลามิเนต (LA1)

โครงค้ำไม้ hmr หน้า 18 มม.
กรุลามิเนต (LA1)



บริษัท เอปิล อর্คิเทคส์
1955 อนุสาวรีย์ท้าวสุทเดช แขวงคลองเตย เขตพญาไท กรุงเทพมหานคร 10240

PROJECT:
แบบปรับปรุงสำนักตัดจัดลด
อาคาร A ชั้น 2 - Thai PBS

LOCATION:
145 ถนนวิภาวดีรังสิต แขวงตลาดบางเขน
เขตหลักสี่ กรุงเทพมหานคร 10210

DESIGNER:
อภิรักษ์เกียรติเกียรติวิรัตน์
ภ-สว 11471
นิติ ชาญคุณันทนทร์
ส-สท 2840

CHECKED & APPROVED BY :

SCALE :

REVISION	
DATE	DISCUSSION

DRAWING TITLE:

DRAWN BY CHALIDA Y.	DRAWING No.
CHECKED BY	TOTAL ID-3-07

B-6

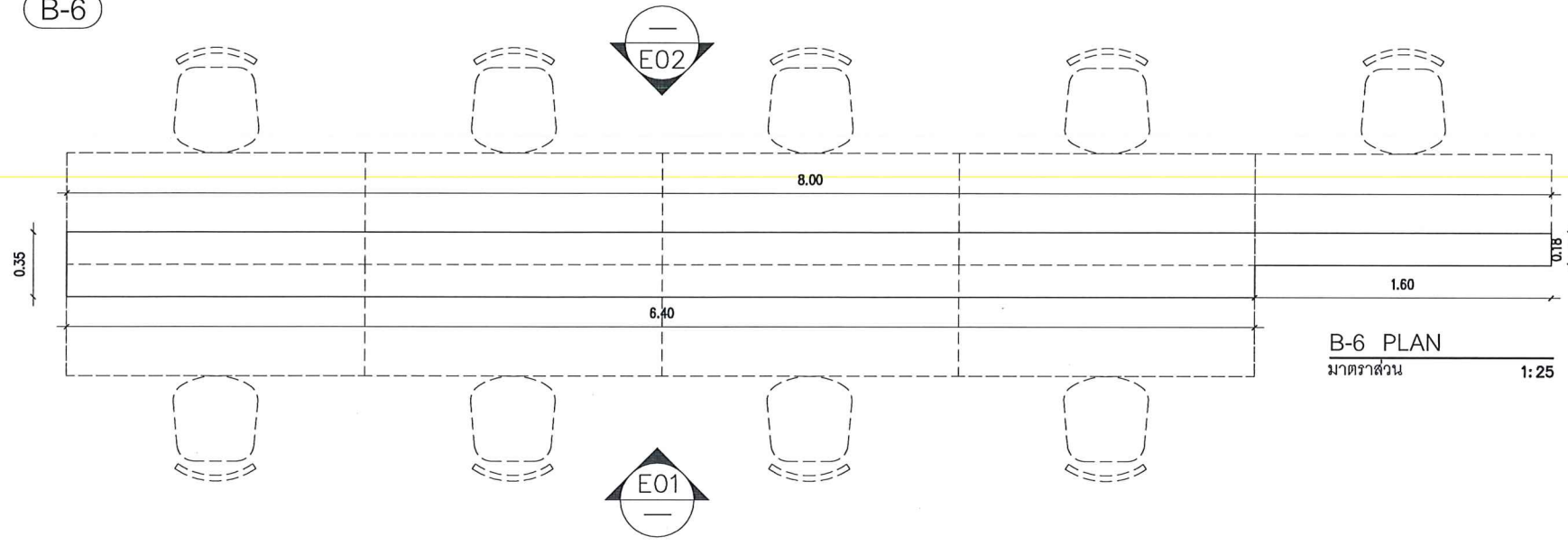

B-6 PLAN
มาตราส่วน 1:25

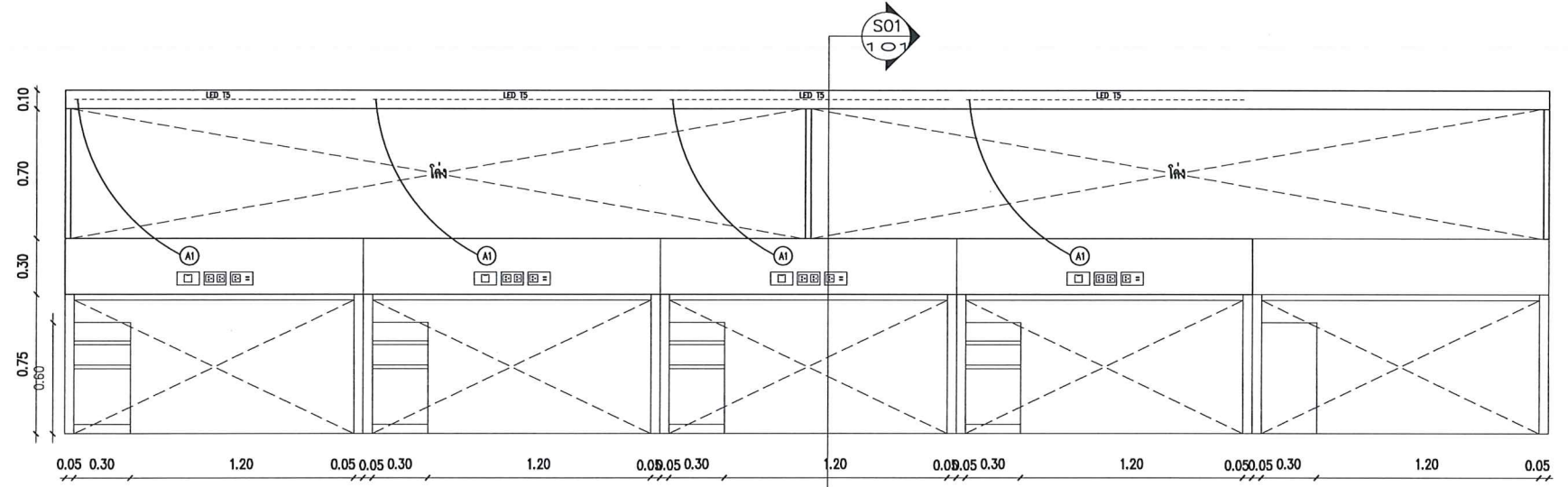

E01 ELEVATION
มาตราส่วน 1:25



บริษัท เอพิล จำกัด
1955 ถนนสุขุมวิท แขวงจตุจักร เขตจตุจักร กรุงเทพฯ 10210

PROJECT:
แบบปรับปรุงสำนักก่อสร้าง
อาคาร A ชั้น 2 - Thai PBS

LOCATION:
145 ถนนวิภาวดีรังสิต แขวงตลาดบางเขน
เขตหลักสี่ กรุงเทพมหานคร 10210

DESIGNER:
อภิรักษ์ เกียรติวาทิวัฒน์
ภ-สจ 11471
นิติ ชาญสุนันทน์
ส-สจ 2840

CHECKED & APPROVED BY :

SCALE :

REVISION	
DATE	DISCUSSION

DRAWING TITLE:

DRAWN BY CHALIDA Y.	DRAWING No.
CHECKED BY	TOTAL ID-3-08

Handwritten signature

Handwritten signatures

B-6

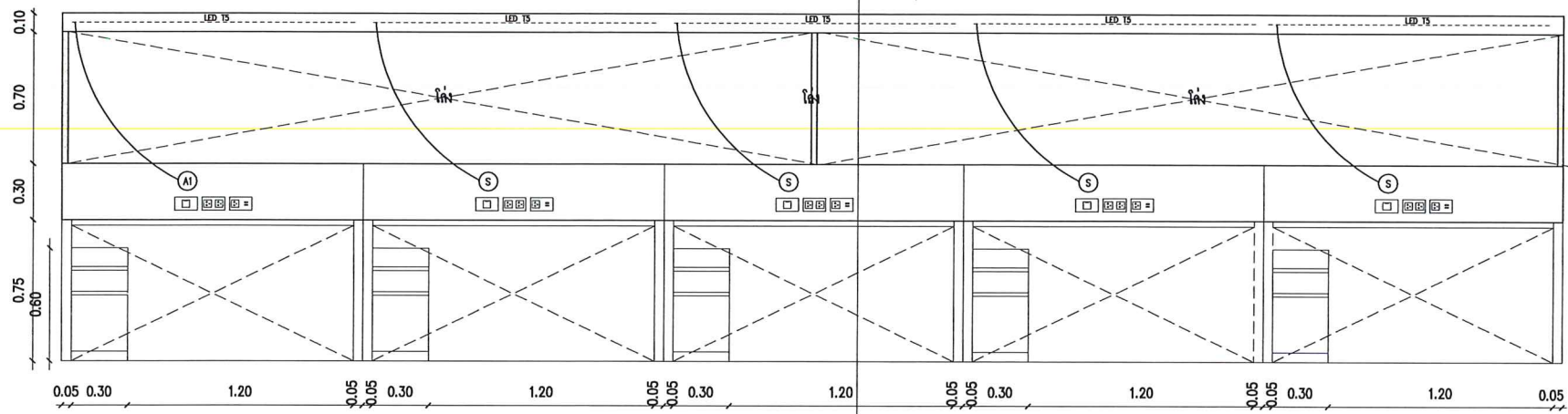

E02 ELEVATION
มาตราส่วน 1:25

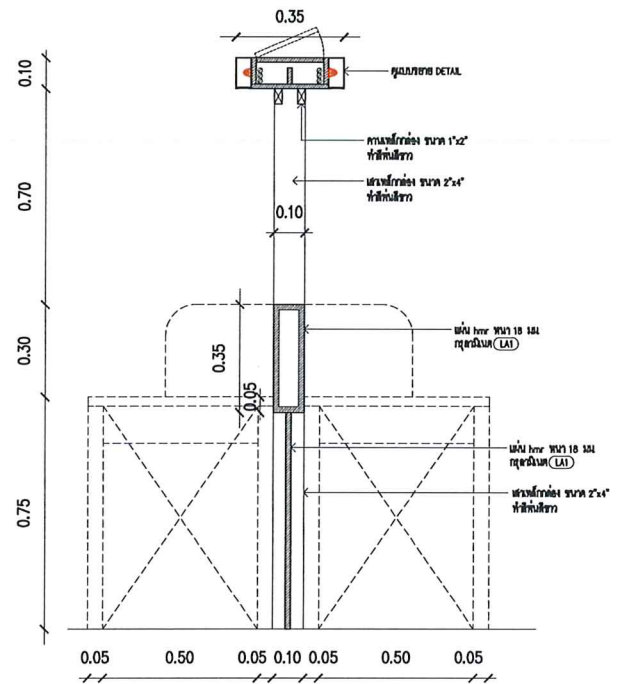

S01 SECTION
มาตราส่วน 1:25

แบบขยาย DETAIL

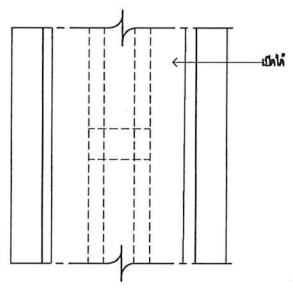

PLAN

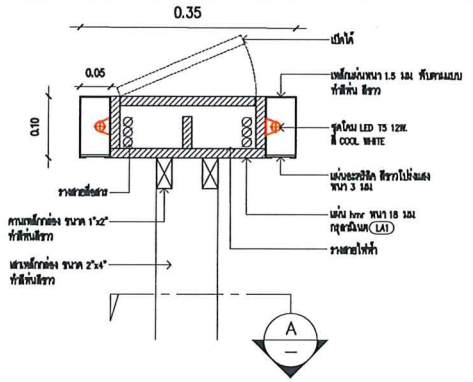

SECTION

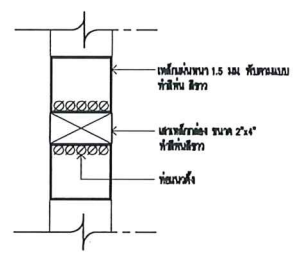

SECTION A



บริษัท เอพิล อภิมงคล
1855 ถนนบุรีรัตนาง แขวงจตุจักร กรุงเทพฯ 10240

PROJECT:
แบบปรับปรุงสำนักก่อสร้างอาคาร
อาคาร A ชั้น 2 -Thoi PBS
[Symbol]

LOCATION:
145 ถนน วิภาวดีรังสิต แขวงตลาดบางเขน
เขตหลักสี่ กรุงเทพมหานคร 10210

DESIGNER:
อภิรักษ์ เกียรติวิฑูริ
ภ-ศว 11471
นิติ หาญสุเมธมนตรี
ส-สถ 2840

CHECKED & APPROVED BY :

SCALE :

DRAWING TITLE:

DRAWN BY CHALIDA Y.	DRAWING No.
	TOTAL ID-3-09
CHECKED BY	

Handwritten signature

Handwritten signature

B-7

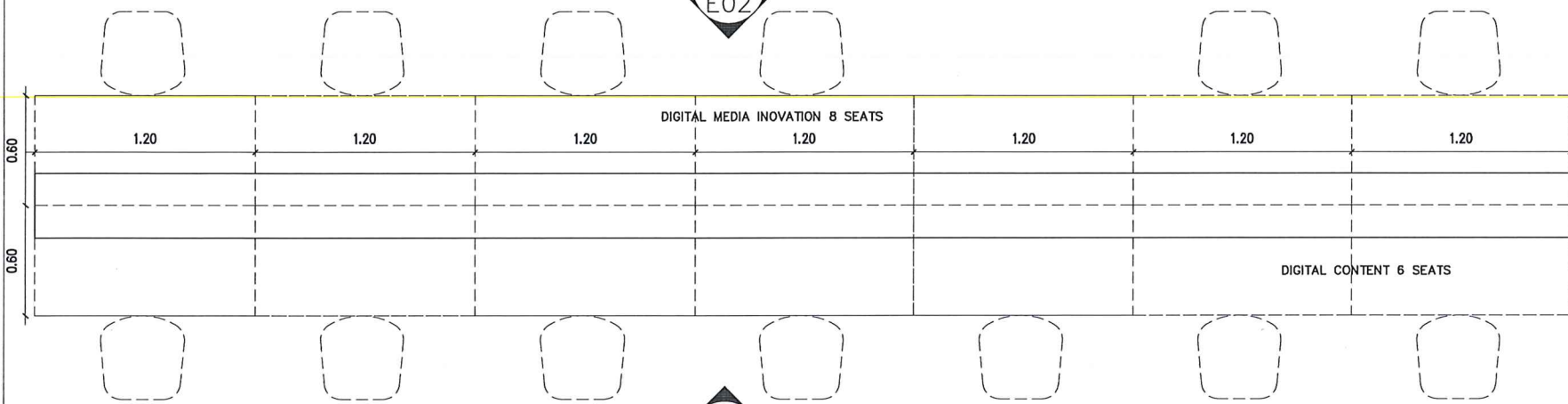

B-7 PLAN
มาตราส่วน 1:25

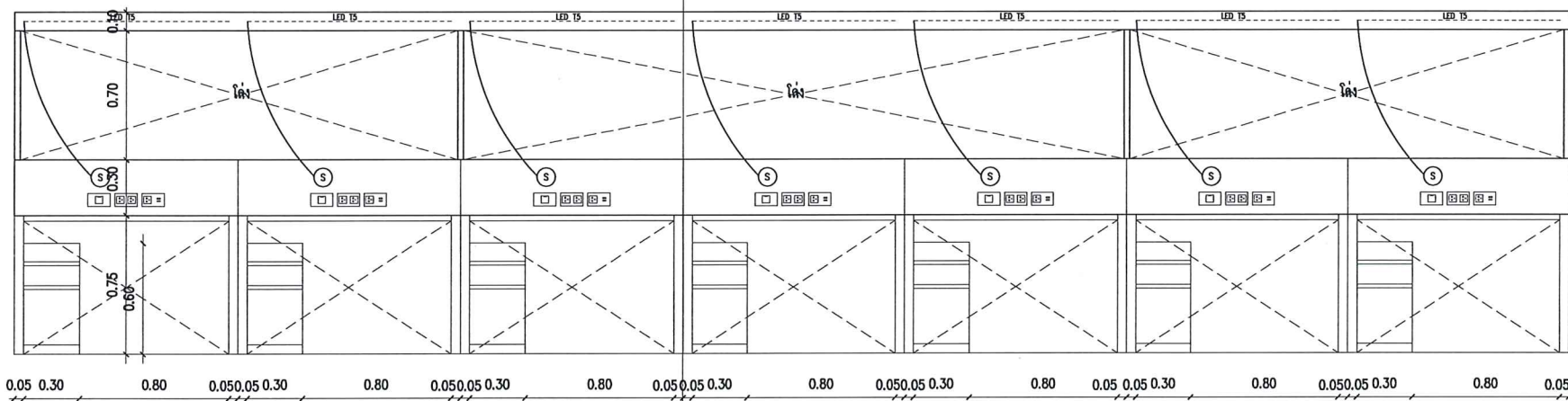

E01 ELEVATION
มาตราส่วน 1:25



บริษัท เอปิล อาร์ทิคัท
1955 ถนนวิภาวดีรังสิต แขวงตลาดบางเขน
เขตหลักสี่ กรุงเทพมหานคร 10210

PROJECT :
แบบปรับปรุงสำนักหอวิทยุออก
อากาศ A ชั้น 12 - Thai PBS

LOCATION :
145 ถนนวิภาวดีรังสิต แขวงตลาดบางเขน
เขตหลักสี่ กรุงเทพมหานคร 10210

DESIGNER :
อภิวัฒน์ เกียรติวาทิตย์นะ
ภ-ศว 11471
นิติ ชาญสุนันท์
ส-สถ 2840

CHECKED & APPROVED BY :

SCALE :

REVISION	
DATE	DISCUPTION

DRAWING TITLE:

DRAWN BY CHALIDA Y.	DRAWING No.
CHECKED BY	TOTAL ID-3-10

B-7

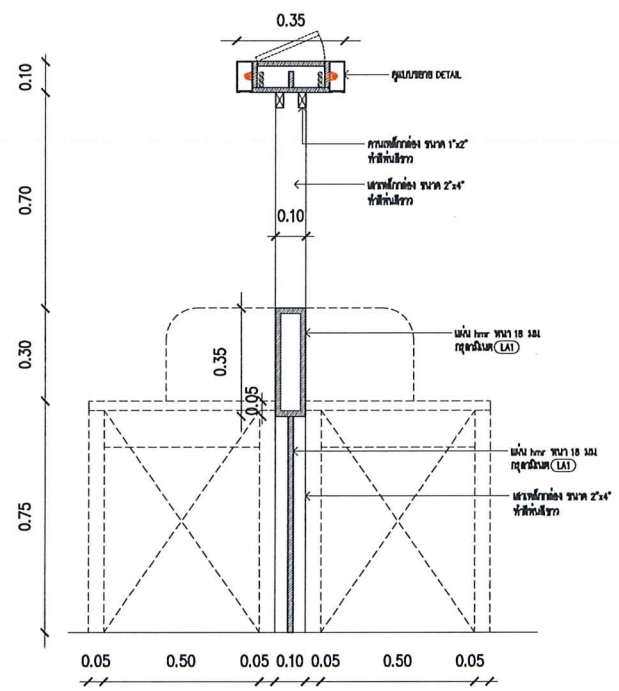
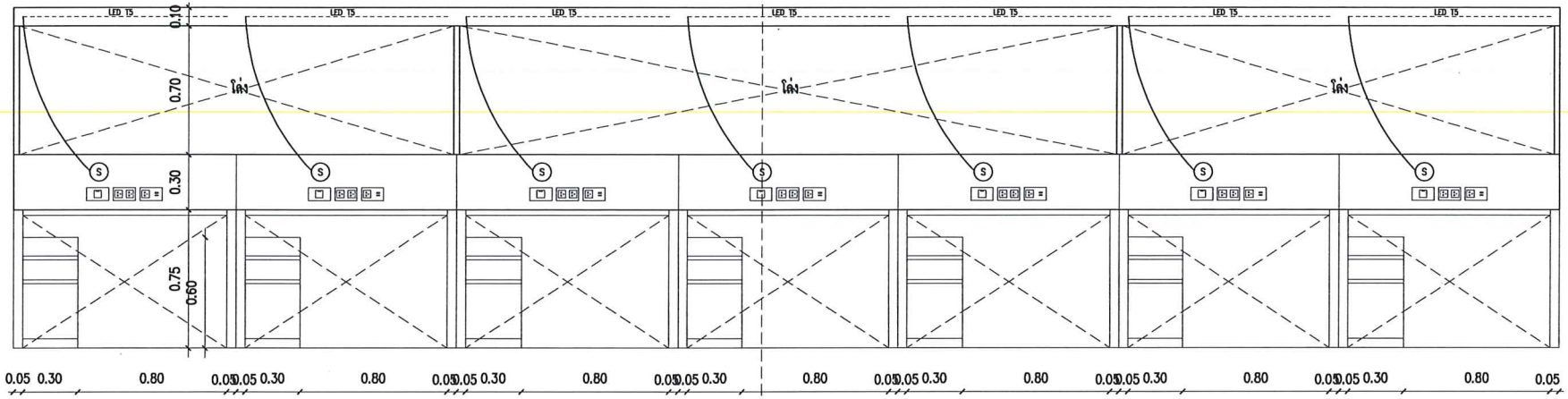

S01 SECTION
มาตราส่วน 1:25

แบบขยาย DETAIL

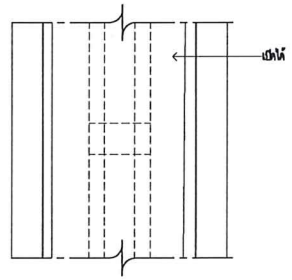

PLAN

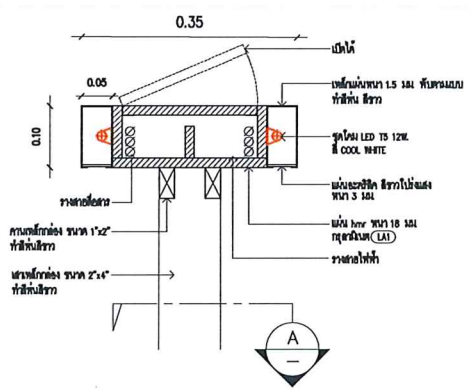

SECTION

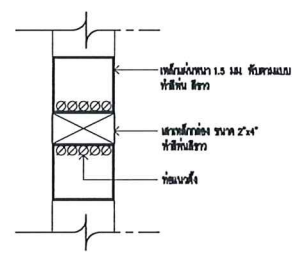

SECTION A

E02 ELEVATION

มาตราส่วน 1:25



บริษัท อีพีไอ จำกัด
195/5 ถนนวิภาวดีรังสิต แขวงตลาดบางเขน เขตหลักสี่ กรุงเทพมหานคร 10210

PROJECT :

แบบปรับปรุงสำนักสื่อดิจิทัล
อาคาร A ชั้น 2 -Thai PBS

LOCATION:
145 ถนนวิภาวดีรังสิต แขวงตลาดบางเขน
เขตหลักสี่ กรุงเทพมหานคร 10210

DESIGNER :
อภิวัฒน์ เกียรติวิรัตน์
ภ-สง 11471
นิติ ชาญสุนันทน์
ส-ศด 2840

CHECKED & APPROVED BY :

SCALE :

REVISION	
DATE	DISCUSSION

DRAWING TITLE:

DRAWN BY CHALIDA Y.	DRAWING No.
CHECKED BY	TOTAL ID-3-11

B-7a

E02

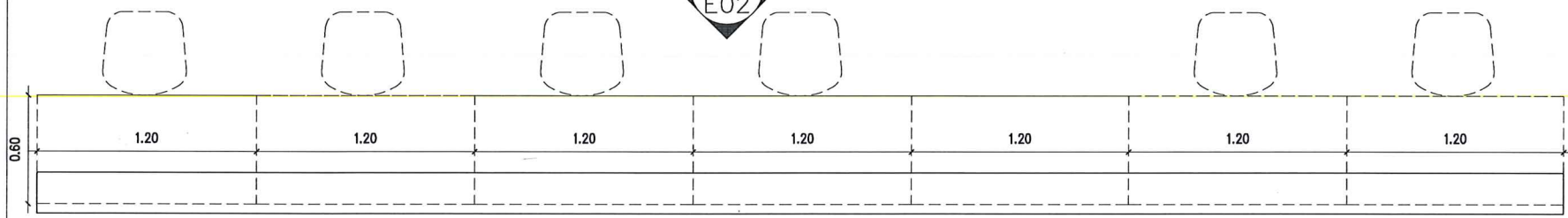

E01

B-7 PLAN
มาตราส่วน 1:25

S01
1 0 1

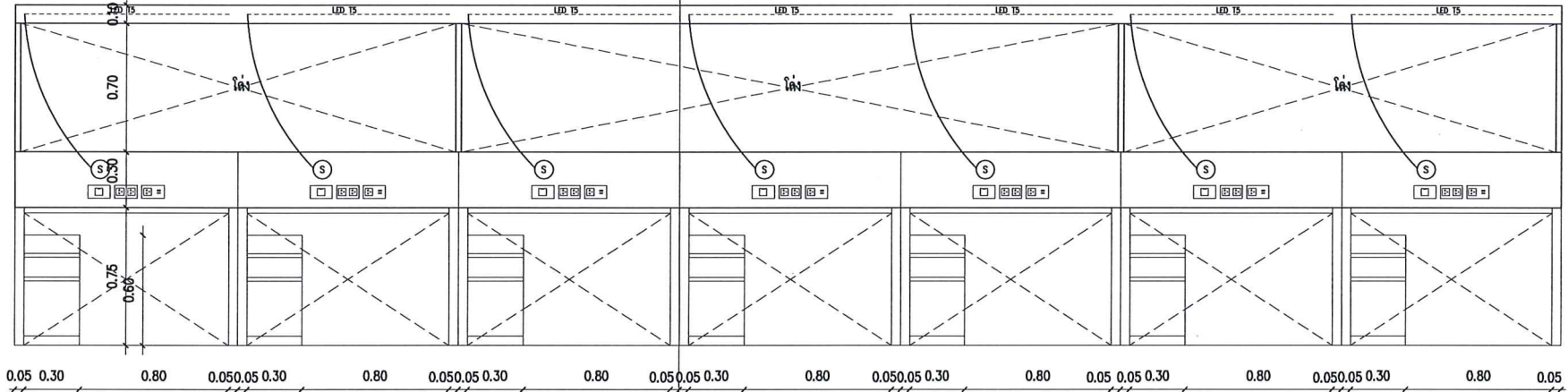

E01 ELEVATION
มาตราส่วน 1:25



บริษัท เอพิล อาร์ทิซตส์
199/5 ถนนวิภาวดีรังสิต แขวงตลาดบางเขน
เขตหลักสี่ กรุงเทพมหานคร 10210

PROJECT:
แบบปรับปรุงสำนักสื่อดิจิทัล
อาคาร A ชั้น 2 - Thai PBS

LOCATION:
145 ถนนวิภาวดีรังสิต แขวงตลาดบางเขน
เขตหลักสี่ กรุงเทพมหานคร 10210

DESIGNER:
อภิวัฒน์ เกียรติวาทย์รัตนะ
ภ-สว 11471
นิติ ชาญสุนันทพันธ์
ส-สก 2840

CHECKED & APPROVED BY :

SCALE :

REVISION	
DATE	DISCUSSION

DRAWING TITLE:

DRAWN BY CHALIDA Y.	DRAWING No.
CHECKED BY	TOTAL ID-3-11.1

BSM

AK
นิพนธ์

B-7a

S01
1 0 1

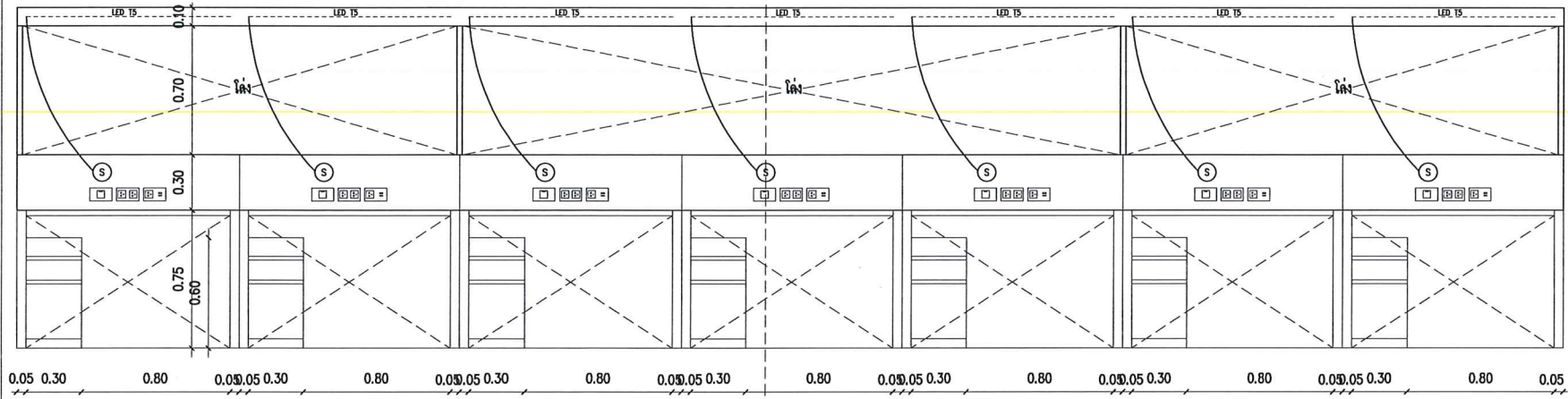

S01
1 0 1

E02 ELEVATION
มาตราส่วน 1:25

แบบขยาย DETAIL

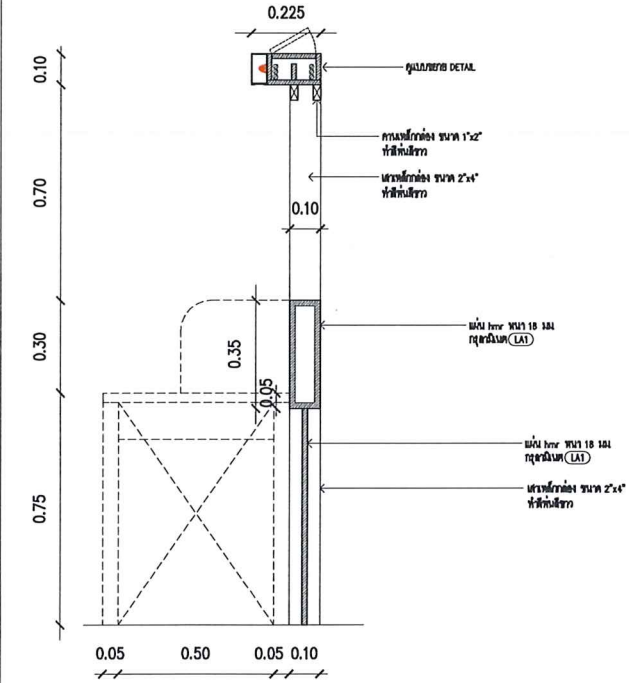

S01 SECTION
มาตราส่วน 1:25

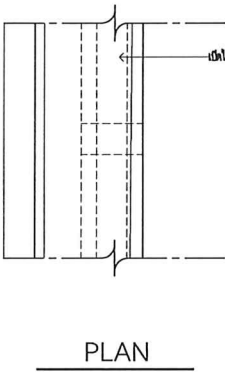

PLAN

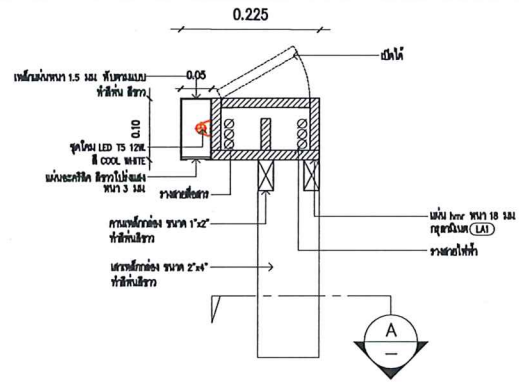

SECTION

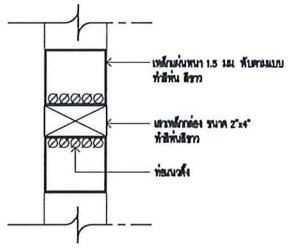

SECTION A



บริษัท เอปิล อর্คิเทคส์
195/5 ถนนพหลโยธิน แขวงจตุจักร กรุงเทพฯ 10240

PROJECT:
แบบปรับปรุงสำนักสื่อดิจิทัล
อาคาร A ชั้น 2 - Thai PBS

LOCATION:
145 ถนน วิภาวดีรังสิต แขวงตลาดบางเขน
เขตหลักสี่ กรุงเทพมหานคร 10210

DESIGNER:
อภิวัฒน์ เกียรติวาทิวรัตน์
ภ-สจ 11471
นิติ ชาญคุณันทนทร์
ส-สค 2840

CHECKED & APPROVED BY :

SCALE :

REVISION	
DATE	DISCUSSION

DRAWING TITLE:

DRAWN BY CHALIDA Y.	DRAWING No.
CHECKED BY	TOTAL ID-3-11.2

Handwritten signature

Handwritten signature

B-8

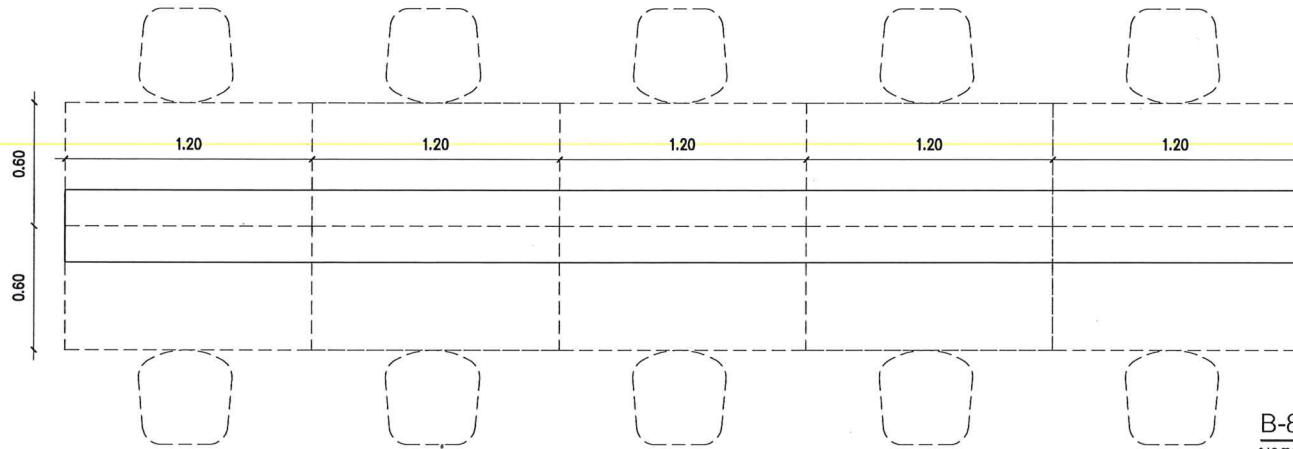

B-8 PLAN

มาตราส่วน

1:25

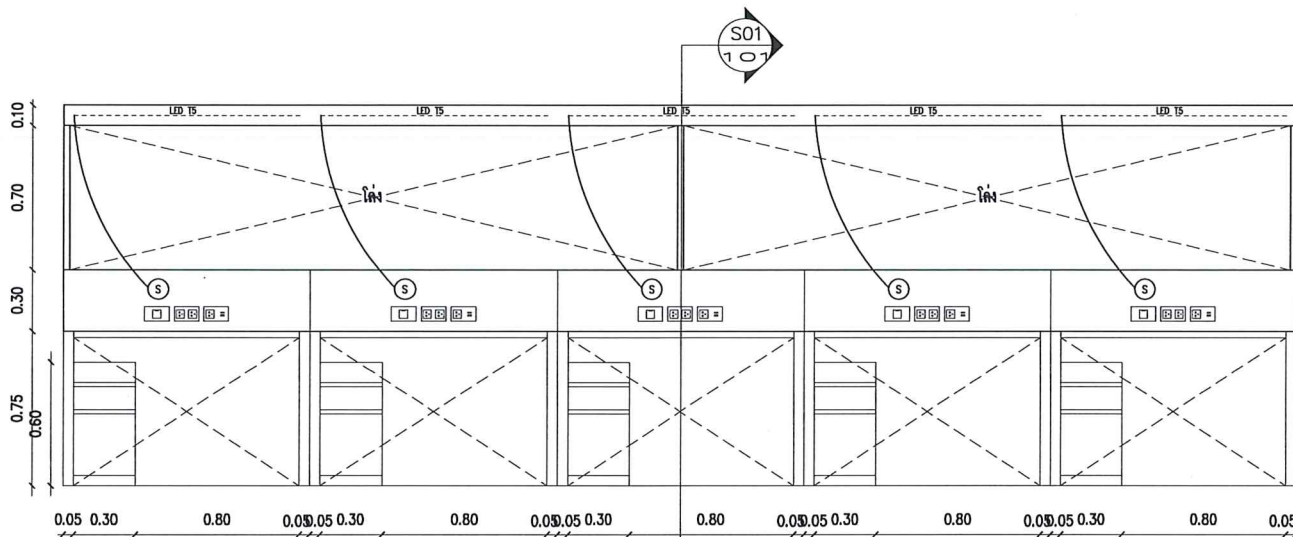

E01 ELEVATION

มาตราส่วน

1:25



บริษัท เอพิล อีแอสเททส์ จำกัด
1955 ถนนสุขุมวิท แขวงคลองเตย เขตคลองเตย กรุงเทพมหานคร 10240

PROJECT :

แบบปรับปรุงสำนักงานก่อสร้างอาคาร A ชั้น 2 - Thai PBS

LOCATION :

145 ถนนวิภาวดีรังสิต แขวงตลาดบางเขน เขตหลักสี่ กรุงเทพมหานคร 10210

DESIGNER :

อภิรักษ์ เกียรติวิภาที่ปรึกษา
ภ-สจ 11471

นิติ ชาญตุนันทน์
ส-สจ 2840

CHECKED & APPROVED BY :

SCALE :

REVISION	
DATE	DISCUSSION

DRAWING TITLE:

DRAWN BY CHALIDA Y.	DRAWING No.
CHECKED BY	TOTAL ID-3-12

B-8

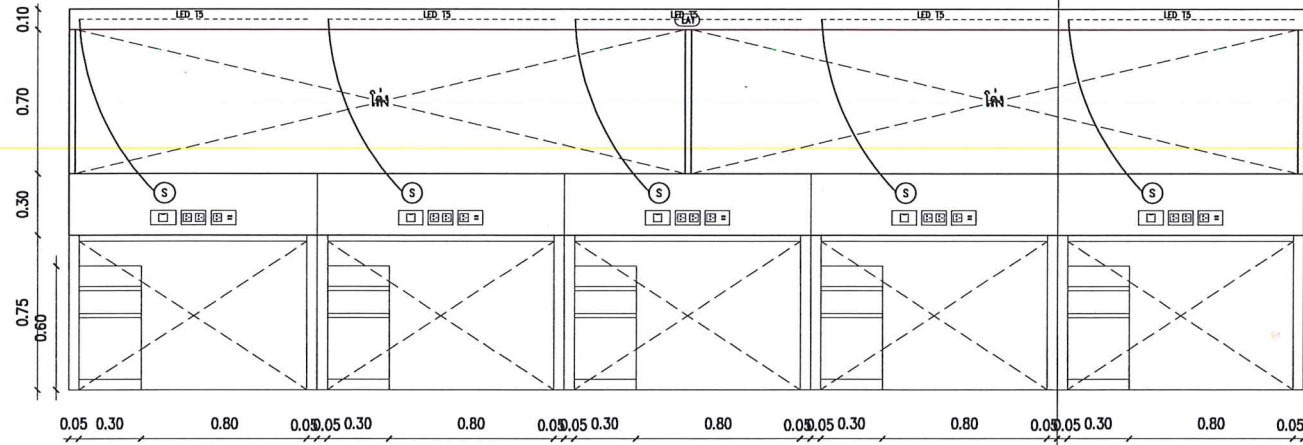

E02 ELEVATION
 มาตรฐาน 1:25

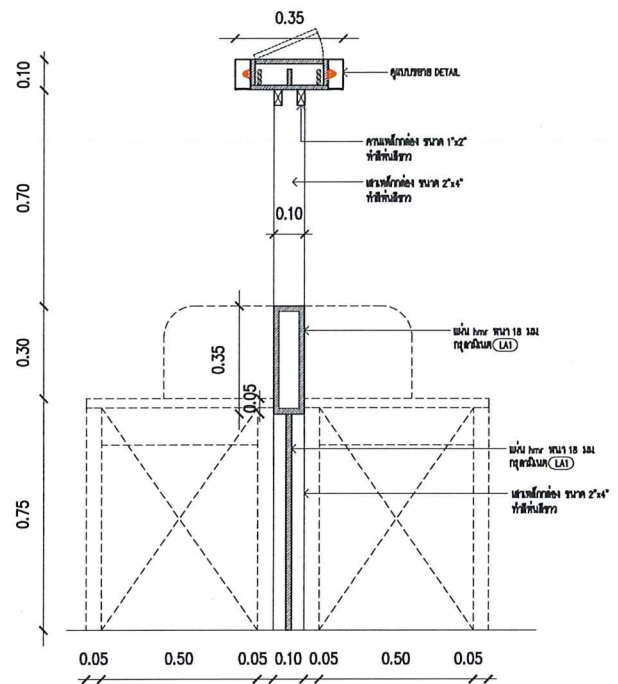

S01 SECTION
 มาตรฐาน 1:25

แบบขยาย DETAIL

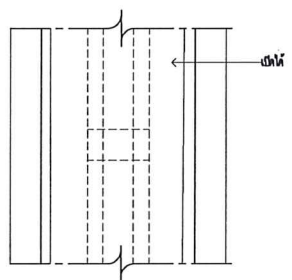

PLAN

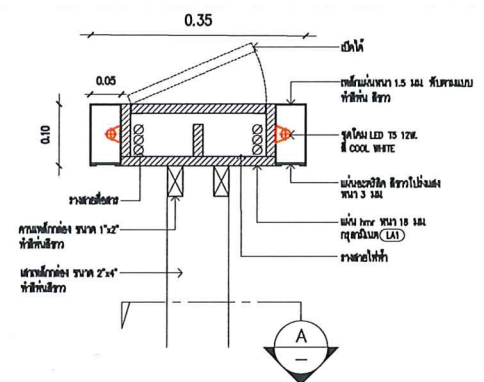

SECTION

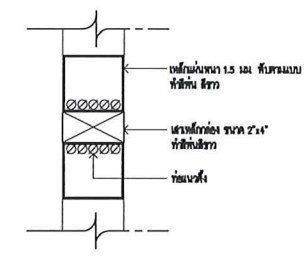

SECTION A



บริษัท เอปิล อธิตects
 195/5 ถนนสุขุมวิท แขวงคลองเตย เขตวัฒนา กทม 10240

PROJECT:
 แบบปรับปรุงสถานีรถไฟฟ้า
 อาคาร A ชั้น 2 -Thal PBS

LOCATION:
 145 ถนนวิภาวดีรังสิต แขวงตลาดบางเขน
 เขตหลักสี่ กรุงเทพมหานคร 10210

DESIGNER:
 อภินันท์ เกียรติวาทินันท์
 ภ-สว 11471
 นิติ ชาญสุนันทานนท์
 ส-สท 2840

CHECKED & APPROVED BY :

SCALE :

REVISION

DATE	DISCUSSION

DRAWING TITLE:

DRAWN BY CHAUDA Y.	DRAWING No.
CHECKED BY	TOTAL ID-3-13

Handwritten signature

Handwritten mark

Handwritten signature

B-8a

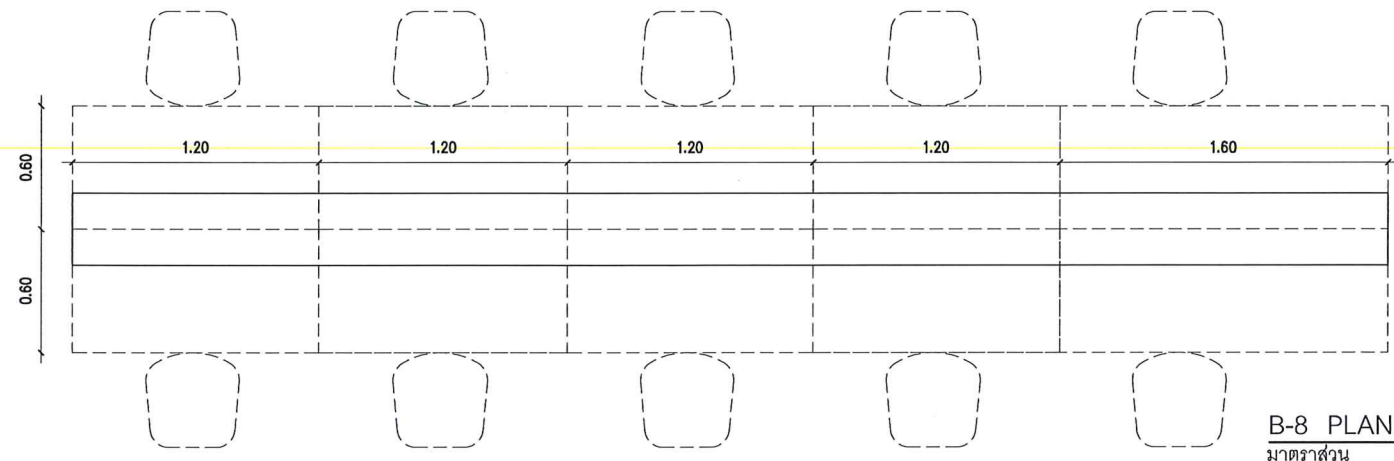

B-8 PLAN
มาตราส่วน 1:25

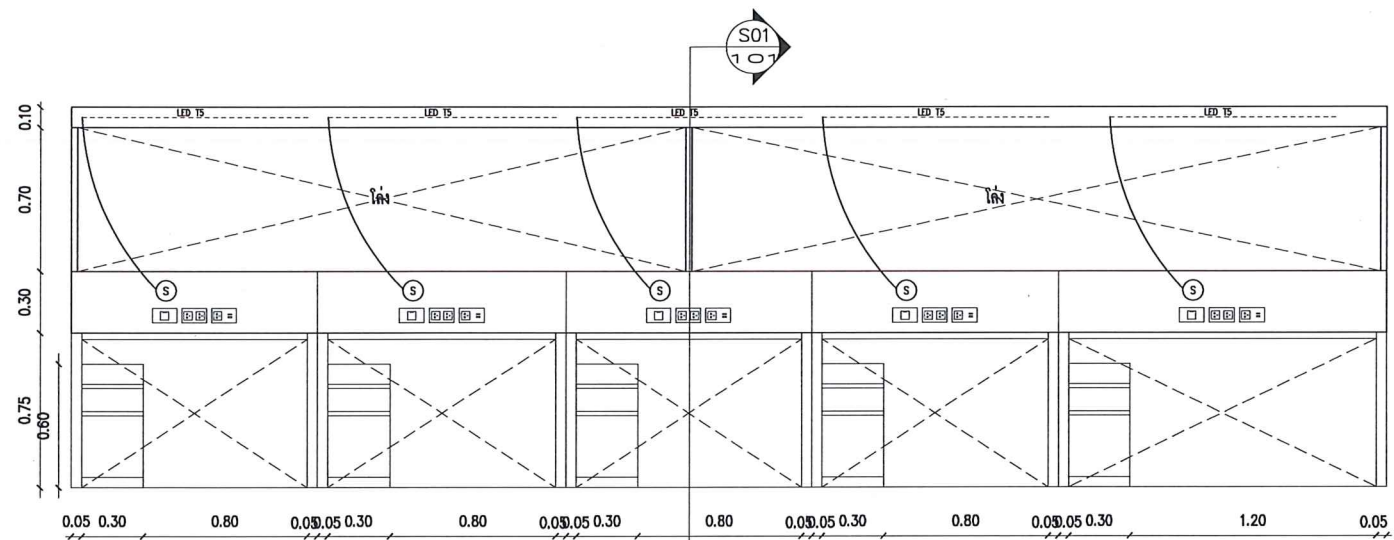

E01 ELEVATION
มาตราส่วน 1:25



บริษัท เอพิล อีอาร์คิเทคท์
1955 ถนนสุขุมวิท แขวงบางนา เขตบางนา กรุงเทพฯ 10240

PROJECT :
แบบปรับปรุงสำนักสื่อจิตต
อาคาร A ชั้น 12 - Thai PBS

LOCATION:
145 ถนนวิภาวดีรังสิต แขวงตลาดบางเขน
เขตหลักสี่ กรุงเทพมหานคร 10210

DESIGNER :
อภินิษฐ์ เกียรติวาทีวัชรณะ
ภ-ศจ 11471
นิติ ชาญสุนันทานนท์
ธ-ศจ 2840

CHECKED & APPROVED BY :

SCALE :

REVISION	
DATE	DISCRPTION

DRAWING TITLE:

DRAWN BY CHALIDA Y.	DRAWING No.
CHECKED BY	TOTAL ID-3-13.1

Handwritten signature

Handwritten signature

B-8a

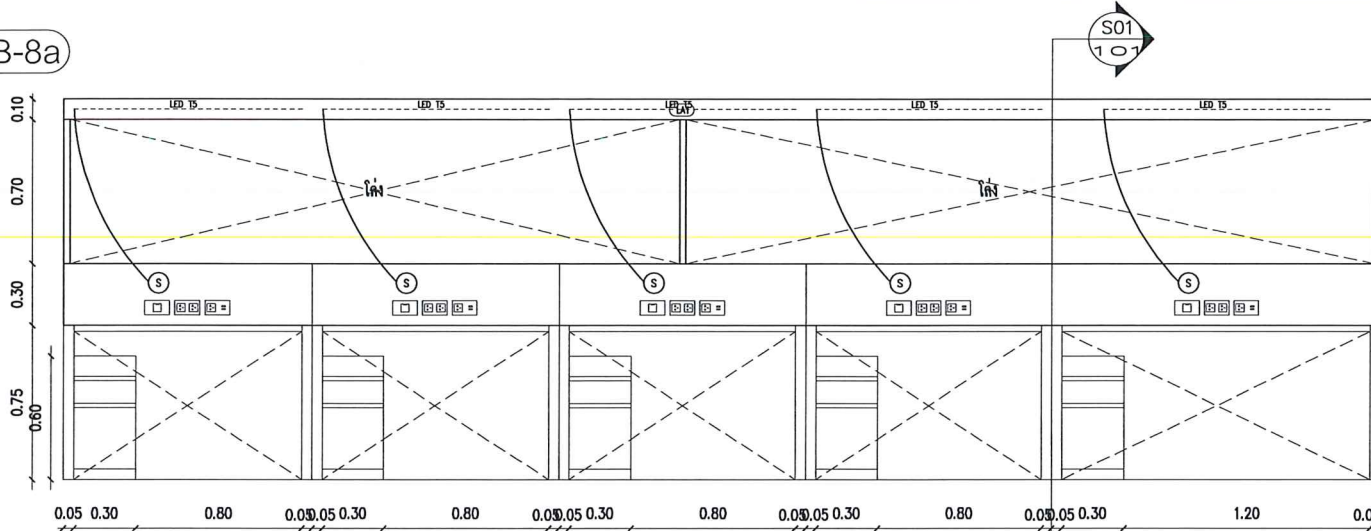

E02 ELEVATION
มาตราส่วน 1:25

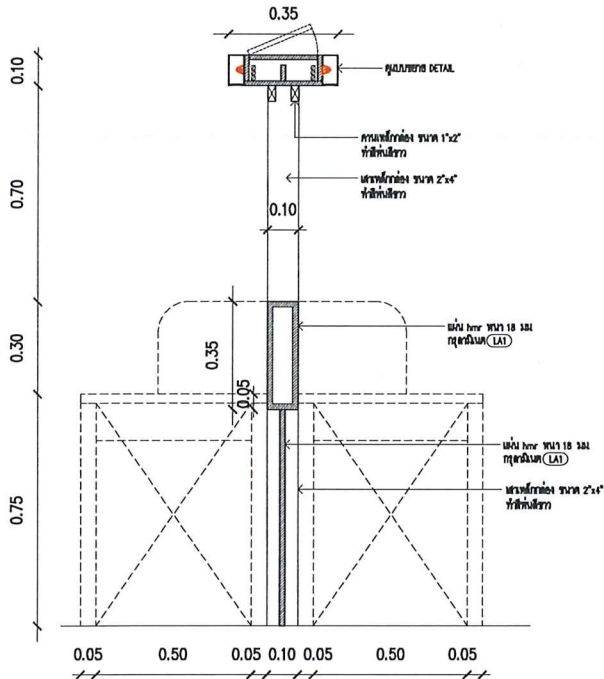

S01 SECTION
มาตราส่วน 1:25

แบบขยาย DETAIL

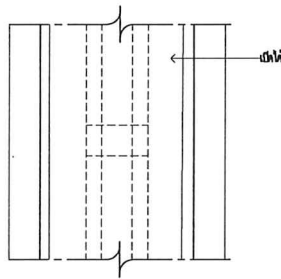

PLAN

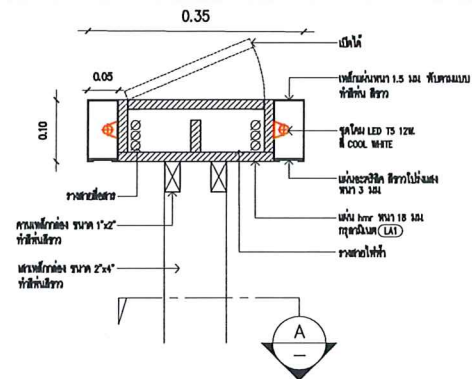

SECTION

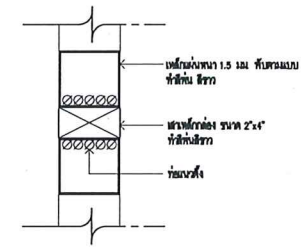

SECTION A



บริษัท อปิล จำกัด
1955 อ.รามบุรีพัฒนา แขวงรังสิต เขตหนองจอก 10230

PROJECT:

แบบปรับปรุงสำนักหอสมุด
อาคาร A ชั้น 2 - Thai PBS

LOCATION:

145 ถนน วิภาวดีรังสิต แขวงตลาดบางเขน
เขตหลักสี่ กรุงเทพมหานคร 10210

DESIGNER:

อภิวัฒน์ เกียรติชาติรัตนะ
ภ-ศว 11471
นิติ หาญสุนันทมนตรี
ส-สถ 2840

CHECKED & APPROVED BY:

SCALE:

REVISION	
DATE	DISCRIPTION

DRAWING TITLE:

DRAWN BY CHALIDA Y.	DRAWING No.
CHECKED BY	TOTAL ID-3-13.2

BM

Am

Toan

B-8b

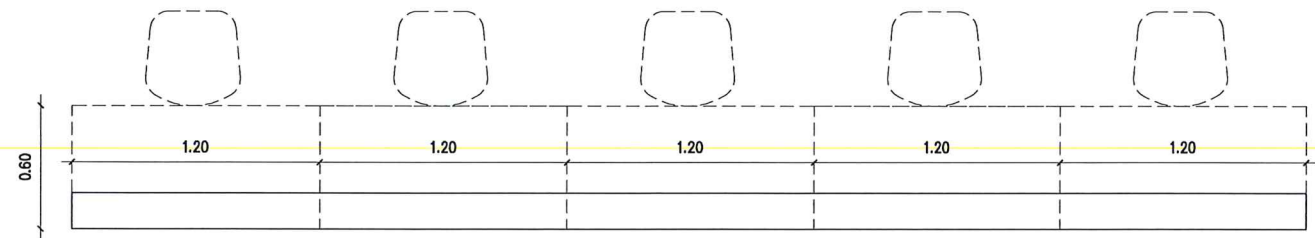

B-8 PLAN
มาตราส่วน 1:25

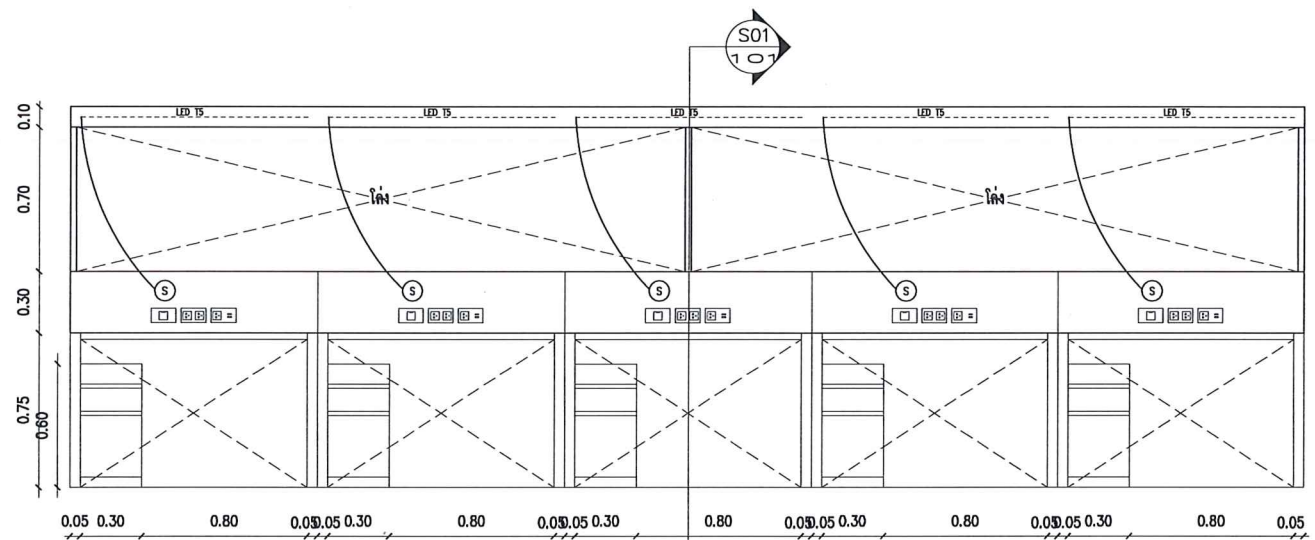

E01 ELEVATION
มาตราส่วน 1:25



บริษัท เอพิล ออร์คิดส์ จำกัด
1955 อ.รามอินทรา จ.ปทุมธานี โทร. 02-010-1020

PROJECT :
แบบปรับปรุงสำนักก่อสร้างอาคาร
อาคาร A ชั้น 2 - Thai PBS

LOCATION :
145 ถนนวิภาวดีรังสิต แขวงตลาดบางเขน
เขตหลักสี่ กรุงเทพมหานคร 10210

DESIGNER :
อภิรักษ์ เกียรติวิภาที่รัตน์
ภ-ศว 11471
นิติ หายุสนันท์
ธ-สถ 2840

CHECKED & APPROVED BY :

SCALE :

REVISION	
DATE	DISCUSSION

DRAWING TITLE:

	DRAWING No.
DRAWN BY CHALIDA Y.	TOTAL
CHECKED BY	ID-3-13.3

Handwritten signature

Handwritten signature

B-8b

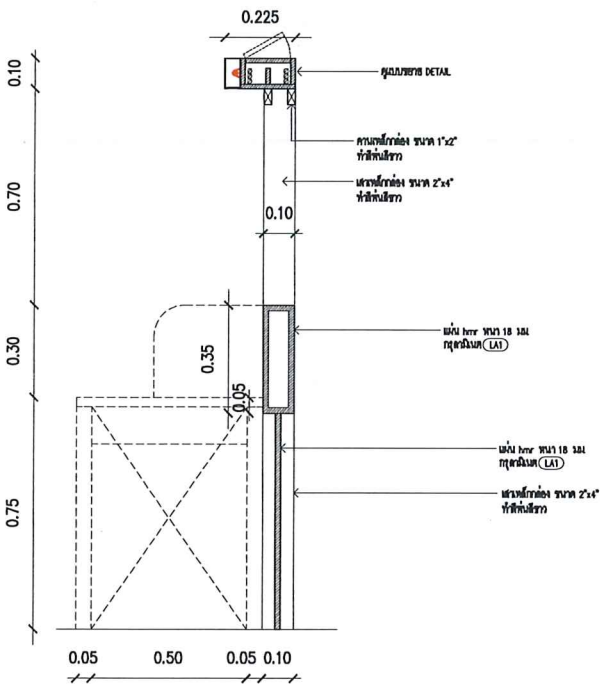
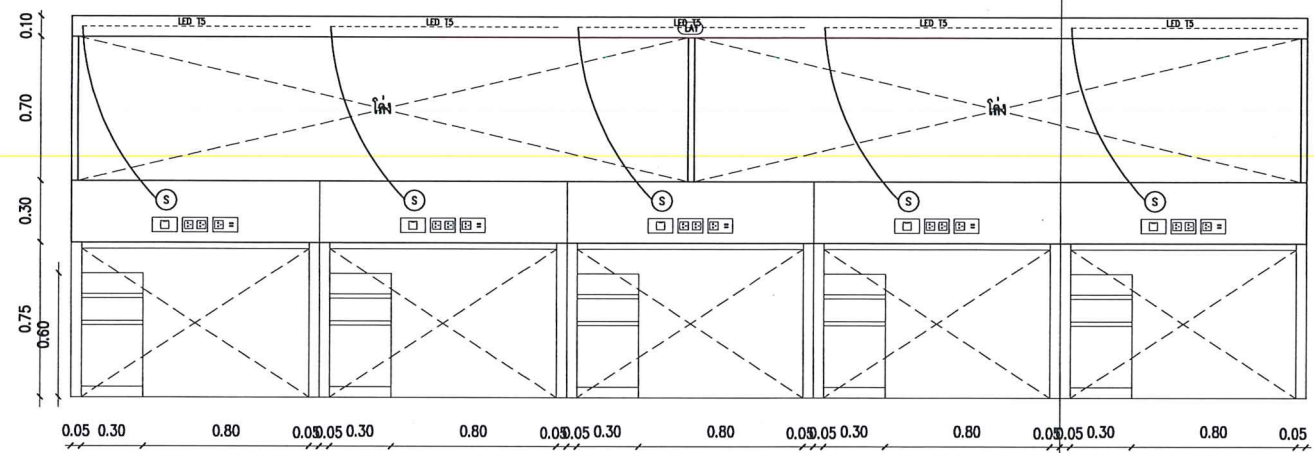

S01 SECTION
มาตราส่วน 1:25

แบบขยาย DETAIL

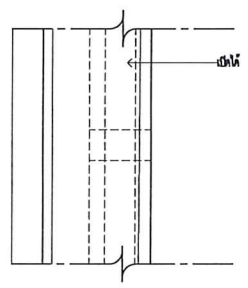

PLAN

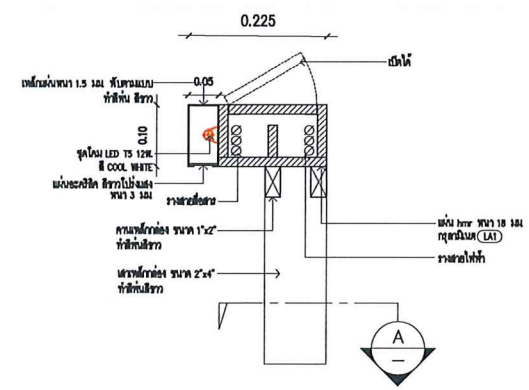

SECTION

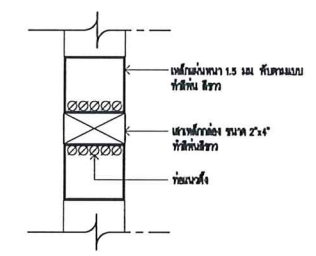

SECTION A

E02 ELEVATION
มาตราส่วน 1:25



บริษัท เอพิล อีโวลูชั่น
1955 ถนนวิภาวดีรังสิต แขวงตลาดบางเขน
เขตหลักสี่ กรุงเทพมหานคร 10210

PROJECT :

แบบปรับปรุงสำนักงานที่จอดรถ
อาคาร A ชั้น 2 - Thai PBS

LOCATION :

145 ถนนวิภาวดีรังสิต แขวงตลาดบางเขน
เขตหลักสี่ กรุงเทพมหานคร 10210

DESIGNER :

อภิวัฒน์ เกียรติวาทย์รัตน์
ภ-สจ 11471
นิติ ชาญคุณันท์
ส-สจ 2840

CHECKED & APPROVED BY :

SCALE :

REVISION	
DATE	DISCRPTION

DRAWING TITLE:

DRAWN BY CHALIDA Y.	DRAWING No.
CHECKED BY	TOTAL ID-3-13.4

B-9

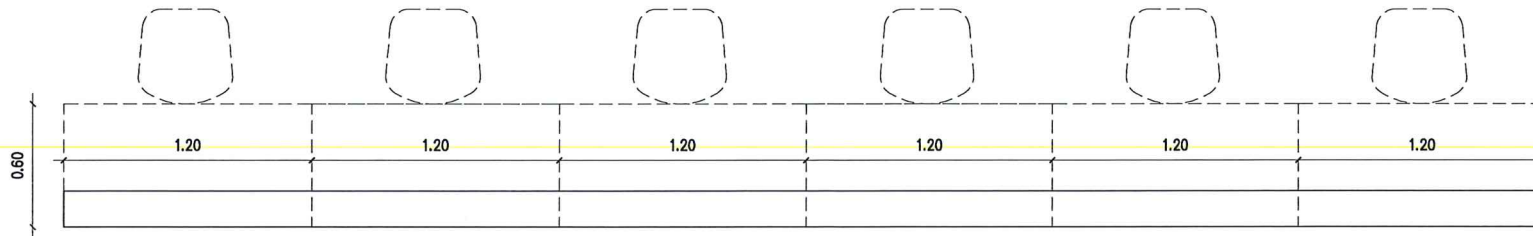

B-8 PLAN
 มาตรฐาน 1:25

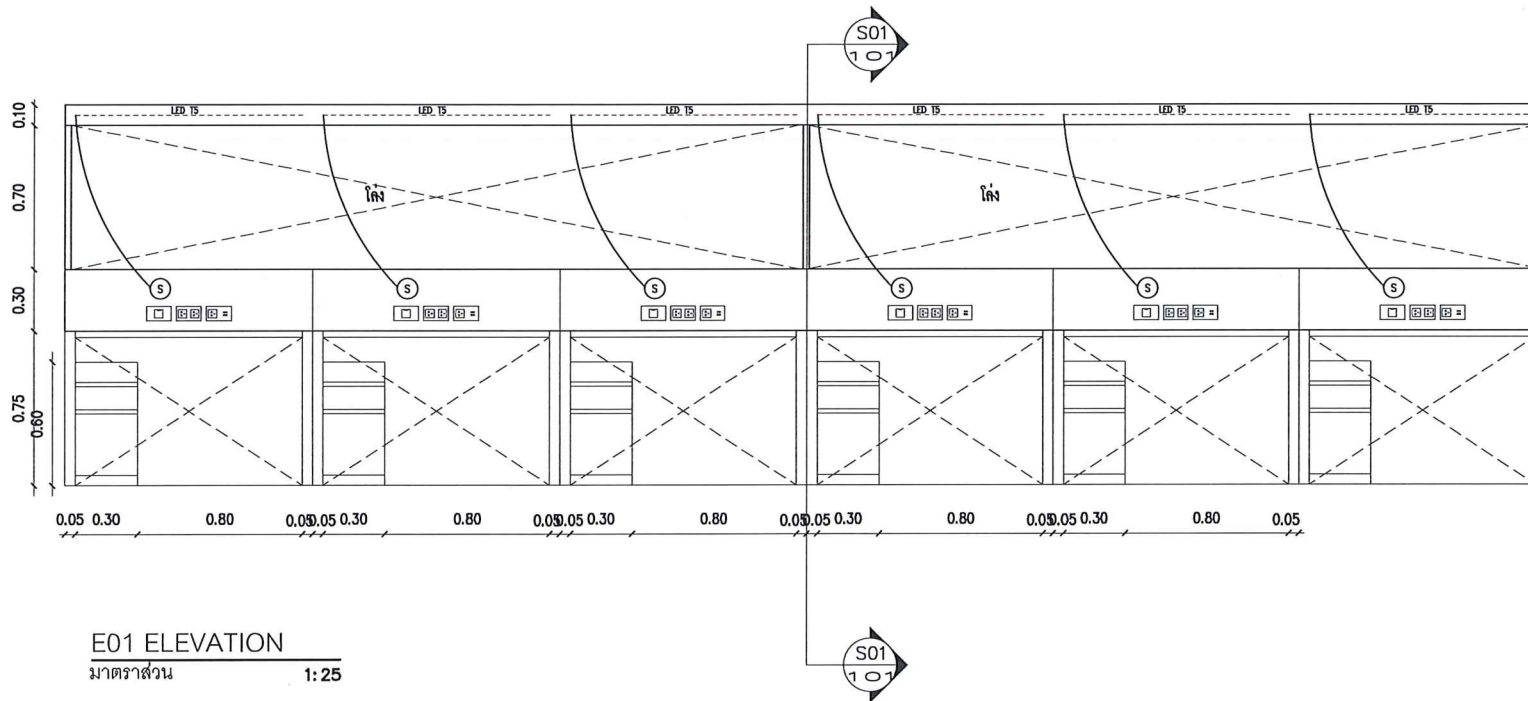

E01 ELEVATION
 มาตรฐาน 1:25



บริษัท อีพีไอ อีแอส จำกัด
 1955 ถนนพัฒนา แขวงจตุจักร เขตจตุจักร กทม 10240

PROJECT:
 แบบปรับปรุงค้ำกึ่งที่ติดชิด
 อาคาร A ชั้น 2 - Thai PBS

LOCATION:
 145 ถนน วิภาวดีรังสิต แขวงตลาดบางเขน
 เขตหลักสี่ กรุงเทพมหานคร 10210

DESIGNER:
 อภินันท์ เกียรติวาทย์รัตน์
 ภ-สว 11471
 นิตติ ชาญสุนันท์
 ส-สถ 2840

CHECKED & APPROVED BY :

SCALE :

REVISION	
DATE	DISCUSSION

DRAWING TITLE:

DRAWN BY CHALIDA Y.	DRAWING No.
	TOTAL
CHECKED BY	ID-3-13.5

Handwritten signature/initials

Handwritten signature/initials

B-9

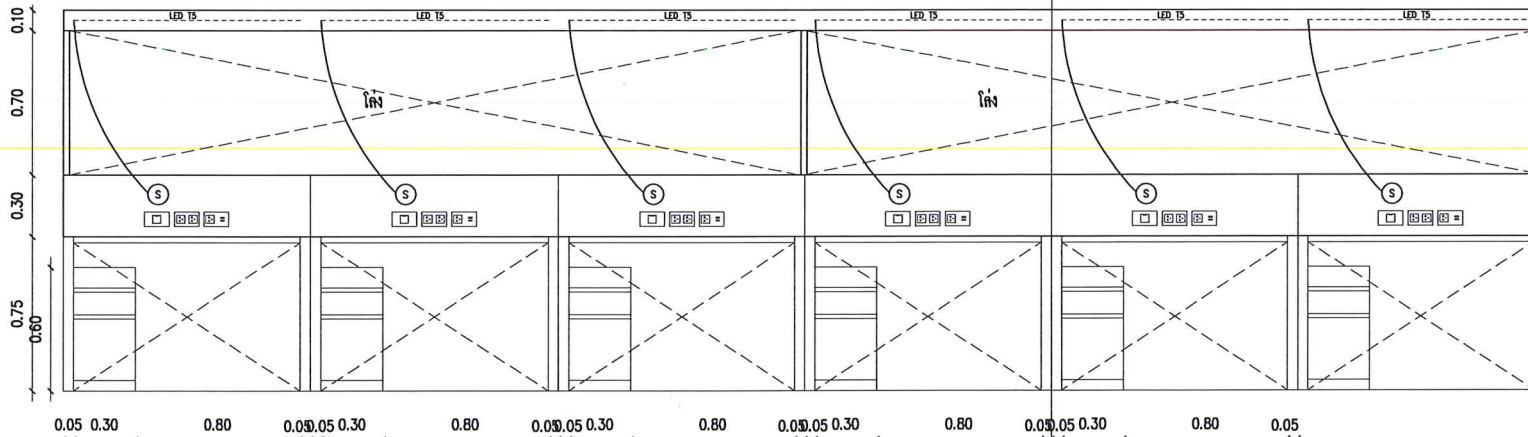

E02 ELEVATION

มาตราส่วน 1:25

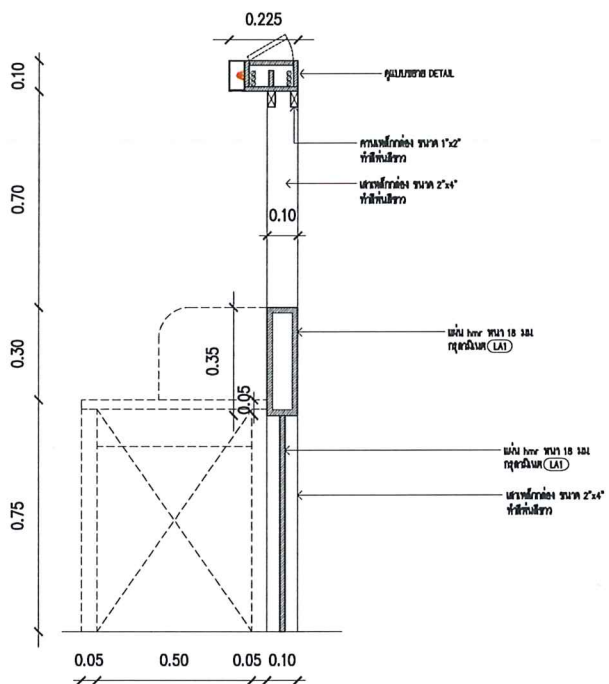

S01 SECTION

มาตราส่วน 1:25

แบบขยาย DETAIL

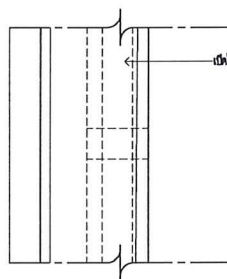

PLAN

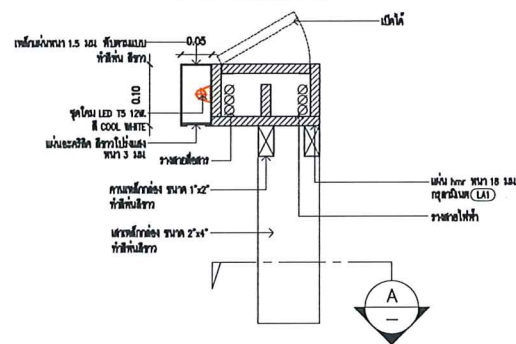

SECTION

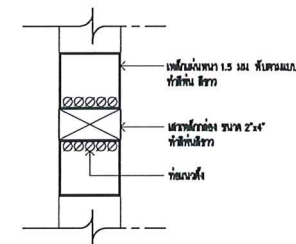

SECTION A



บริษัท แอปิล อרכิตคส์
1955 ถนนวิภาวดีรังสิต แขวงตลาดบางเขน
เขตหลักสี่ กรุงเทพมหานคร 10210

PROJECT :

แบบปรับปรุงพื้นที่จอดรถ
อาคาร A ชั้น 2 - Thai PBS

LOCATION :

145 ถนนวิภาวดีรังสิต แขวงตลาดบางเขน
เขตหลักสี่ กรุงเทพมหานคร 10210

DESIGNER :

อภิพันธ์ เกียรติวิรัตน์
ภ-สว 11471
นิติ ชาญสุชนัทธนทร์
ส-สถ 2840

CHECKED & APPROVED BY :

SCALE :

REVISION	
DATE	DISCUSSION

DRAWING TITLE:

DRAWN BY CHALIDA Y.	DRAWING No.
CHECKED BY	TOTAL ID-3-13.6

Bu

Am

Pan

ไซของเดิมในโกดัง B-9.1



บริษัท เอพี อีทีที จำกัด
1955 ถนนสุขุมวิท แขวงคลองเตย เขตวัฒนา กรุงเทพฯ 10140

PROJECT :
แบบปรับปรุงสำนักสื่อจิตต
อาคาร A ชั้น 2 - Thai PBS

LOCATION :
145 ถนน วิชาวุฒิจริ่งสิต แขวงตลาดบางเขน
เขตหลักสี่ กรุงเทพมหานคร 10210

DESIGNER :
อภิรักษ์เกียรติ เกียรติวิภาที่รชณะ
ภ-ศว 11471
ฉฉฉ ฉฉฉ ฉฉฉ ฉฉฉ
ฉ-ศด 2840

CHECKED & APPROVED BY :

SCALE :

REVISION	
DATE	DISCRPTION

DRAWING TITLE:

DRAWING No.

DRAWN BY
CHALIDA Y.
CHECKED BY

TOTAL
ID-3-14

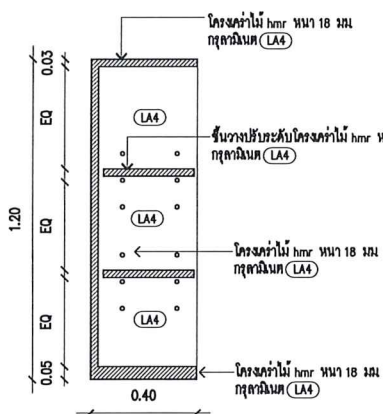
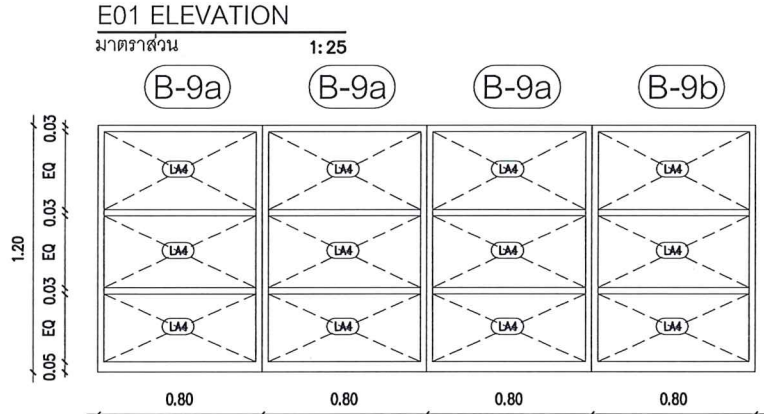
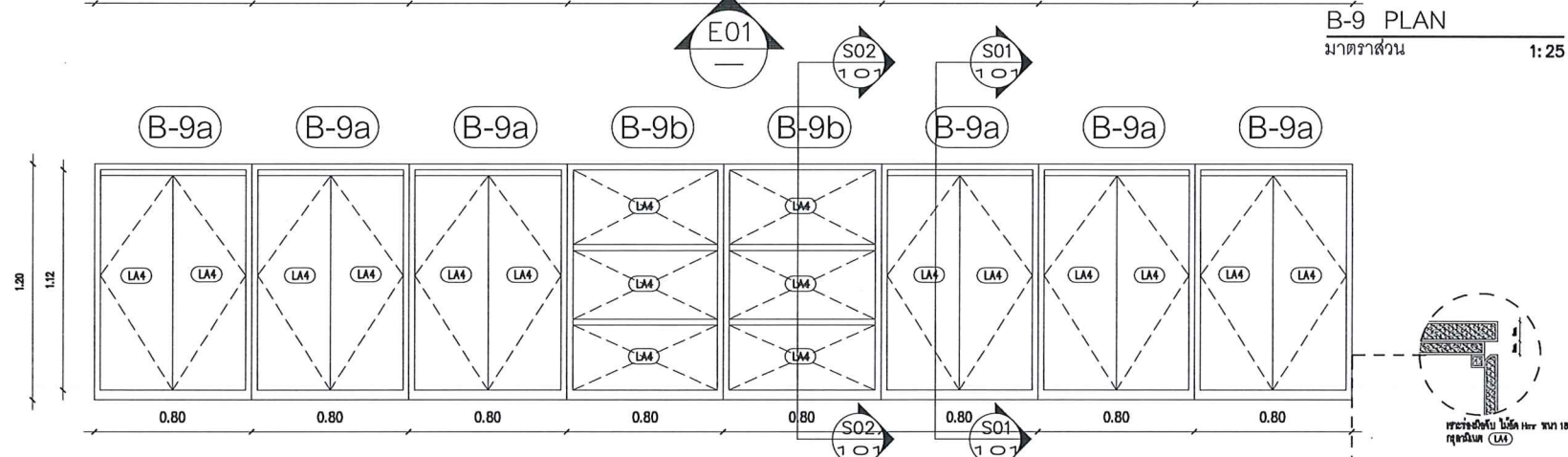
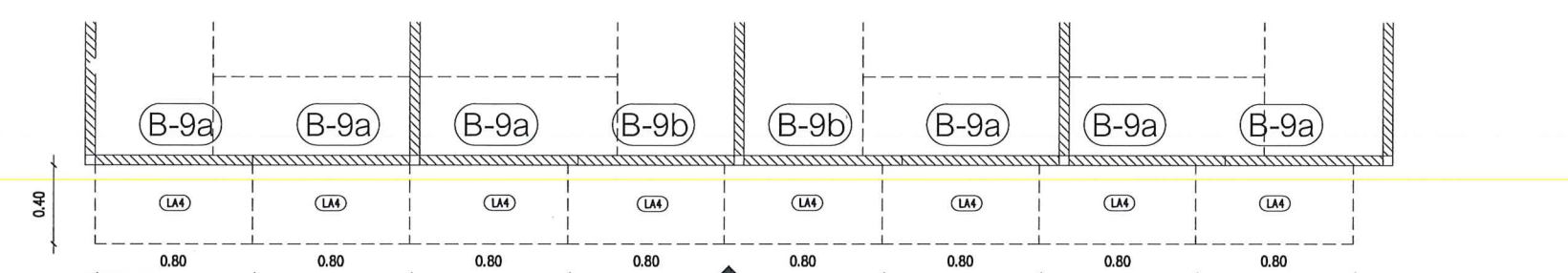

S01 SECTION
มาตราส่วน 1:25

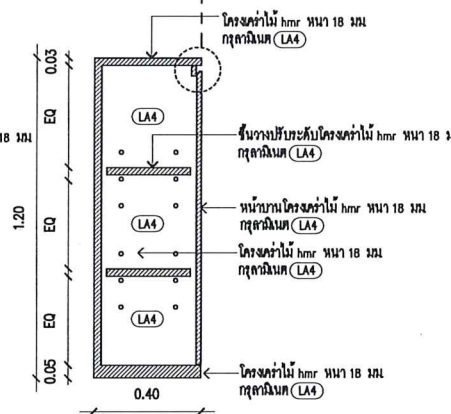

S02 SECTION
มาตราส่วน 1:25



BG
Mw
Iam

B-10

ใช้ของเดิม ในโกดัง

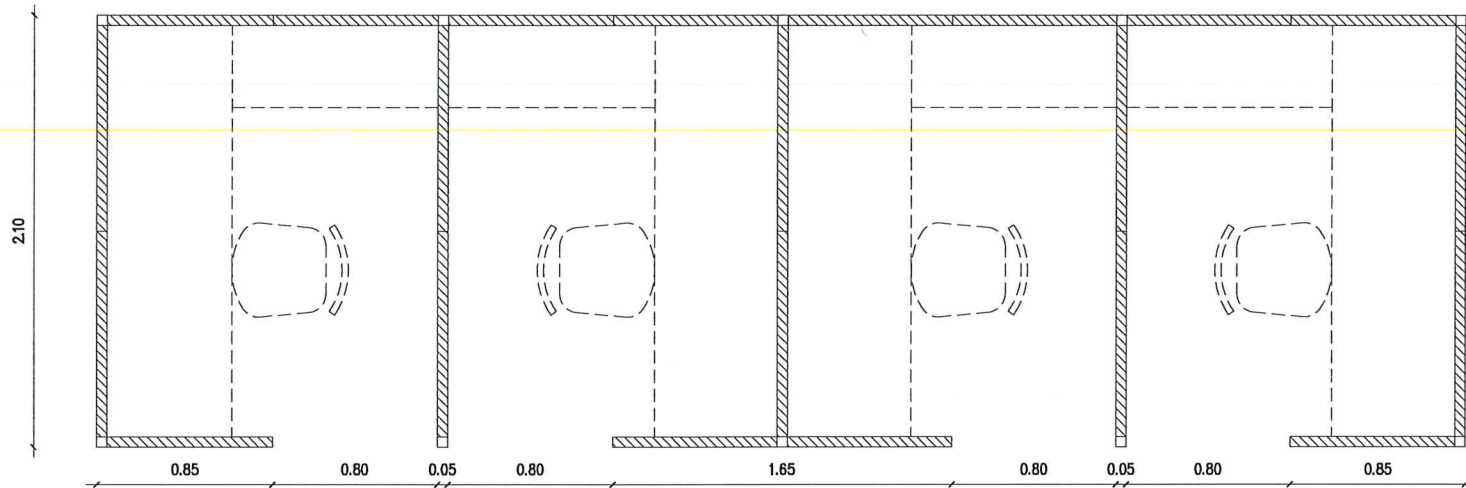

B-10 PLAN
มาตราส่วน 1:25

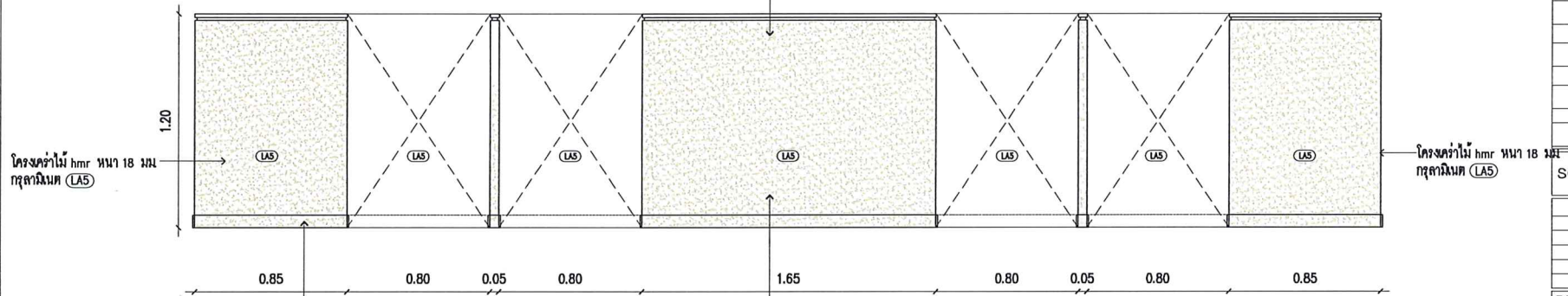

E01 ELEVATION
มาตราส่วน 1:25



บริษัท เอพิล อีแอส จำกัด
195/5 ถนนสุขุมวิท แขวงคลองเตย เขตวัฒนา กรุงเทพมหานคร 10140

PROJECT :
แบบปรับปรุงสำนักสื่อจัด
อาคาร A ชั้น 2 - Thai PBS

LOCATION:
145 ถนน วิทยุ วังใหม่ศรีนครินทร์ แขวงตลาดบางเขน เขตหลักสี่ กรุงเทพมหานคร 10210

DESIGNER :
อภิวัฒน์ เกียรติวาทย์รัตน์
ภ.สว 11471
นิติ ชาญสุรินทร์มนตรี
ร.สท 2840

CHECKED & APPROVED BY :

SCALE :

REVISION	
DATE	DISCUSSION

DRAWING TITLE:

	DRAWING No.
DRAWN BY CHALIDA Y.	
CHECKED BY	TOTAL
	ID-3-15

BK

Am

วณ

B-11

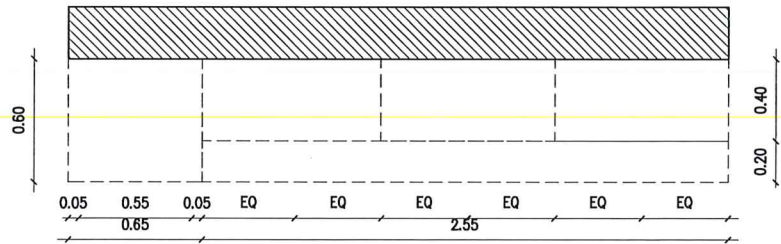

B-11 PLAN
 มาตรฐาน 1:25
 ใช้ตุ้ลของเดิม ในโกดัง

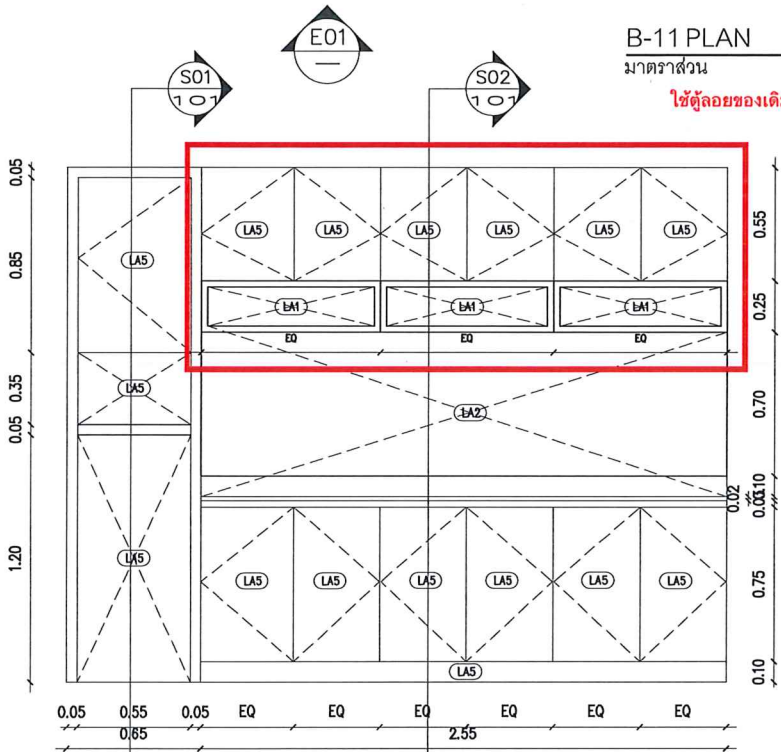

E01 ELEVATION
 มาตรฐาน 1:25

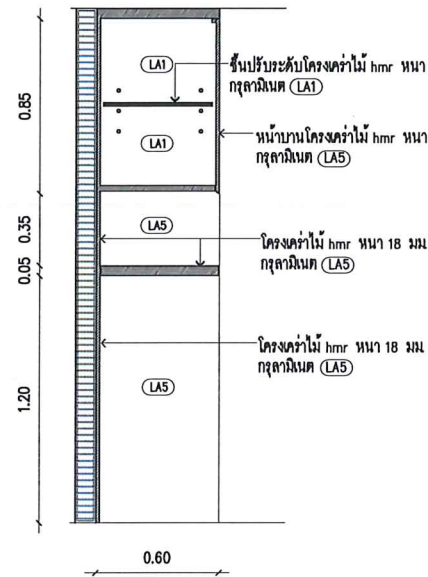

S01 SECTION
 มาตรฐาน 1:25

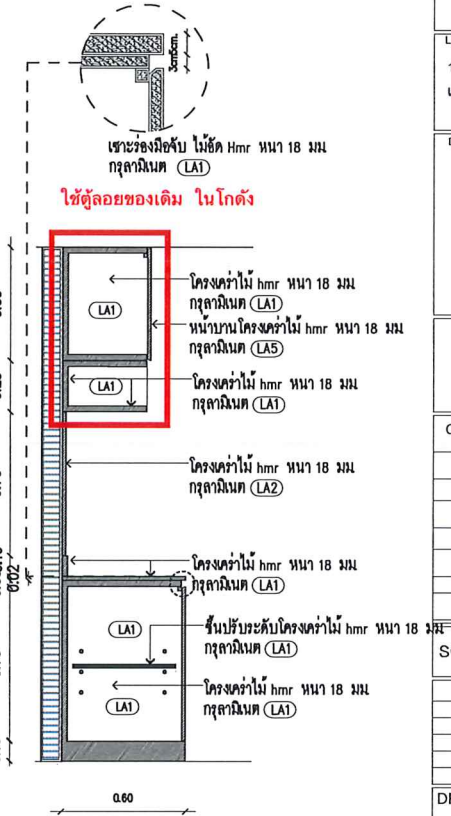

S02 SECTION
 มาตรฐาน 1:25

PROJECT :
 แบบปรับปรุงสำนักก่อสร้างอาคาร
 อาคาร A ชั้น 2 - Thai PBS

LOCATION:
 145 ถนนวิภาวดีรังสิต แขวงตลาดบางเขน
 เขตหลักสี่ กรุงเทพมหานคร 10210

DESIGNER :
 อภินันท์ เกียรติวาทีรัตนะ
 ภ-สง 11471
 นิตติ หาญสุนันทนพันธ์
 ส-สท 2840

CHECKED & APPROVED BY :

SCALE :

REVISION	
DATE	DISCUSSION

DRAWING TITLE:

DRAWN BY CHALIDA Y.	DRAWING No.
CHECKED BY	TOTAL ID-3-16

Handwritten signatures and initials in blue ink, including 'BY' and '10/20'.

B-12

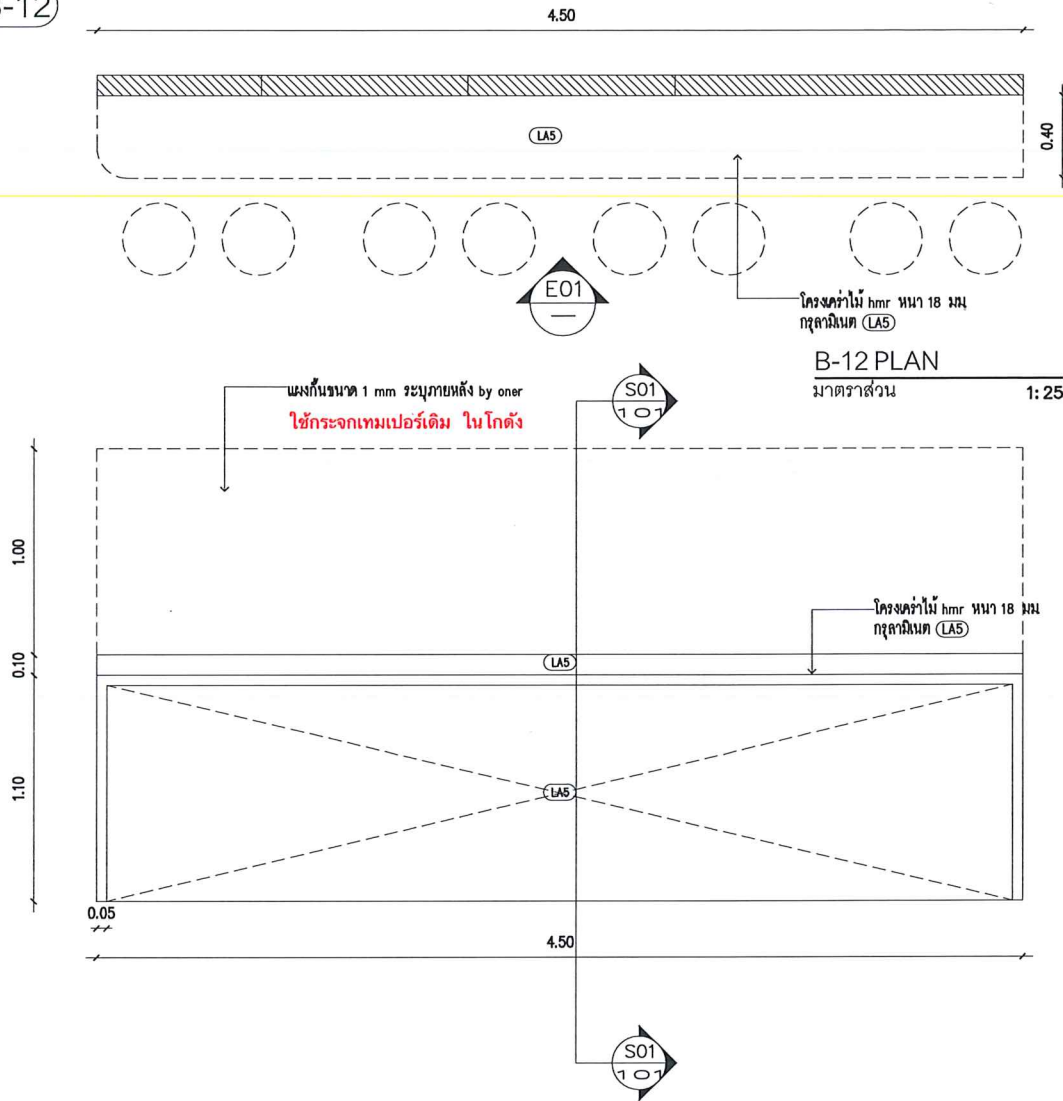

E01 ELEVATION
 มาตรฐาน 1:25

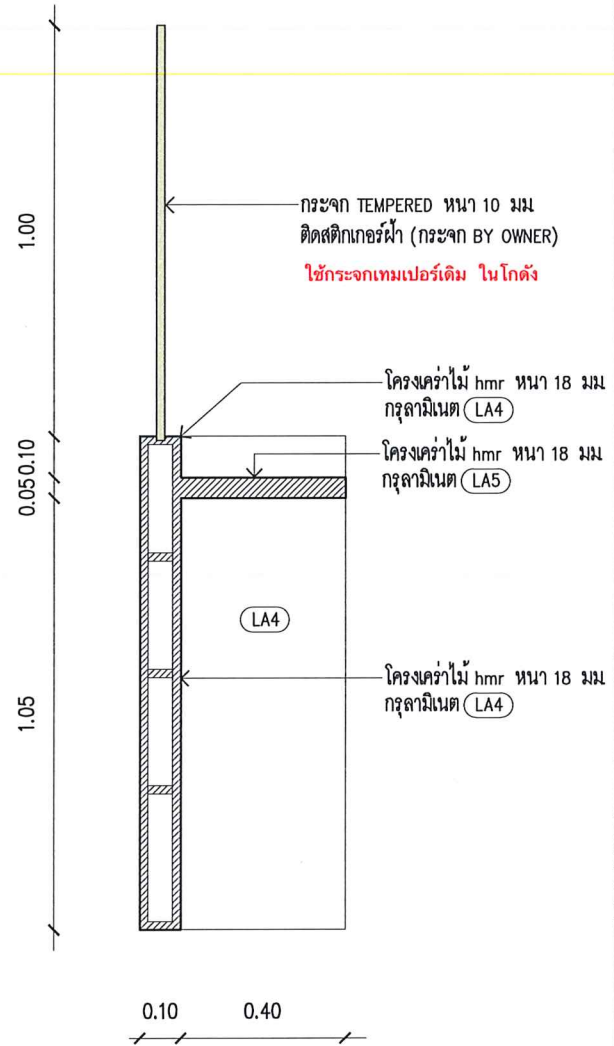

S01 SECTION
 มาตรฐาน 1:25



บริษัท เอพิล อרכิเทคส์
 195/5 ถนนสุขุมวิท แขวงเขต สหพานิชย์ ถนน 102/40

PROJECT :
 แบบปรับปรุงสำนักงานก่อสร้างติดตลก
 อาคาร A ชั้น 2 - Thoi PBS

LOCATION :
 145 ถนนวิภาวดีรังสิต แขวงตลาดบางเขน
 เขตหลักสี่ กรุงเทพมหานคร 10210

DESIGNER :
 อภินันท์ เกียรติวิภาที่รัตน์
 ภ-สจ 11471
 นิติ หาญสุนันทนนท์
 ส-สจ 2840

CHECKED & APPROVED BY :

SCALE :

REVISION	
DATE	DISCUSSION

DRAWING TITLE:

DRAWN BY CHALIDA Y.	DRAWING No.
CHECKED BY	TOTAL ID-3-17

Handwritten signature

Handwritten signature

Handwritten signature

B-13

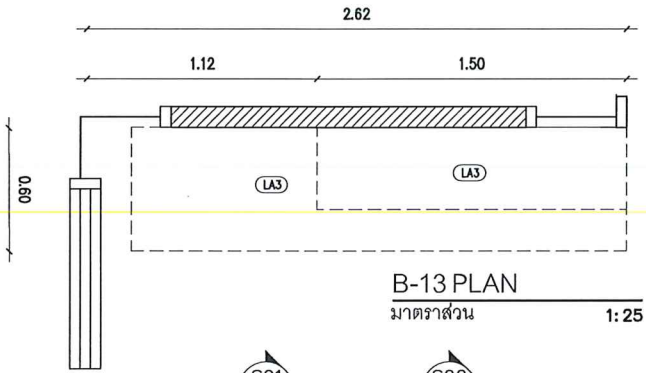

แบบขยาย PEGBOARD

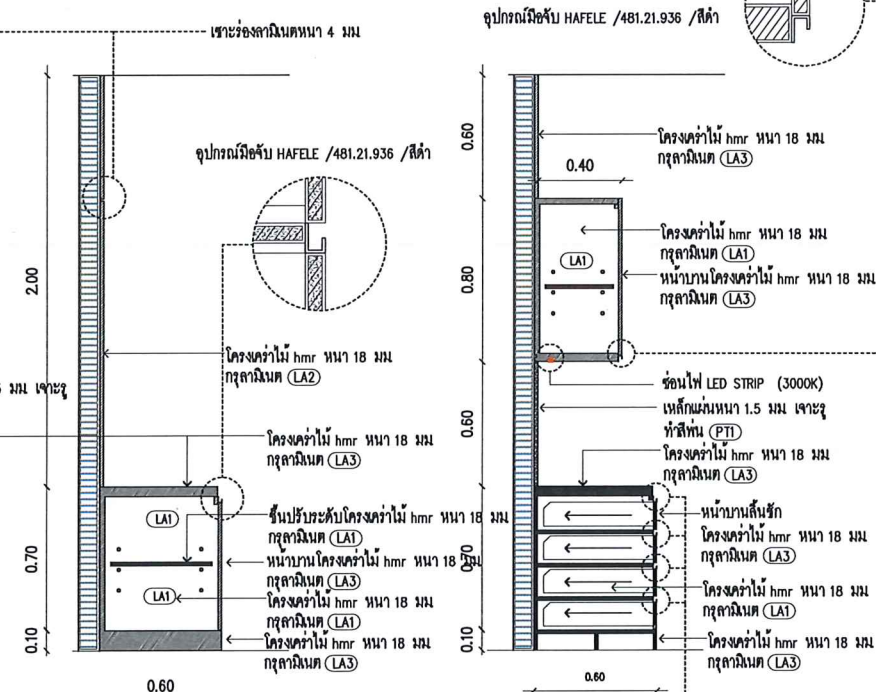
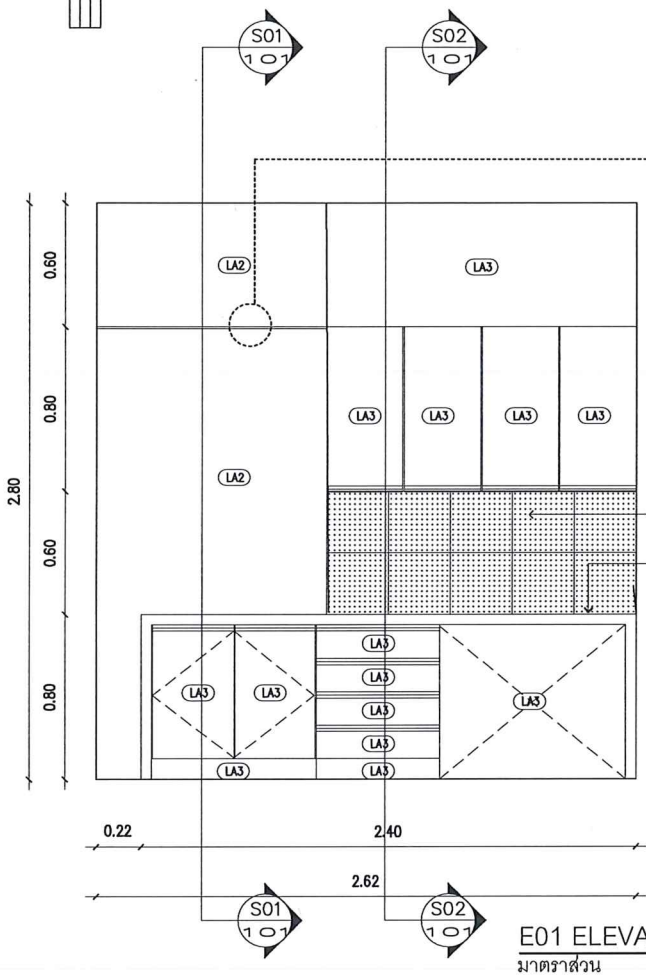
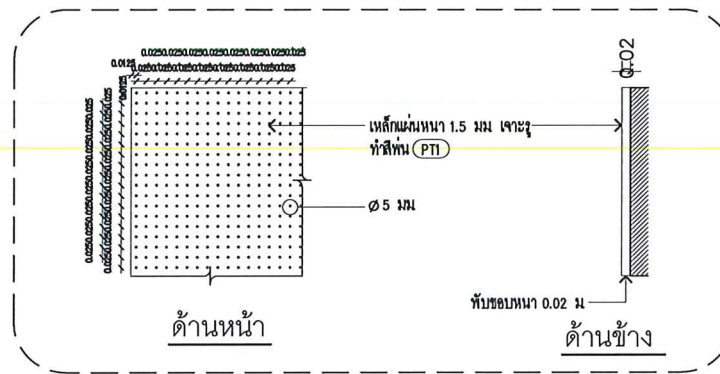

บริษัท เอพิล อภิมหา
195/5 ถนนสุขุมวิท แขวงคลองเตย เขตคลองเตย กทม 10240

PROJECT:
แบบปรับปรุงสำนักสื่อสัตตอด
อาคาร A ชั้น 2 -Thai PBS

LOCATION:
145 ถนน วิภาวดีรังสิต แขวงตลาดบางเขน
เขตหลักสี่ กรุงเทพมหานคร 10210

DESIGNER:
อภิรักษ์ เกียรติวิภาวิรัตน์
ภ-สว 11471
นิติ ชาญสุนันทนทร์
ภ-สท 2840

CHECKED & APPROVED BY :

SCALE :

REVISION	
DATE	DISCUSSION

DRAWING TITLE:

DRAWN BY CHALIDA Y.	DRAWING No.
CHECKED BY	TOTAL ID-3-18

Handwritten signatures and initials in blue and black ink.

B-14

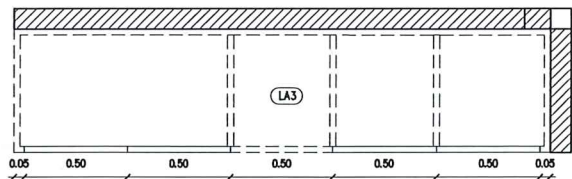

B-14 PLAN
มาตราส่วน 1:25

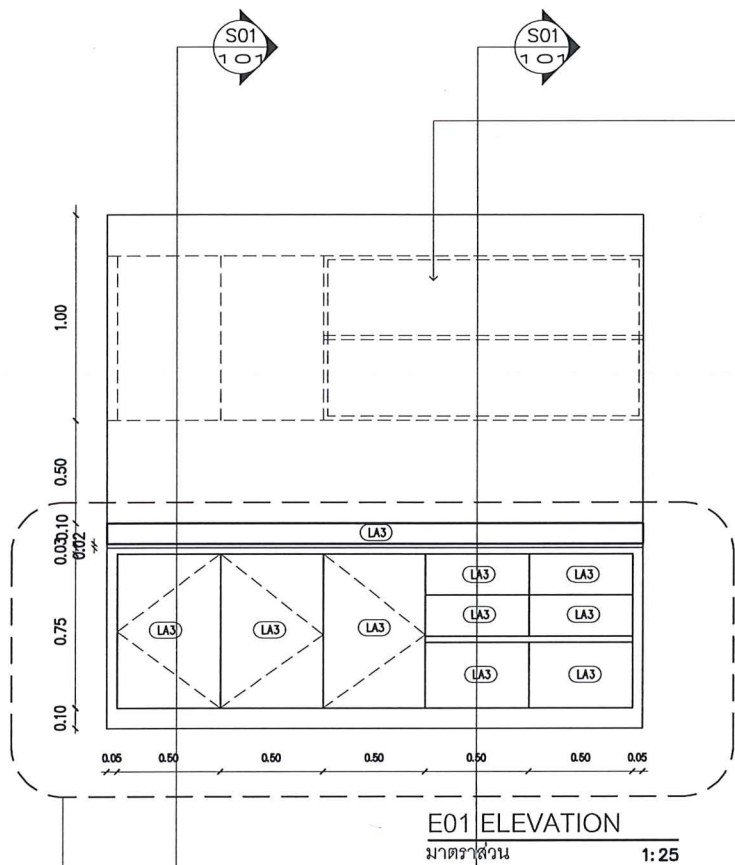

E01 ELEVATION
มาตราส่วน 1:25

***หมายเหตุ : COUNTER คร่าว ให้ใส่ช่องและปรับใช้จากของเดิมซึ่งทางเจ้าของโครงการมีอยู่แล้วก่อน

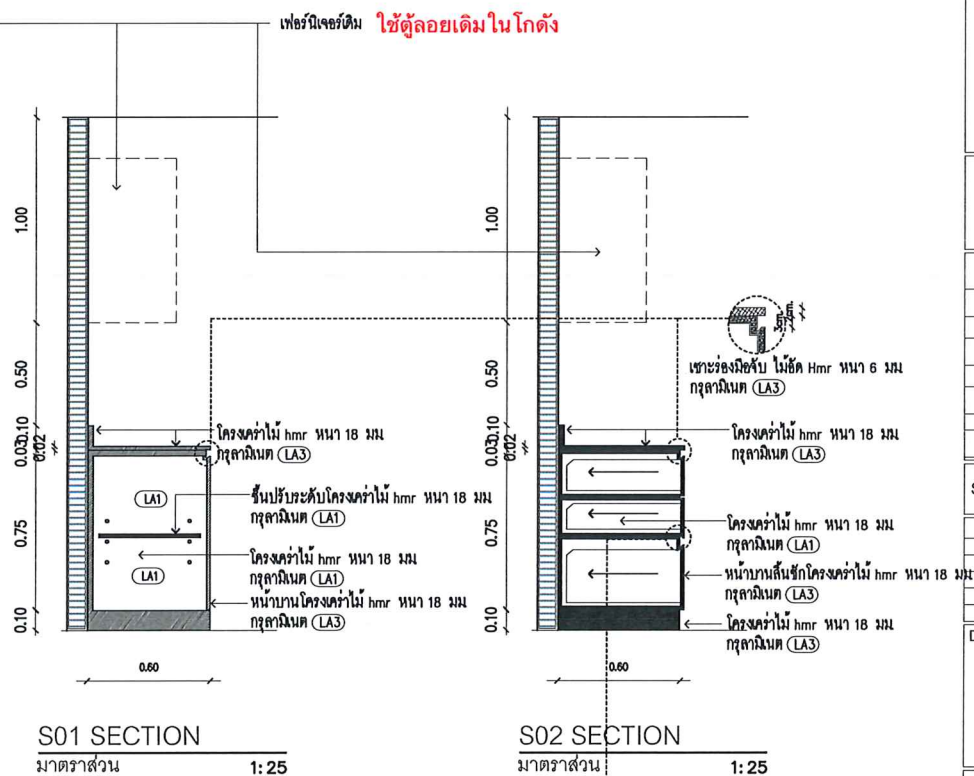

S01 SECTION
มาตราส่วน 1:25

S02 SECTION
มาตราส่วน 1:25



บริษัท เอพิล อีโคโนมิกส์
199/5 ถนนสุขุมวิท แขวงคลองเตย เขตคลองเตย กรุงเทพมหานคร 10250

PROJECT :
แบบปรับปรุงสำนักงานก่อสร้างติดตอก
อาคาร A ชั้น 2 - Thai PBS

LOCATION:
145 ถนนวิภาวดีรังสิต แขวงตลาดบางเขน
เขตหลักสี่ กรุงเทพมหานคร 10210

DESIGNER :
อภิวัฒน์ เกียรติวิภาที่รัตน์
ภ-สว 11471
นิติ ชาญสุนันท์พันธ์
ส-สท 2840

CHECKED & APPROVED BY :

SCALE :

DRAWING TITLE:

	DRAWING No.
DRAWN BY CHALIDA Y.	
CHECKED BY	TOTAL
	ID-3-18

Handwritten signatures and initials in blue ink.

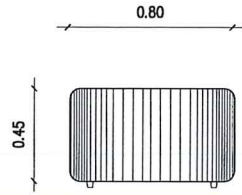
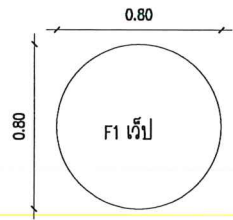

เก้าอี้สตูล โครงไม้เนื้อแข็ง บุป้องน้ำ + หุ้มผ้า ทำสีส้ม

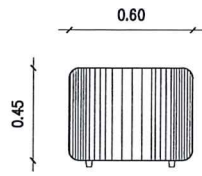
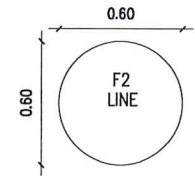
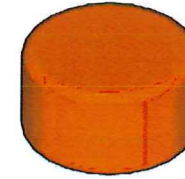

เก้าอี้สตูล โครงไม้เนื้อแข็ง บุป้องน้ำ + หุ้มผ้า ทำสีเขียว

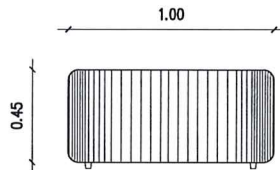
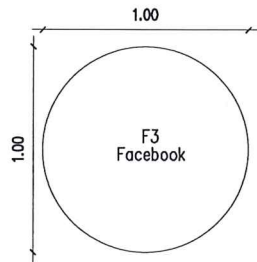

เก้าอี้สตูล โครงไม้เนื้อแข็ง บุป้องน้ำ + หุ้มผ้า ทำสีฟ้า

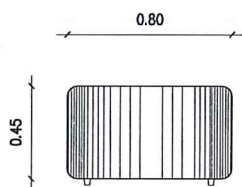
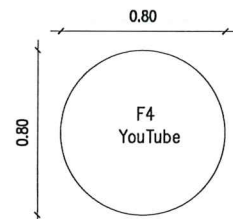
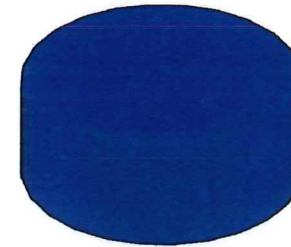

เก้าอี้สตูล โครงไม้เนื้อแข็ง บุป้องน้ำ + หุ้มผ้า ทำสีแดง

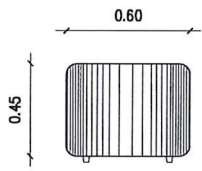
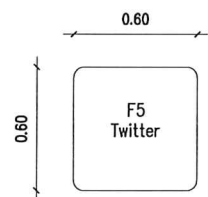
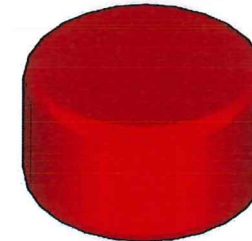

เก้าอี้สตูล โครงไม้เนื้อแข็ง บุป้องน้ำ + หุ้มผ้า ทำสีดำ

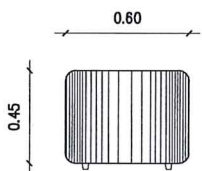
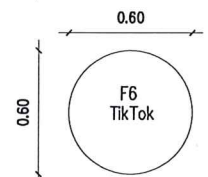

เก้าอี้สตูล โครงไม้เนื้อแข็ง บุป้องน้ำ + หุ้มผ้า ทำสีขาว

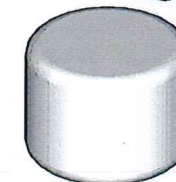

Handwritten signature

PROJECT:

แบบปรับปรุงสำนักสื่อดิจิทัล
อาคาร A ชั้น 2 - Thai PBS

LOCATION:
145 ถนน วิภาวดีรังสิต แขวงตลาดบางเขน เขตหลักสี่ กรุงเทพมหานคร 10210

DESIGNER:
อภิรักษ์ เกียรติวาทิวัฒน์
ภ.สง 11471
นิติ หาญสุวัฒน์พันธ์
ส.สถ 2840

CHECKED & APPROVED BY :

SCALE :

REVISION	
DATE	DISCUSSION

DRAWING TITLE:

DRAWN BY CHALIDA Y.	DRAWING No.
CHECKED BY	TOTAL ID-3-19

Handwritten signatures

ใช้บานเดิม ใน โถงตั้ง

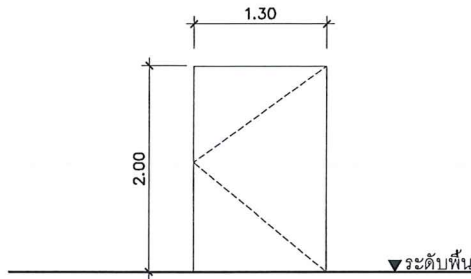
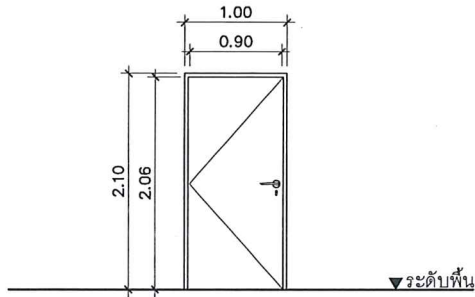
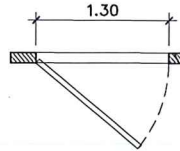
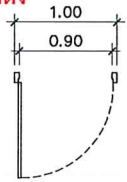

NO.	รายการ	NO.	รายการ
①		②	
ลักษณะบาน	ประตูบานเดียว	ลักษณะบาน	ประตูบานเดียว
วงกบ	ไม้เนื้อแข็ง ขนาด 2"x4" กฤษณามินต์ LA1	วงกบ	-
กรอบบาน	ไม้พื้ชงโครง กฤษณามินต์ LA1	กรอบบาน	ไม้พื้ชงโครง กฤษณามินต์ LA4
ลูกพับ	-	ลูกพับ	-
อุปกรณ์อื่นๆ	ชุดอุปกรณ์ มือจับกันโยก HAFELE รหัส 489.10.100	อุปกรณ์อื่นๆ	ชุดอุปกรณ์กดกะดั่ง HAFELE



บริษัท เอปิล อภิศาสตร์
195/5 ถนนพหลโยธิน แขวงจตุจักร เขตจตุจักร กทม 10240

PROJECT :
**แบบปรับปรุงสำนักสื่อจิตตอล
อาคาร A ชั้น 2 - Thal PBS**

LOCATION:
145 ถนน วิชาวุฒิ์รังสิต แขวงตลาดบางเขน
เขตหลักสี่ กรุงเทพมหานคร 10210

DESIGNER :
อภิวัฒน์ เกียรติวาทย์รัตน์
ภ.สว 11471
นิติ นาณัฐนนท์
ส.สท 2840

CHECKED & APPROVED BY :

SCALE :

REVISION	
DATE	DISCUSSION

DRAWING TITLE:

DRAWN BY CHALIDA Y.	DRAWING No.
CHECKED BY	TOTAL ID-3-20

Handwritten signature

Handwritten signature

อุปกรณ์บานลากจูง
สำหรับบานไม้หนา 20 mm. (ขึ้นไป)
พื้นที่รวมไม่เกิน 2100 mm.

น้ำหนัก 60 Kg.



*อุปกรณ์บานลากจูง 1/2

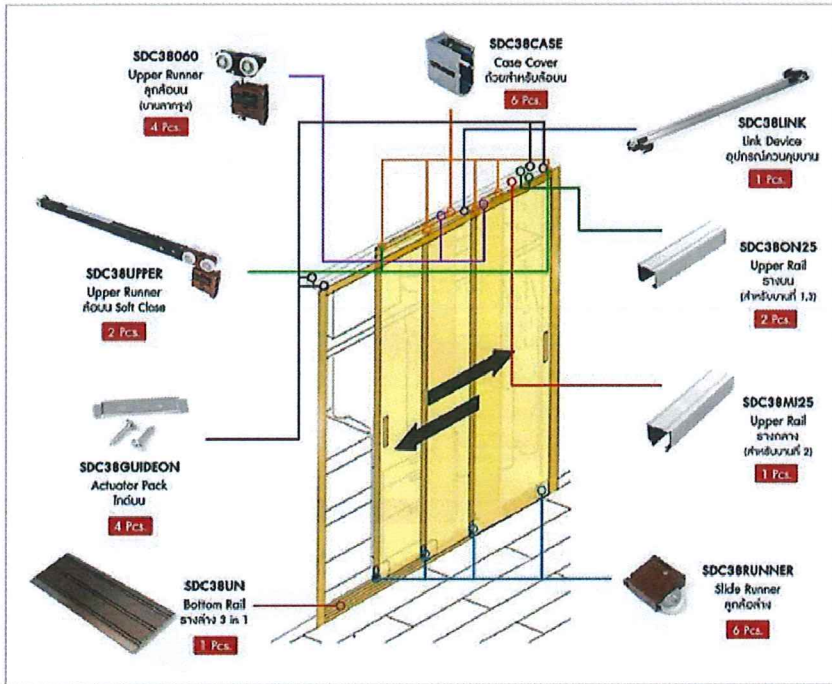

SDC38UNFT Bottom Link Guide ใต้อันล่าง
หมายเหตุ : ไม่รองรับไม้จริงสามารถใส่ใต้อันล่างแทนได้

*อุปกรณ์บานลากจูง 2/2

■ ชุดอุปกรณ์บานเลื่อน 1 ชุด/3บาน

1. SDC38UPPER	Upper Runner (Soft Close)	ลูกเลื่อน (Soft close)	2 อัน
2. SDC38060	Upper Runner	ลูกเลื่อน	4 อัน
3. SDC38CASE	Case Cover	ตัวครอบหัวลูกเลื่อน	6 อัน
4. SDC38LINK	Link Device	อุปกรณ์เชื่อมบาน	1 อัน
5. SDC38ON25	Upper Rail	รางบน (สำหรับบานที่ 1,3)	2 เส้น
6. SDC38M25	Upper Rail	รางบน (สำหรับบานที่ 2)	1 เส้น
7. SDC38RUNNER	Slide Runner	ลูกเลื่อนล่าง	6 อัน
8. SDC38BUN	Bottom Rail	รางล่าง 3 in 1	1 อัน
9. SDC38GUIDEON	Actuator Pack	ใต้อัน	4 อัน

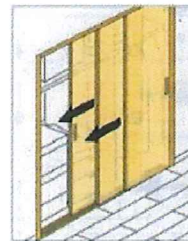

Two-door Opening in One Motion
เมื่อเปิดประตูบานที่ 1 ประตูบานที่ 2 จะเปิดออกพร้อมกัน ทำให้พื้นที่ใช้สอยเพิ่มมากขึ้นกว่าบานเลื่อนปกติ

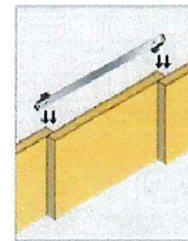

Wire-linked Device
ระบบ Wire-linked Device ที่ติดตั้งรางบน ทำให้สามารถเลื่อนบานได้อย่างง่ายดายและเงียบ



Barrier-free Facilities
พื้นที่เปิดกว้างขึ้น เหมาะสำหรับ ผู้สูงอายุ หรือผู้ที่ต้องใช้รถเข็นเป็นพิเศษ

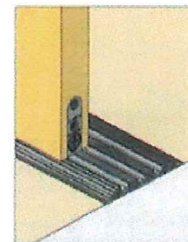

3 in 1 Bottom Rail
รางล่างที่ออกแบบมาพิเศษ ติดตั้งง่ายและรวดเร็ว

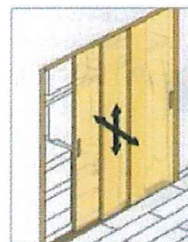

Easy Adjustment
สามารถปรับระดับสูงต่ำและด้านข้างได้หลังติดตั้งเรียบร้อยแล้ว

PROJECT :
แบบปรับปรุงสำนักงานที่สี่ตลต
อาคาร A ชั้น 2 - Thai PBS

LOCATION :
145 ถนนวิภาวดีรังสิต แขวงตลาดบางเขน เขตหลักสี่ กรุงเทพมหานคร 10210

DESIGNER :
อภิรักษ์เกียรติ วัฒนวิฑิต
ภ.ศ.ว 11471
นิติ ชาญสุนทรนนท์
ภ.ศ.ด 2840

CHECKED & APPROVED BY :

SCALE :

REVISION	
DATE	DISCUSSION

DRAWING TITLE:

DRAWN BY CHALIDA Y.	DRAWING No.
CHECKED BY	TOTAL ID-3-21

Handwritten signatures and initials in blue ink.



THAI PBS: DIGITAL MEDIA OFFICE_PRESENTATION 7 (FINAL PRESENTATION)

by

new

form

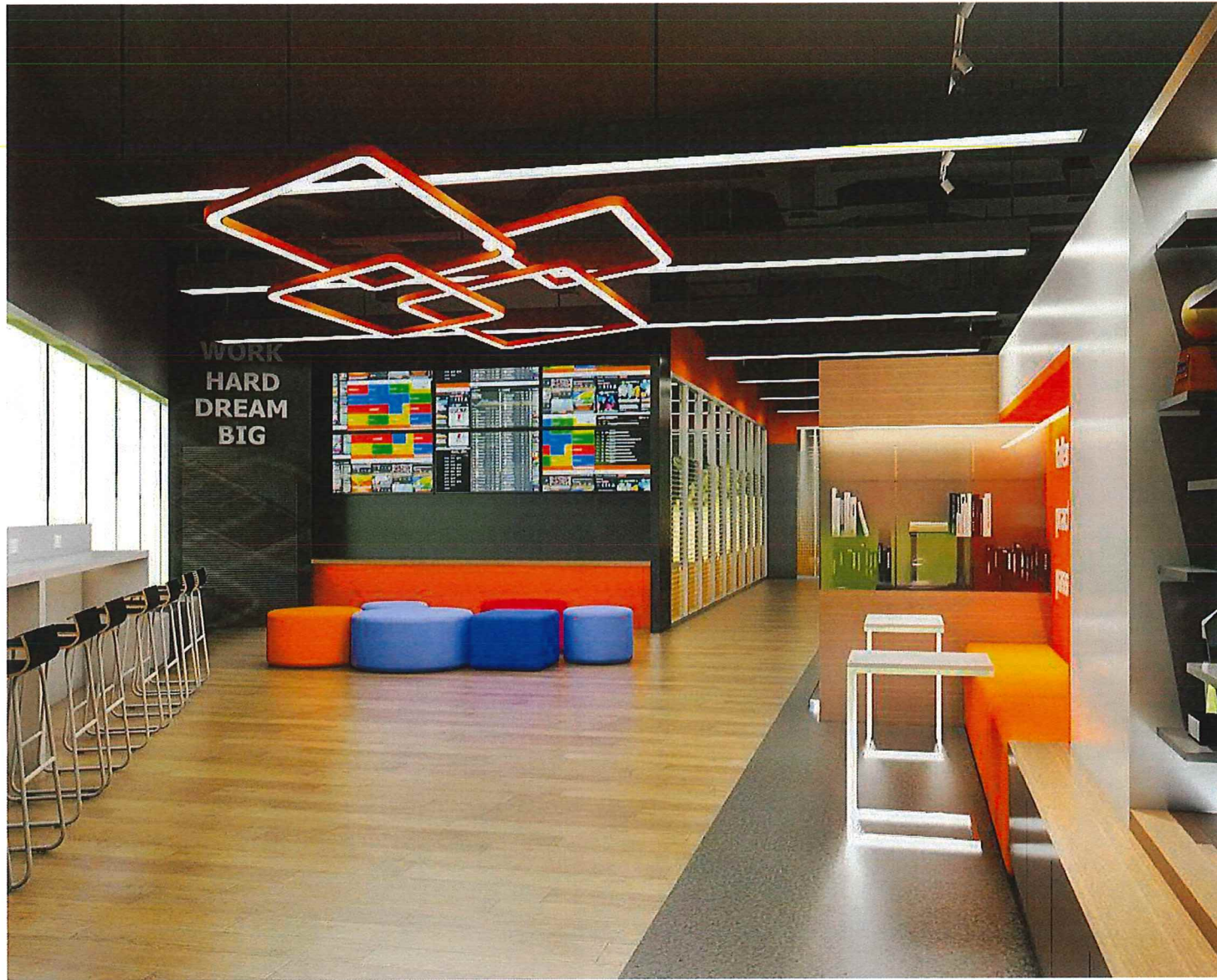

PROJECT 1
DIGITAL MEDIA OFFICE RENOVATION
DESIGNER 1
THAI PBS OFFICE
BANGKOK, THAILAND

OWNER 1
ARCHITECT/DESIGNER 1
APINAIKE KIATWATEERATANA
NTI HANSUNANTHANONT

DRAWING TITLE 1
LOBBY AREA

SCALE 1
1 : 100
DATE 1
APPROVED BY 1

DRAWING NO. 1
TOTAL 1

คำอธิบายของแบบแปลน
แบบแปลนนี้จัดทำขึ้นเพื่อใช้ในการ
ก่อสร้างอาคารตามรายละเอียด
ที่ปรากฏในแบบแปลนนี้
ผู้ใช้งานต้องปฏิบัติตามข้อกำหนด
และเงื่อนไขของแบบแปลนนี้
อย่างเคร่งครัดและต้องแจ้ง
ผู้จัดทำแบบแปลนก่อน
จะทำการแก้ไขแบบแปลน

lsh

lsh

lsh

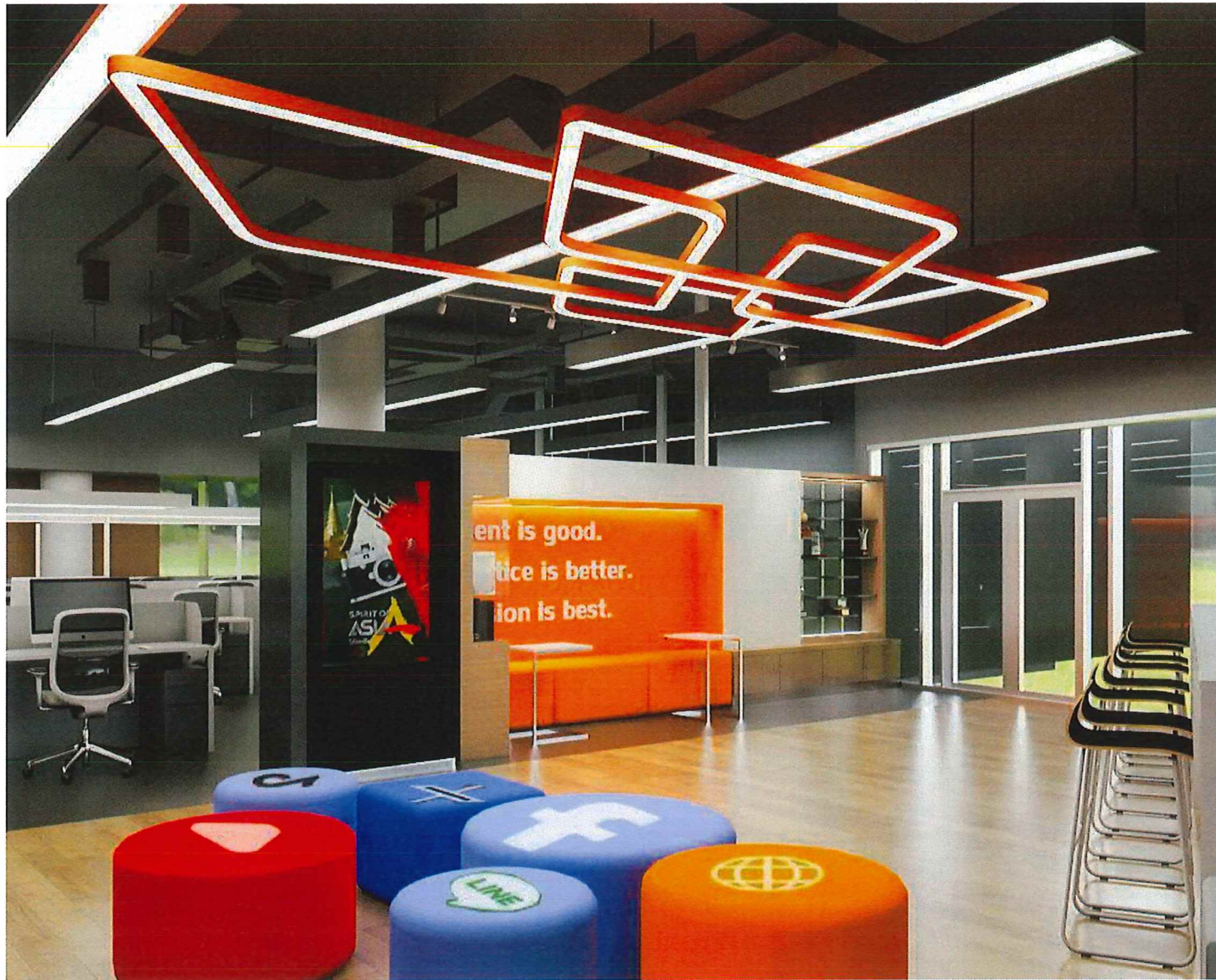

PROJECT 1
DIGITAL MEDIA OFFICE RENOVATION

LOCATION 1
THAI PBS OFFICE
BANGKOK THAILAND

OWNER 1
ARCHITECT/DESIGNER 1
APINAE KIATWATEERATANA
NTI HANSUNANTHANONT

DRAWING TITLE 1
LOBBY AREA

SCALE 1
1 : 100

DATE 1
-

APPROVED BY 1
-

DRAWING NO. 1
-

TOTAL 1
-

คำอธิบายของแบบร่างสถาปัตย์
และวิศวกรรมโยธา โดยทั่วไป
จะแสดงถึงลักษณะของอาคาร
และโครงสร้างพื้นฐาน
ซึ่งมีรายละเอียดที่ชัดเจน
และสามารถใช้งานได้จริง
ในกรณีที่แบบร่างสถาปัตย์
และวิศวกรรมโยธา
ไม่มีความจำเป็นหรือ
มีลักษณะที่ซ้ำซ้อนกัน
แล้วแต่จะพิจารณาตาม
ความเหมาะสม

BM

Am

Bann



PROJECT 1
DIGITAL MEDIA OFFICE RENOVATION
DESIGNER 1
THAI PBS OFFICE
BANGKOK THAILAND

OWNER 1
ARCHITECT/DESIGNER 1
APINAE KIATWATEERATANA
NTI HANSUNANTHANONT

DRAWING TITLE 1

WAITING AREA

SCALE 1
1 : 100
DATE 1
APPROVED BY 1

DRAWING NO. 1
TOTAL 1

งานออกแบบและก่อสร้าง
อาคารสำนักงานดิจิทัล
และศูนย์กระจายเสียง
แห่งประเทศไทย
ที่ กรุงเทพมหานคร
โดย บริษัท ทีบีเอส จำกัด
ในนามของ บริษัท ทีบีเอส จำกัด
และ บริษัท ทีบีเอส จำกัด

Handwritten signature

Handwritten signature

Handwritten signature

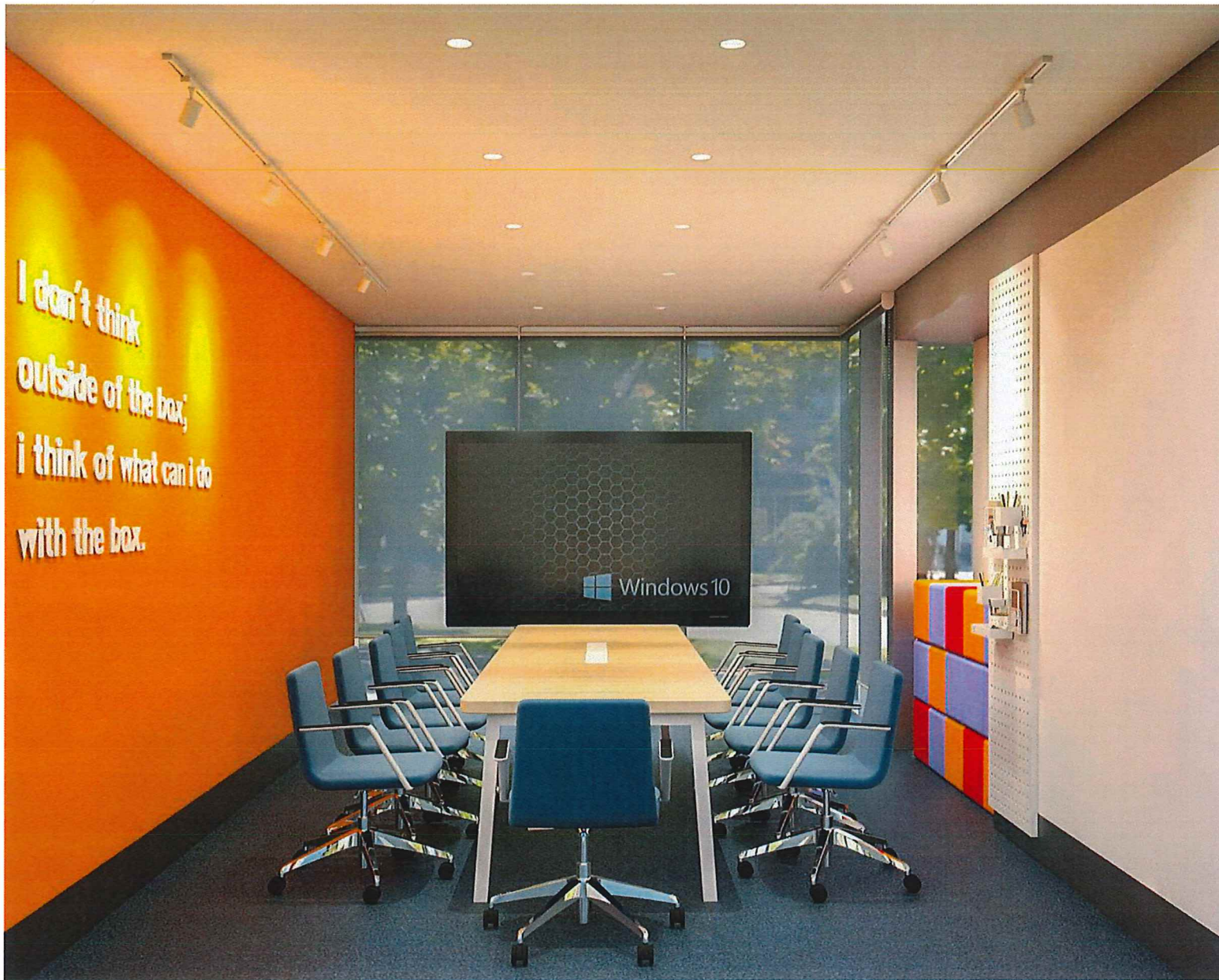

PROJECT 1
DIGITAL MEDIA OFFICE RENOVATION
LOCATION 1
THAI PBS OFFICE
BANGKOK THAILAND

OWNER 1
ARCHITECT/DESIGNER 1
APINANE KIATWATEERATANA
NITI HANSAUNTHANONT

DRAWING TITLE 1

MEETING ROOM

SCALE 1 1 : 100	DRAWING NO. 1 -	<small>ฉบับร่างสถาปัตย์</small> <small>Architectural Drawing</small> <small>ไม่สงวนลิขสิทธิ์</small> <small>Not reserved copyright</small> <small>แต่สงวนสิทธิ์ในชื่อ</small> <small>but reserved in name</small> <small>และสงวนสิทธิ์ใน</small> <small>and reserved in</small> <small>นามสกุล</small> <small>name and surname</small>
DATE 1 -	TOTAL 1 -	
APPROVED BY 1 -	TOTAL 1 -	

BM

Alm

Tiam



PROJECT 1
DIGITAL MEDIA OFFICE RENOVATION
LOCATION 1
THAI PBS OFFICE
BANGKOK, THAILAND

OWNER 1
ARCHITECT/DESIGNER 1
APINANE KIATWATEERATANA
NTI HANUNANTHANONT

DRAWING TITLE 1

LIVE STRIMING ROOM

SCALE 1
1 : 100
DATE 1

DRAWING NO. 1
TOTAL 1

APPROVED BY 1

Handwritten signature

Handwritten signature

Handwritten signature



PROJECT 1
DIGITAL MEDIA OFFICE RENOVATION

OWNER 1
ARCHITECT/DESIGNER 1
APRANAE KIATWATEERATANA
NTI HANSUNANTHANONT

DRAWING TITLE 1
PANTRY

SCALE 1
1 : 100

DATE 1
APPROVED BY 1

DRAWING NO. 1
TOTAL 1

NOTES: 1. THIS DRAWING IS THE PROPERTY OF APIL ARCHITECTS COMPANY LIMITED AND SHALL BE KEPT IN CONFIDENCE AT ALL TIMES UNLESS OTHERWISE STATED BY THE ARCHITECT.

BE

na

Pran



ตารางแสดงวงเงินงบประมาณที่ได้รับจัดสรรและราคากลางในงานจ้างก่อสร้าง

1. ชื่อโครงการ จ้างปรับปรุงพื้นที่ สำนักสื่อดิจิทัล อาคาร A ชั้น 2 (หมวดงานตกแต่งภายใน)
2. หน่วยงานเจ้าของโครงการ สำนักสื่อดิจิทัล
3. วงเงินงบประมาณที่ได้รับจัดสรร เป็นจำนวนเงินทั้งสิ้น 3,250,000 บาท รวมภาษีมูลค่าเพิ่ม
4. ลักษณะงาน (โดยสังเขป) งานปรับปรุงพื้นที่ สำนักสื่อดิจิทัล อาคาร A ชั้น 2 ส.ส.ท. สำนักงานใหญ่
หมวดงานสถาปัตยกรรม ประกอบด้วย งานพื้น งานผนัง งานฝ้าเพดาน
หมวดงานประตูละหน้าต่าง
หมวดงาน Loose Furniture
หมวดงานบิ้วอิน (Built-in)
5. ราคากลางคำนวณ ณ วันที่ 19 กันยายน 2567 เป็นเงิน 3,195,884.56 บาท รวมภาษีมูลค่าเพิ่ม
6. บัญชีประมาณการราคากลาง
 - แบบแสดงรายการปริมาณงานและราคา (ปร.4)
 - แบบสรุปค่าก่อสร้าง (ปร.5)
 - แบบสรุปราคากลางงานก่อสร้าง (ปร.6)
7. รายชื่อคณะกรรมการกำหนดราคากลาง



(เจิตพงษ์ มีศุงคาร)
ประธานกรรมการ



(ชาญชัย คงขำ)
กรรมการ



(กษม ทับงาม)
กรรมการ

แบบสรุปราคากลางงานก่อสร้าง (ปร.6)

BILL OF QUANTITY				เลขที่ราคาโดย			>บริษัท เอพิล อารีทีคอส จำกัด	
PROJECT: THAI-PBS				DATE			> 19 กันยายน 2567	
OWNER: THAI-PBS				REVISION NUMBER			>	
ลำดับ	รายการ	ปริมาณ	หน่วย	Material Cost	Labour Cost	รวม	หมายเหตุ	
		ปริมาณ		ราคาต่อหน่วย	ราคาต่อหน่วย			
1	หมวดงาน สถาปัตยกรรม					640,762.00		
2	หมวดงานประติมากรรม					288,500.00		
3	หมวดงาน LOOSE FURNITURE					1,034,916.00		
4	หมวดงาน BUILT IN					1,022,630.00		
	Subtotal					2,986,808.00		
	Profit of item 1-4					-		
	Total					2,986,808.00		
	VAT					209,076.56		
	Grand Total					3,195,884.56		
		2,088,524.44		งานตกแต่งภายใน				
		1,107,360.12		งานจัดจ้าง เพอร์มิชเชอร์สำนักงาน				
	รวม	3,195,884.56						

Tommy Soykan
Man Na

TS

สรุปผลการประมาณราคากลาง ค่าก่อสร้าง
PROJECT: THAIPBS - กำแพงติดชิด อาคาร A ชั้น 2

OWNER: THAIPBS

แบบ ป.ร.5

เสนอราคาโดย >บริษัท เอลดี อารีทีเคอส์ จำกัด
DATE > 19 กันยายน 2567
REVISION NUME >

ลำดับ	รายการ	ค่าจัดและแรงงาน ปริมาณ	หน่วย	Factor F	ค่าก่อสร้างทั้งหมด ราคาต่อหน่วย	หมายเหตุ
1	หมวดงาน สถาปัตยกรรม (สถาปัตยกรรม + ประตู หน้าต่าง + LOOSE FURNITURE + Built in)			1.2926	รวม	
1.1	หมวดงานสถาปัตยกรรม	2,467,894.17	บาท	722,105.83	3,190,000.00	บาท
....	รวม	2,467,894.17		722,105.83	3,190,000.00	

เงื่อนไข

- 1.เงินจ่ายล่วงหน้า 0%
- 2.เงินประกันผลงานหัก 0%
3. ดอกเบี้ยเงิน 6%
4. ค่าภาษีมูลค่าเพิ่ม 7%

....

Handwritten signature and name: Somchai Sittichol

Handwritten initials: AS

BILL OF QUANTITY
PROJECT: THAIPBS - สำนักจัดซื้ออาคาร A ชั้น 2

OWNER: THAIPBS

แบบ ป.ร.4
เอกสารอ้างอิง
> มีชื่อ บริษัท อารีทราสต์ จำกัด
DATE
> 19 กันยายน 2567
REVISION NUMBER

ลำดับ	รายการ	ปริมาณ	หน่วย	Material Cost	ราคาต่อหน่วย	Labour Cost	ราคาต่อหน่วย	รวม	หมายเหตุ
1	หมวดงานสถาปัตยกรรม							640,762.00	
1.1	หมวดงานพื้น			329,912.00		223,575.00		553,487.00	
1.1.1	วัสดุพื้น								
F0	ซีเมนต์ + วัสดุ Built in และ ผสม	533.50	ตร.ม.	50.00	26,675.00	120.00	64,020.00	90,695.00	
F1	พื้นไม้ SPC ขนาด 4 มม. (ถ่ายไม้) WPC : TENET GOLDEN : AV 3909 (184*1120*4)	66.00	ตร.ม.	450.00	29,700.00	150.00	9,900.00	39,600.00	หรือใช้ระบบเหล็ก 2 แขนง (Smartmat, GT decor)
F1.1	พื้นผิว self leveling ซีเมนต์พื้น SPC	66.00	ตร.ม.	100.00	6,600.00	150.00	9,900.00	16,500.00	
F2	พื้นลายคอนกรีต SPC ขนาด 4 มม. (ถ่ายคอนกรีต) WPC : STONE GREY : PS6000-23 (300*600*4)	282.70	ตร.ม.	450.00	127,215.00	150.00	42,405.00	169,620.00	หรือใช้ระบบเหล็ก 2 แขนง (Smartmat, GT decor)
F2.1	พื้นผิว self leveling ซีเมนต์พื้น SPC	282.70	ตร.ม.	100.00	28,270.00	150.00	42,405.00	70,675.00	
F3	พื้นพรมแผ่น / SIAM FLOORING รุ่น Virtue Pebble ขนาด 50x50	72.60	ตร.ม.	500.00	36,300.00	120.00	8,712.00	45,012.00	หรือใช้ระบบเหล็ก 2 แขนง (Slamcarpet, Campels Inter)
F3.1	พื้นผิว self leveling ซีเมนต์พื้นใหม่	73.70	ตร.ม.	100.00	7,370.00	150.00	11,055.00	18,425.00	
F4	พื้นลายคอนกรีต SPC ขนาด 4 มม. (ถ่ายคอนกรีต) SMARTMAT : sp-9009-st (300*600*4)	112.20	ตร.ม.	450.00	50,490.00	150.00	16,830.00	67,320.00	หรือใช้ระบบเหล็ก 2 แขนง (WDC, GT decor)
F4.1	พื้นผิว self leveling ซีเมนต์พื้น SPC	112.20	ตร.ม.	100.00	11,220.00	150.00	16,830.00	28,050.00	
F.1	เส้นแบ่งพื้น อลูมิเนียม สี T ขนาด 1 * 1 cm สีธรรมชาติ นิกาย / Futuretech : ALTI 5 สี Brush Chrome	30.36	ม.	200.00	6,072.00	50.00	1,518.00	7,590.00	หรือใช้ระบบเหล็ก 2 แขนง
1.2	หมวดงานผนัง			66,150.00		21,125.00		87,275.00	
1.2.1	งานโครงสร้างผนัง								
	ผนังรับน้ำหนักหนา 12 ซม. บนโครงสร้างตามมาตรฐานผู้ผลิต (ทุบผนังชั้น 2 ด้าน)	55.50	ตร.ม.	500.00	27,750.00	150.00	8,325.00	36,075.00	
1.2.3	วัสดุผิวผนังภายใน								
P1	สีทาภายใน ผนังรับน้ำหนัก สีภายใน Dulux / Inspire	320.00	ตร.ม.	120.00	38,400.00	40.00	12,800.00	51,200.00	สีที่ทาที่สีผนังเดิมเป็นสีฟ้า
P2		-	ตร.ม.	-	-	-	-	-	
P3		-	ตร.ม.	-	-	-	-	-	
P4		-	ตร.ม.	-	-	-	-	-	
1.3	หมวดงานฝ้าเพดาน								
1.3.1	งานวัสดุฝ้าเพดาน								
C0	ฝ้าเพดานฉาบเรียบ	-	ตร.ม.	10.00	-	10.00	-	-	ไม่ใส่ฝ้า
C1		-	ตร.ม.	-	-	-	-	-	
1.3.2	งานทาสีฝ้าเพดาน								
C0	สีทาผนังทาสีใหม่ (หรือสีเดิม จากช่างจาก Thaijobs)	-	ตร.ม.	120.00	-	40.00	-	-	ไม่ใส่ฝ้า
C1	สีทาผนังทาสีใหม่ (หรือสีเดิม จากช่างจาก Thaijobs)	-	ตร.ม.	-	-	-	-	-	
1.4	อื่นๆ								

Handwritten notes and signatures in blue ink, including the name 'Porns' and other illegible text.

BILL OF QUANTITY

PROJECT: THAIPBS - สำนักสิ่งแวดล้อม อาคาร A ชั้น 2

OWNER: THAIPBS

แบบ ป.ร.4

เสนอราคาโดย

DATE

REVISION NUMBER

> บริษัท เอลิฟ อาร์ทเวิร์คส์ จำกัด

> 19 กันยายน 2567

>

ลำดับ	รายการ	ปริมาณ	Material Cost		Labour Cost		รวม	หมายเหตุ
			ราคาต่อหน่วย	รวม	ราคาต่อหน่วย	รวม		
2	หมวดงานประตู และ หน้าต่าง			179,500.00		109,000.00	288,500.00	
2.1	ประตู ALUMINIUM			38,500.00		15,000.00	53,500.00	
2.1.1	ประตู ALUMINIUM สีธรรมชาติ บานเปิด ลูกบิดกระดก 6 มม. พร้อมอุปกรณ์ (ห้องเก็บของ)	1.00 set	-	-	4,500.00	4,500.00	4,500.00	ใช้ประตูไม้สักตีเดิม
2.1.2	ประตู ALUMINIUM บานเลื่อน 3 บาน ลูกบิดกระดก 6 มม. พร้อมอุปกรณ์ (ห้อง Live Stream)	1.00 set	38,500.00	38,500.00	10,500.00	10,500.00	49,000.00	
....								
....								
2.2	ประตูไม้			141,000.00		94,000.00	235,000.00	
2.2.1	ประตู PARTITION เพาะโครงไม้ ภูมิสถาปัตย์ บานเลื่อนสูง พร้อมอุปกรณ์ตามวงเลื่อน	1.00 set	141,000.00	141,000.00	94,000.00	94,000.00	235,000.00	
2.2.2	ประตูไม้ บานเปิดเดี่ยว พร้อมอุปกรณ์	- set	-	-	-	-	-	
2.2.3	ประตูไม้ บานพื่นพร้อมอุปกรณ์	- set	-	-	-	-	-	
2.2.4	ประตูไม้ บานเปิดเดี่ยว พร้อมอุปกรณ์	- set	-	-	-	-	-	
....								

Handwritten signatures and initials in blue ink, including 'M. S.', 'S. S.', and 'T. S.'.

BILL OF QUANTITY

PROJECT: THAIPBS - สำนักเลขาธิการ อาคาร A ชั้น 2

OWNER: THAIPBS

แบบ ป ร 4

เสนอราคาโดย

DATE

REVISION NUMBER >

>บริษัท เสดิค อารีทีเคส์ จำกัด

>19 กันยายน 2567

ลำดับ	รายการ	ปริมาณ		หน่วย	Material Cost		Labour Cost		รวม	หมายเหตุ
		รวม	ราคาต่อหน่วย		รวม	ราคาต่อหน่วย				
3	หมวดงาน LOOSE FURNITURE				1,034,916.00	-	-	-	1,034,916.00	
3	LOOSE FURNITURE				1,034,916.00	-	-	-	1,034,916.00	
3.1	F1 STOOL - WEB ICON (Waiting Area)	1	ชุด	ชุด	4,000.00	-	-	-	4,000.00	ควรสั่งซื้อ
3.2	F2 STOOL - LINE (Waiting Area)	1	ชุด	ชุด	3,000.00	-	-	-	3,000.00	ควรสั่งซื้อ
3.3	F3 STOOL - FACEBOOK (Waiting Area)	1	ชุด	ชุด	5,000.00	-	-	-	5,000.00	ควรสั่งซื้อ
3.4	F4 STOOL - YOUTUBE (Waiting Area)	1	ชุด	ชุด	4,000.00	-	-	-	4,000.00	ควรสั่งซื้อ
3.5	F5 STOOL - TWITTER (Waiting Area)	1	ชุด	ชุด	3,000.00	-	-	-	3,000.00	ควรสั่งซื้อ
3.6	F6 STOOL - TIKTOK (Waiting Area)	1	ชุด	ชุด	3,000.00	-	-	-	3,000.00	ควรสั่งซื้อ
3.7	F7 STOOL - SOFA (Waiting Area)	4	ชุด	ชุด	7,812.00	-	-	-	31,248.00	ควรสั่งซื้อ
3.8	F7 STOOL - SOFA (หน้าห้อง ถ่ายทอดสด)	4	ชุด	ชุด	7,813.00	-	-	-	31,252.00	ควรสั่งซื้อ
3.9	F8 BAR CHAIR - ทรงสูง (Waiting Area)	8	ชุด	ชุด	3,500.00	-	-	-	28,000.00	ควรสั่งซื้อ
3.10	F8 BAR CHAIR - ทรงสูง (Canteen)	8	ชุด	ชุด	3,500.00	-	-	-	28,000.00	ควรสั่งซื้อ
3.11	F9 STOOL - SOFA (Entrance) สีส้ม	3	ชุด	ชุด	7,674.00	-	-	-	23,022.00	ควรสั่งซื้อ
3.12	F9 STOOL - SOFA (ห้องประชุม) สีส้ม	2	ชุด	ชุด	7,675.00	-	-	-	15,350.00	ควรสั่งซื้อ
3.12	F10 COFFEE TABLE (Entrance)	2	ชุด	ชุด	4,218.00	-	-	-	8,436.00	ควรสั่งซื้อ
3.13	F10 COFFEE TABLE (หน้าห้อง ถ่ายทอดสด)	2	ชุด	ชุด	4,218.00	-	-	-	8,436.00	ควรสั่งซื้อ
3.14	F11 STAFF CHAIR (ทรงสูง)	80	ชุด	ชุด	6,582.00	-	-	-	526,560.00	
3.15	F12 HEAD OFFICE TABLE	6	ชุด	ชุด	15,558.00	-	-	-	93,348.00	
3.16	F13 HEAD OFFICE CHAIR	6	ชุด	ชุด	6,582.00	-	-	-	39,492.00	
3.17	F14 MEETING TABLE	1	ชุด	ชุด	18,258.00	-	-	-	18,258.00	
3.18	F15 MEETING CHAIR (ทรงสูง)	12	ชุด	ชุด	6,582.00	-	-	-	78,984.00	
3.19	F16 VISITOR CHAIR	-	ชุด	ชุด	4,380.00	-	-	-	-	ใช้ของเดิม
3.20	F17 MANAGER TABLE & BLACK CABINET	-	ชุด	ชุด	86,316.00	-	-	-	-	ใช้ของเดิม
3.21	F18 MANAGER CHAIR	-	ชุด	ชุด	16,398.00	-	-	-	-	ของแบบศูนย์
3.22	F19 COFFEE TABLE (Manager Room)	-	ชุด	ชุด	5,970.00	-	-	-	-	ใช้ของเดิม
3.23	F20 ARMCHAIR (Manager Room)	-	ชุด	ชุด	5,472.00	-	-	-	-	ใช้ของเดิม

Handwritten signature and date: 19/09/2023

Handwritten signature

BILL OF QUANTITY

PROJECT: THAIPBS - สำนักสื่อจัดซื้ออาคาร A ชั้น 2

OWNER: THAIPBS

แบบ ปร.4

เสนอราคาโดย

DATE

REVISION NUMBER >

>บริษัท เอพิล อาริวิทคอส จำกัด

>19 กันยายน 2567

ลำดับ	รายการ	ปริมาณ		Material Cost		Labour Cost		รวม	หมายเหตุ
		ปริมาณ	หน่วย	ราคาต่อหน่วย	รวม	ราคาต่อหน่วย	รวม		
3	หมวดงาน LOOSE FURNITURE							1,034,916.00	
3.24	F21 LIVE STREAMING TABLE	1	ชุด	58,500.00				58,500.00	ควรสั่งซื้อ
3.25	F22 WORKSTATION / SIZE : W1200xD600XH750 (Digital Media Marketing ,Digital Media Inovation ,Digital Content ,Decode)	-	ชุด	5,628.00				-	สามารถใช้งานได้
3.26	F23 WORKSTATION / SIZE : W1600xD600XH750 (Graphic & video)	3	ชุด	8,010.00				24,030.00	สามารถใช้งานได้ + ซื้อมีใหม่
3.27	F24 ตู้ล้อเลื่อน 3 ล้อชัก ขนาด W410xD500XH620	-	ชุด	3,330.00				-	สามารถใช้งานได้
3.28	F25 ตู้สื่อเกษตรพนักงาน	2	ชุด	-				-	สามารถใช้งานได้

Handwritten signature and notes in blue ink.

Handwritten signature in blue ink.

BILL OF QUANTITY

PROJECT: THAIPBS - จำนวนสี่ตึกอาคาร A ชั้น 2

OWNER: THAIPBS

แบบ ป.ร.4

เสนอราคาโดย >บริษัท เอพิล อารีทคส์ จำกัด

DATE >19 กันยายน 2567

REVISION NUMBER >

ลำดับ	รายการ	ปริมาณ	หน่วย	Material Cost	Labour Cost	รวม	หมายเหตุ
				ราคาต่อหน่วย	ราคาต่อหน่วย	รวม	
4	หมวดงาน Built in			772,100.00	250,530.00	1,022,630.00	
BULLIN							
4.1	B-1 (ทางเข้า)	1.00	ชุด	66,000.00	16,500.00	82,500.00	
4.2	B-2 (ทางเข้า)	1.00	ชุด	20,300.00	7,250.00	27,550.00	
4.3	B-3 (ทางเข้า)	1.00	ชุด	12,000.00	3,600.00	15,600.00	
4.4	B-4 (Activite Area)	1.00	ชุด	36,000.00	18,700.00	54,700.00	เป็นงานระบุงานใหม่ โดยผู้จ้าง Buill in เดิม
4.5	B-5 (Activite Area)	2.00	ชุด	36,000.00	6,000.00	84,000.00	
4.6	B-6 (Office Zone)	1.00	ชุด	40,000.00	16,000.00	56,000.00	
4.7	B-7 (Office Zone)	2.00	ชุด	42,500.00	17,000.00	119,000.00	
4.8	B-7a (Office Zone)	1.00	ชุด	37,800.00	15,120.00	52,920.00	
4.9	B-8 (Office Zone)	1.00	ชุด	30,000.00	12,000.00	42,000.00	
4.10	B-8a (Office Zone)	1.00	ชุด	32,000.00	12,800.00	44,800.00	
4.11	B-8b (Office Zone)	1.00	ชุด	27,000.00	10,800.00	37,800.00	
4.12	B-9 (Office Zone)	1.00	ชุด	32,400.00	12,960.00	45,360.00	
4.13	B-9.1 (Office Zone)	12.00	ชุด	-	-	-	ใช้ของเดิม ที่อยู่ในที่จัดของมีเงอร์
4.14	B-10 (Office Zone)	3.00	ชุด	-	-	-	ใช้ของเดิม ที่อยู่ในที่จัดของมีเงอร์
4.15	B-11 (Pantry)	1.00	ชุด	64,000.00	12,800.00	76,800.00	ใช้เฉพาะผู้ดูแลของเดิม ที่อยู่ในที่จัดของมีเงอร์
4.16	B-12 (Pantry)	1.00	ชุด	54,000.00	13,500.00	67,500.00	ใช้เฉพาะกระจาก tempser จาก Owner
4.17	B-13 (Live Streaming)	1.00	ชุด	44,400.00	12,000.00	56,400.00	
4.18	B-14 (Kitchen)	1.00	ชุด	44,200.00	13,000.00	57,200.00	ใช้เฉพาะผู้ดูแลของเดิม ที่อยู่ในที่จัดของมีเงอร์
4.19	โคมไฟตกแต่ง หน้าโถงทางเข้า พร้อมสายลึง (Activite Area)	30.00	ม.	1,750.00	750.00	2,500.00	
4.20	งานติดตั้งเคาน์เตอร์ภาพพืด บานกระจก ห้อง Meeting , ห้องหัวหน้าสำนักงานดิจิทัล , ห้องจัดรายการ	50.00	ตร.ม.	450.00	100.00	550.00	

Handwritten signature and notes in blue ink.