



ประกาศองค์การกระจายเสียงและแพร่ภาพสาธารณะแห่งประเทศไทย(ส.ส.ท.)

เรื่อง ประกวดราคาซื้อเฟอร์นิเจอร์พร้อมติดตั้ง ศูนย์ Thai PBS World และศูนย์สื่อสารวาระทางสังคม ด้วยวิธี
ประกวดราคาอิเล็กทรอนิกส์ (e-bidding)

องค์การกระจายเสียงและแพร่ภาพสาธารณะแห่งประเทศไทย(ส.ส.ท.) มีความประสงค์จะประกวดราคาซื้อเฟอร์นิเจอร์พร้อมติดตั้ง ศูนย์ Thai PBS World และศูนย์สื่อสารวาระทางสังคม ด้วยวิธีประกวดราคาอิเล็กทรอนิกส์ (e-bidding) ราคาากลางของงานซื้อในการประกวดราคาครั้งนี้ เป็นเงินทั้งสิ้น ๑,๖๗๙,๕๔๐.๖๙ บาท (หนึ่งล้านหกแสนเจ็ดหมื่นเก้าพันห้าร้อยสี่สิบบาทหกสิบบาทหกสิบบาทหกสิบบาทหกสิบบาทหกสิบบาท) ตามรายการ ดังนี้

ชื่อเฟอร์นิเจอร์พร้อมติดตั้ง ศูนย์ Thai PBS World และศูนย์สื่อสารวาระทางสังคม	จำนวน	๑	โครงการ
---	-------	---	---------

ผู้ยื่นข้อเสนอจะต้องมีคุณสมบัติ ดังต่อไปนี้

๑. มีความสามารถตามกฎหมาย
๒. ไม่เป็นบุคคลล้มละลาย
๓. ไม่อยู่ระหว่างเลิกกิจการ
๔. ไม่เป็นบุคคลซึ่งอยู่ระหว่างถูกระงับการยื่นข้อเสนอหรือทำสัญญากับหน่วยงานของรัฐไว้ชั่วคราว

เนื่องจากเป็นผู้ที่ไม่ผ่านเกณฑ์การประเมินผลการปฏิบัติงานของผู้ประกอบการตามระเบียบที่รัฐมนตรีว่าการกระทรวงการคลังกำหนดตามที่ประกาศเผยแพร่ในระบบเครือข่ายสารสนเทศของกรมบัญชีกลาง

๕. ไม่เป็นบุคคลซึ่งถูกระบุชื่อไว้ในบัญชีรายชื่อผู้ทำงานและได้แจ้งเวียนชื่อให้เป็นผู้ทำงานของหน่วยงานของรัฐในระบบเครือข่ายสารสนเทศของกรมบัญชีกลาง ซึ่งรวมถึงนิติบุคคลที่ผู้ทำงานเป็นหุ้นส่วนผู้จัดการ กรรมการผู้จัดการ ผู้บริหาร ผู้มีอำนาจในการดำเนินงานในกิจการของนิติบุคคลนั้นด้วย

๖. มีคุณสมบัติและไม่มีลักษณะต้องห้ามตามที่คณะกรรมการนโยบายการจัดซื้อจัดจ้างและการบริหารพัสดุภาครัฐกำหนดในราชกิจจานุเบกษา

๗. เป็นบุคคลธรรมดาหรือนิติบุคคล ผู้มีอาชีพให้ขายพัสดุที่ประกวดราคาซื้อด้วยวิธีประกวดราคาอิเล็กทรอนิกส์ดังกล่าว

๘. ไม่เป็นผู้มีผลประโยชน์ร่วมกันกับผู้ยื่นข้อเสนอรายอื่นที่เข้ายื่นข้อเสนอให้แก่องค์การกระจายเสียงและแพร่ภาพสาธารณะแห่งประเทศไทย(ส.ส.ท.) ณ วันประกาศประกวดราคาอิเล็กทรอนิกส์ หรือไม่เป็นผู้กระทำการอันเป็นการขัดขวางการแข่งขันอย่างเป็นธรรมในการประกวดราคาอิเล็กทรอนิกส์ครั้งนี้

๙. ไม่เป็นผู้ได้รับเอกสิทธิ์หรือความคุ้มกัน ซึ่งอาจปฏิเสธไม่ยอมขึ้นศาลไทย เว้นแต่รัฐบาลของผู้ยื่นข้อเสนอได้มีคำสั่งให้สละเอกสิทธิ์ความคุ้มกันเช่นนั้น

๑๐. ผู้ยื่นข้อเสนอต้องลงทะเบียนในระบบจัดซื้อจัดจ้างภาครัฐด้วยอิเล็กทรอนิกส์ (Electronic Government Procurement : e - GP) ของกรมบัญชีกลาง

๑๑. ผู้ยื่นข้อเสนอต้องส่งตัวอย่างวัสดุและอุปกรณ์ตามที่ยื่นข้อเสนอ มายังฝ่ายพัสดุและจัดหารายการ
ติดต่อที่เบอร์ ๐ ๒๗๙๐ ๒๗๗๕

ผู้ยื่นข้อเสนอต้องยื่นข้อเสนอและเสนอราคาทางระบบจัดซื้อจัดจ้างภาครัฐด้วยอิเล็กทรอนิกส์ ในวันที่ ๑
เมษายน ๒๕๖๕ ระหว่างเวลา ๐๘.๓๐ น. ถึง ๑๖.๓๐ น.

ผู้สนใจสามารถขอรับเอกสารประกวดราคาอิเล็กทรอนิกส์ โดยดาวน์โหลดเอกสารผ่านทางระบบจัดซื้อ
จัดจ้างภาครัฐด้วยอิเล็กทรอนิกส์ตั้งแต่วันที่ประกาศจนถึงก่อนวันเสนอราคา

ผู้สนใจสามารถดูรายละเอียดได้ที่เว็บไซต์ www.thaipbs.or.th หรือ www.gprocurement.go.th หรือ
สอบถามทางโทรศัพท์หมายเลข ๐๒-๗๙๐๒๗๗๕ ในวันและเวลาราชการ

ผู้สนใจต้องการทราบรายละเอียดเพิ่มเติมเกี่ยวกับรายละเอียดคุณลักษณะเฉพาะ โปรดสอบถามมายัง
องค์การกระจายเสียงและแพร่ภาพสาธารณะแห่งประเทศไทย(ส.ส.ท.) ผ่านทางอีเมล pawineet@thaipbs.or.th
หรือช่องทางตามที่กรมบัญชีกลางกำหนด ภายในวันที่ ๒๔ มีนาคม ๒๕๖๕ โดยองค์การกระจายเสียงและแพร่ภาพ
สาธารณะแห่งประเทศไทย(ส.ส.ท.)จะชี้แจงรายละเอียดดังกล่าวผ่านทางเว็บไซต์ www.gprocurement.go.th ในวัน
ที่ ๒๘ มีนาคม ๒๕๖๕

ประกาศ ณ วันที่ ๒๓ มีนาคม พ.ศ. ๒๕๖๕



(นางสาวสุวรรณา สมบัติรักษาสุข)

รองผู้อำนวยการ

องค์การกระจายเสียงและแพร่ภาพสาธารณะแห่งประเทศไทย

หมายเหตุ ผู้ประกอบการสามารถจัดเตรียมเอกสารประกอบการเสนอราคา (เอกสารส่วนที่ ๑ และเอกสารส่วนที่ ๒)
ในระบบ e-GP ได้ตั้งแต่วันที่ ขอรับเอกสารจนถึงวันเสนอราคา



Thai PBS

เอกสารประกวดราคาซื้อด้วยวิธีประกวดราคาอิเล็กทรอนิกส์ (e-bidding)

เลขที่ สบท.๐๐๘/(พข)/๑๒๓๔/๖๔

การซื้อเฟอร์นิเจอร์พร้อมติดตั้ง ศูนย์ Thai PBS World และศูนย์สื่อสารวาระทางสังคม

ตามประกาศ องค์การกระจายเสียงและแพร่ภาพสาธารณะแห่งประเทศไทย(ส.ส.ท.)

ลงวันที่ ๒๓ มีนาคม ๒๕๖๕

องค์การกระจายเสียงและแพร่ภาพสาธารณะแห่งประเทศไทย(ส.ส.ท.) ซึ่งต่อไปเรียกว่า "ส.ส.ท." มีความประสงค์จะประกวดราคาซื้อด้วยวิธีประกวดราคาอิเล็กทรอนิกส์ ตามรายการ ดังนี้

ซื้อเฟอร์นิเจอร์พร้อมติดตั้ง ศูนย์ Thai PBS World และศูนย์สื่อสารวาระทางสังคม	จำนวน	๑	โครงการ
---	-------	---	---------

พัสดุที่จะซื้อนี้ต้องเป็นของแท้ ของใหม่ ไม่เคยใช้งานมาก่อน ไม่เป็นของเก่าเก็บ อยู่ในสภาพที่จะใช้งานได้ทันทีและมีคุณลักษณะเฉพาะตรงตามที่กำหนดไว้ในเอกสารประกวดราคาซื้อด้วยวิธีประกวดราคาอิเล็กทรอนิกส์ฉบับนี้ โดยมีข้อแนะนำและข้อกำหนด ดังต่อไปนี้

๑. เอกสารแนบท้ายเอกสารประกวดราคาอิเล็กทรอนิกส์

- ๑.๑ รายละเอียดคุณลักษณะเฉพาะ
- ๑.๒ แบบใบเสนอราคาที่กำหนดไว้ในระบบการจัดซื้อจัดจ้างภาครัฐด้วยอิเล็กทรอนิกส์
- ๑.๓ สัญญาซื้อขายทั่วไป
- ๑.๔ แบบหนังสือค้ำประกัน
 - (๑) หลักประกันสัญญา
- ๑.๕ บทนิยาม
 - (๑) ผู้มีผลประโยชน์ร่วมกัน
 - (๒) การขัดขวางการแข่งขันอย่างเป็นธรรม
- ๑.๖ แบบบัญชีเอกสารที่กำหนดไว้ในระบบจัดซื้อจัดจ้างภาครัฐด้วยอิเล็กทรอนิกส์
 - (๑) บัญชีเอกสารส่วนที่ ๑
 - (๒) บัญชีเอกสารส่วนที่ ๒

๒. คุณสมบัติของผู้ยื่นข้อเสนอ

- ๒.๑ มีความสามารถตามกฎหมาย
- ๒.๒ ไม่เป็นบุคคลล้มละลาย
- ๒.๓ ไม่อยู่ระหว่างเลิกกิจการ
- ๒.๔ ไม่เป็นบุคคลซึ่งอยู่ระหว่างถูกระงับการยื่นข้อเสนอหรือทำสัญญากับหน่วยงานของรัฐไว้

ชั่วคราว เนื่องจากเป็นผู้ที่ไม่ผ่านเกณฑ์การประเมินผลการปฏิบัติงานของผู้ประกอบการตามระเบียบที่รัฐมนตรีว่าการกระทรวงการคลังกำหนดตามที่ประกาศเผยแพร่ในระบบเครือข่ายสารสนเทศของกรมบัญชีกลาง

๒.๕ ไม่เป็นบุคคลซึ่งถูกระบุชื่อไว้ในบัญชีรายชื่อผู้ทำงานและได้แจ้งเวียนชื่อให้เป็นผู้ทำงานของหน่วยงานของรัฐในระบบเครือข่ายสารสนเทศของกรมบัญชีกลาง ซึ่งรวมถึงนิติบุคคลที่ผู้ทำงานเป็นหุ้นส่วนผู้จัดการ กรรมการผู้จัดการ ผู้บริหาร ผู้มีอำนาจในการดำเนินงานในกิจการของนิติบุคคลนั้นด้วย

๒.๖ มีคุณสมบัติและไม่มีลักษณะต้องห้ามตามที่คณะกรรมการนโยบายการจัดซื้อจัดจ้างและการบริหารพัสดุภาครัฐกำหนดในราชกิจจานุเบกษา

๒.๗ เป็นนิติบุคคลผู้มีอาชีพขายพัสดุที่ประกวดราคาอิเล็กทรอนิกส์ดังกล่าว

๒.๘ ไม่เป็นผู้มีผลประโยชน์ร่วมกันกับผู้ยื่นข้อเสนอรายอื่นที่เข้ายื่นข้อเสนอให้แก่ ส.ส.ท. ณ วันประกาศประกวดราคาอิเล็กทรอนิกส์ หรือไม่เป็นผู้กระทำการอันเป็นการขัดขวางการแข่งขันอย่างเป็นธรรมในการประกวดราคาอิเล็กทรอนิกส์ครั้งนี้

๒.๙ ไม่เป็นผู้ได้รับเอกสิทธิ์หรือความคุ้มกัน ซึ่งอาจปฏิเสธไม่ยอมขึ้นศาลไทย เว้นแต่รัฐบาลของผู้ยื่นข้อเสนอได้มีคำสั่งให้สละเอกสิทธิ์และความคุ้มกันเช่นนั้น

๒.๑๐ ผู้ยื่นข้อเสนอที่ยื่นข้อเสนอในรูปแบบของ "กิจการร่วมค้า" ต้องมีคุณสมบัติดังนี้
กรณีที่ข้อตกลงฯ กำหนดให้ผู้เข้าร่วมค้ายรายใดรายหนึ่งเป็นผู้เข้าร่วมค้าหลัก ข้อตกลงฯ จะต้องมีการกำหนดสัดส่วนหน้าที่ และความรับผิดชอบในปริมาณงาน สิ่งของ หรือมูลค่าตามสัญญาของผู้เข้าร่วมค้าหลักมากกว่าผู้เข้าร่วมค้ายรายอื่นทุกราย

กรณีที่ข้อตกลงฯ กำหนดให้ผู้เข้าร่วมค้ายรายใดรายหนึ่งเป็นผู้เข้าร่วมค้าหลักกิจการร่วมค่านั้นต้องใช้ผลงานของผู้เข้าร่วมค้าหลักรายเดียวเป็นผลงานของกิจการร่วมค้าที่ยื่นข้อเสนอ

สำหรับข้อตกลงฯ ที่ไม่ได้กำหนดให้ผู้เข้าร่วมค้ายรายใดเป็นผู้เข้าร่วมค้าหลัก ผู้เข้าร่วมค้ายทุกรายจะต้องมีคุณสมบัติครบถ้วนตามเงื่อนไขที่กำหนดไว้ในเอกสารเชิญชวน

๒.๑๑ ผู้ยื่นข้อเสนอต้องลงทะเบียนในระบบจัดซื้อจัดจ้างภาครัฐด้วยอิเล็กทรอนิกส์ (Electronic Government Procurement: e - GP) ของกรมบัญชีกลาง

๒.๑๒ ผู้ยื่นข้อเสนอต้องส่งตัวอย่างวัสดุและอุปกรณ์ตามที่ยื่นข้อเสนอ มายังฝ่ายพัสดุและจัดหารายการ ติดต่อบีเบอร์ ๐ ๒๗๙๐ ๒๗๗๕

๓. หลักฐานการยื่นข้อเสนอ

ผู้ยื่นข้อเสนอจะต้องเสนอเอกสารหลักฐานยื่นมาพร้อมกับการเสนอราคาทางระบบจัดซื้อจัดจ้างภาครัฐด้วยอิเล็กทรอนิกส์ โดยแยกเป็น ๒ ส่วน คือ

๓.๑ ส่วนที่ ๑ อย่างน้อยต้องมีเอกสารดังต่อไปนี้

(๑) ในกรณีผู้ยื่นข้อเสนอเป็นนิติบุคคล

(ก) ห้างหุ้นส่วนสามัญหรือห้างหุ้นส่วนจำกัด ให้ยื่นสำเนาหนังสือรับรองการจดทะเบียนนิติบุคคล บัญชีรายชื่อหุ้นส่วนผู้จัดการ ผู้มีอำนาจควบคุม (ถ้ามี) พร้อมทั้งรับรองสำเนาถูกต้อง

(ข) บริษัทจำกัดหรือบริษัทมหาชนจำกัด ให้ยื่นสำเนาหนังสือรับรองการจดทะเบียนนิติบุคคล หนังสือบริคณห์สนธิ บัญชีรายชื่อกรรมการผู้จัดการ ผู้มีอำนาจควบคุม (ถ้ามี) และบัญชีผู้ถือหุ้นรายใหญ่ (ถ้ามี) พร้อมทั้งรับรองสำเนาถูกต้อง

(๒) ในกรณีผู้ยื่นข้อเสนอเป็นบุคคลธรรมดาหรือคณะบุคคลที่มีใช้นิติบุคคล ให้ยื่นสำเนาบัตรประจำตัวประชาชนของผู้ยื่น ข้อเสนอข้อตกลงที่แสดงถึงการเข้าเป็นหุ้นส่วน (ถ้ามี) สำเนาบัตรประจำตัวประชาชนของผู้เป็นหุ้นส่วน หรือสำเนาหนังสือเดินทางของผู้เป็นหุ้นส่วนที่มีได้ถือสัญชาติไทย พร้อมทั้งรับรองสำเนาถูกต้อง

(๓) ในกรณีผู้ยื่นข้อเสนอเป็นผู้ยื่นข้อเสนอร่วมกันในฐานะเป็นผู้ร่วมค้า ให้ยื่นสำเนาสัญญาของการเข้าร่วมค้า และเอกสารตามที่ระบุไว้ใน (๑) หรือ (๒) ของผู้ร่วมค้า แล้วแต่กรณี

(๔) เอกสารเพิ่มเติมอื่นๆ

(๔.๑) สำเนาใบทะเบียนภาษีมูลค่าเพิ่ม

(๔.๒) สำเนาใบทะเบียนพาณิชย์ (ถ้ามี)

(๕) บัญชีเอกสารส่วนที่ ๑ ทั้งหมดที่ได้ยื่นพร้อมกับการเสนอราคาทางระบบจัดซื้อจัดจ้างภาครัฐด้วยอิเล็กทรอนิกส์ ตามแบบในข้อ ๑.๖ (๑) โดยไม่ต้องแนบในรูปแบบ PDF File (Portable Document Format)

ทั้งนี้ เมื่อผู้ยื่นข้อเสนอดำเนินการแนบไฟล์เอกสารตามบัญชีเอกสารส่วนที่ ๑ ครบถ้วน ถูกต้องแล้ว ระบบจัดซื้อจัดจ้างภาครัฐด้วยอิเล็กทรอนิกส์จะสร้างบัญชีเอกสารส่วนที่ ๑ ตามแบบในข้อ ๑.๖ (๑) ให้โดยผู้ยื่นข้อเสนอไม่ต้องแนบบัญชีเอกสารส่วนที่ ๑ ดังกล่าวในรูปแบบ PDF File (Portable Document Format)

๓.๒ ส่วนที่ ๒ อย่างน้อยต้องมีเอกสารดังต่อไปนี้

(๑) ในกรณีที่ผู้ยื่นข้อเสนอมอบอำนาจให้บุคคลอื่นกระทำการแทนให้แนบหนังสือมอบอำนาจซึ่งติดอากรแสตมป์ตามกฎหมาย โดยมีหลักฐานแสดงตัวตนของผู้มอบอำนาจและผู้รับมอบอำนาจ ทั้งนี้หากผู้รับมอบอำนาจเป็นบุคคลธรรมดาต้องเป็นผู้ที่บรรลุนิติภาวะตามกฎหมายแล้วเท่านั้น

(๒) แคตตาล็อกและ/หรือแบบรูปรายการละเอียดคุณลักษณะเฉพาะ ตามข้อ ๔.๔

(๓) รายการพิจารณาที่ ๑ ชื่อเฟอร์นิเจอร์พร้อมติดตั้ง ศูนย์ Thai PBS World และศูนย์สื่อสารวาระทางสังคม

(๓.๑) สำเนาใบขึ้นทะเบียนผู้ประกอบการวิสาหกิจขนาดกลางและขนาดย่อม (SMEs) (ถ้ามี)

(๓.๒) สำเนาหนังสือรับรองสินค้า Made In Thailand ของสภาอุตสาหกรรมแห่งประเทศไทย (ถ้ามี)

(๔) เอกสารเพิ่มเติมอื่นๆ

(๔.๑) ตารางเปรียบเทียบข้อกำหนดคุณลักษณะของผู้เสนอราคากับ ส.ส.ท.

(๕) บัญชีเอกสารส่วนที่ ๒ ทั้งหมดที่ได้ยื่นพร้อมกับการเสนอราคาทางระบบจัดซื้อจัดจ้างภาครัฐด้วยอิเล็กทรอนิกส์ ตามแบบในข้อ ๑.๖ (๒) โดยไม่ต้องแนบในรูปแบบ PDF File (Portable Document Format)

ทั้งนี้ เมื่อผู้ยื่นข้อเสนอดำเนินการแนบไฟล์เอกสารตามบัญชีเอกสารส่วนที่ ๒ ครบถ้วน ถูกต้องแล้ว ระบบจัดซื้อจัดจ้างภาครัฐด้วยอิเล็กทรอนิกส์จะสร้างบัญชีเอกสารส่วนที่ ๒ ตามแบบในข้อ ๑.๖ (๒)

ให้โดยผู้ยื่นข้อเสนอไม่ต้องแนบบัญชีเอกสารส่วนที่ ๒ ดังกล่าวในรูปแบบ PDF File (Portable Document Format)

๔. การเสนอราคา

๔.๑ ผู้ยื่นข้อเสนอต้องยื่นข้อเสนอและเสนอราคาทางระบบจัดซื้อจัดจ้างภาครัฐด้วย

อิเล็กทรอนิกส์ตามที่กำหนดไว้ในเอกสารประกวดราคาอิเล็กทรอนิกส์นี้ โดยไม่มีเงื่อนไขใดๆ ทั้งสิ้น และจะต้องกรอกข้อความให้ถูกต้องครบถ้วน พร้อมทั้งหลักฐานแสดงตัวตนและทำการยืนยันตัวตนของผู้ยื่นข้อเสนอโดยไม่ต้องแนบบใบเสนอราคาในรูปแบบ PDF File (Portable Document Format)

๔.๒ ในการเสนอราคาให้เสนอราคาเป็นเงินบาท และเสนอราคาได้เพียงครั้งเดียวและราคาเดียวโดยเสนอราคารวม และหรือราคาต่อหน่วย และหรือต่อรายการ ตามเงื่อนไขที่ระบุไว้ท้ายใบเสนอราคาให้ถูกต้อง ทั้งนี้ ราคารวมที่เสนอจะต้องตรงกันทั้งตัวเลขและตัวหนังสือ ถ้าตัวเลขและตัวหนังสือไม่ตรงกัน ให้ถือตัวหนังสือเป็นสำคัญ โดยคิดราคารวมทั้งสิ้นซึ่งรวมค่าภาษีมูลค่าเพิ่ม ภาษีอากรอื่น ค่าขนส่ง ค่าจดทะเบียน และค่าใช้จ่ายอื่นๆ ทั้งปวงไว้แล้ว จนกระทั่งส่งมอบพัสดุให้ องค์การกระจายเสียงและแพร่ภาพสาธารณะแห่งประเทศไทย(ส.ส.ท.)

ราคาที่เสนอจะต้องเสนอกำหนดยื่นราคาไม่น้อยกว่า ๖๐ วัน ตั้งแต่วันเสนอราคาโดยภายในกำหนดยื่นราคา ผู้ยื่นข้อเสนอต้องรับผิดชอบราคาที่ตนได้เสนอไว้ และจะถอนการเสนอราคามีได้

๔.๓ ผู้ยื่นข้อเสนอจะต้องเสนอกำหนดเวลาส่งมอบพัสดุไม่เกิน ๙๐ วัน นับถัดจากวันลงนามในสัญญาซื้อขาย หรือวันที่ได้รับหนังสือแจ้งจาก ส.ส.ท. ให้ส่งมอบพัสดุ

๔.๔ ผู้ยื่นข้อเสนอจะต้องส่งแคตตาล็อก และหรือรายละเอียดคุณลักษณะเฉพาะของ ของพัสดุดูปรณตามข้อกำหนดคุณลักษณะ ไปพร้อมการเสนอราคาทางระบบจัดซื้อจัดจ้างภาครัฐด้วยอิเล็กทรอนิกส์ เพื่อประกอบการพิจารณา หลักฐานดังกล่าวนี้ ส.ส.ท.จะยึดไว้เป็นเอกสารของทางราชการ

๔.๕ ผู้ยื่นข้อเสนอจะต้องส่งตัวอย่างของพัสดุที่เสนอ จำนวน ๑ ชุด โดยลงลายมือผู้ยื่นข้อเสนอพร้อมประทับตรา (ถ้ามี) กำกับในเอกสารด้วย พร้อมสรุปจำนวนเอกสารที่จัดส่งหรือนำมาแสดง ตามบัญชีเอกสารส่วนที่ ๒ ตามแบบในข้อ ๑.๖(๒) เพื่อใช้ในการตรวจสอบหรือประกอบการพิจารณา ในวันที่ ๗ เมษายน ๒๕๖๕ ระหว่างเวลา ๐๘.๓๐ น. ถึง ๑๖.๓๐ น. ณ ฝ่ายพัสดุและจัดหารายการ ติดต่อบอร์ด ๐ ๒๗๙๐ ๒๗๗๕ องค์การกระจายเสียงและแพร่ภาพสาธารณะแห่งประเทศไทย(ส.ส.ท.)

ทั้งนี้ ส.ส.ท.จะไม่รับผิดชอบในความเสียหายใด ๆ ที่เกิดขึ้นแก่ตัวอย่างดังกล่าว ตัวอย่างที่เหลือหรือไม่ใช้แล้ว ส.ส.ท.จะคืนให้แก่ผู้ยื่นข้อเสนอ

๔.๖ ก่อนเสนอราคา ผู้ยื่นข้อเสนอควรตรวจสอบร่างสัญญา รายละเอียดคุณลักษณะเฉพาะ ฯลฯ ให้ถี่ถ้วนและเข้าใจเอกสารประกวดราคาอิเล็กทรอนิกส์ทั้งหมดเสียก่อนที่จะตกลงยื่นข้อเสนอตามเงื่อนไขในเอกสารประกวดราคาซื้ออิเล็กทรอนิกส์

๔.๗ ผู้ยื่นข้อเสนอต้องยื่นข้อเสนอและเสนอราคาทางระบบการจัดซื้อจัดจ้างภาครัฐด้วยอิเล็กทรอนิกส์ในวันที่ ๑ เมษายน ๒๕๖๕ ระหว่างเวลา ๐๘.๓๐ น. ถึง ๑๖.๓๐ น. และเวลาในการเสนอราคาให้ถือตามเวลาของระบบการจัดซื้อจัดจ้างภาครัฐด้วยอิเล็กทรอนิกส์เป็นเกณฑ์

เมื่อพ้นกำหนดเวลายื่นข้อเสนอและเสนอราคาแล้ว จะไม่รับเอกสารการยื่นข้อเสนอและการเสนอราคาใดๆ โดยเด็ดขาด

๔.๘ ผู้ยื่นข้อเสนอต้องจัดทำเอกสารสำหรับใช้ในการเสนอราคาในรูปแบบไฟล์เอกสารประเภท PDF File (Portable Document Format) โดยผู้ยื่นข้อเสนอต้องเป็นผู้รับผิดชอบตรวจสอบความครบถ้วนถูกต้อง และชัดเจนของเอกสาร PDF File ก่อนที่จะยืนยันการเสนอราคา แล้วจึงส่งข้อมูล (Upload) เพื่อเป็นการเสนอราคาให้แก่ ส.ส.ท. ผ่านทางระบบจัดซื้อจัดจ้างภาครัฐด้วยอิเล็กทรอนิกส์

๔.๙ คณะกรรมการพิจารณาผลการประกวดราคาอิเล็กทรอนิกส์ จะดำเนินการตรวจสอบคุณสมบัติของผู้ยื่นข้อเสนอแต่ละรายว่า เป็นผู้ยื่นข้อเสนอที่มีผลประโยชน์ร่วมกันกับผู้ยื่นเสนอรายอื่น ตามข้อ ๑.๕ (๑) หรือไม่ หากปรากฏว่าผู้ยื่นข้อเสนอรายใดเป็นผู้ยื่นข้อเสนอที่มีผลประโยชน์ร่วมกันกับผู้ยื่นเสนอรายอื่น คณะกรรมการฯ จะตัดรายชื่อผู้ยื่นข้อเสนอที่มีผลประโยชน์ร่วมกันนั้นออกจากการเป็นผู้ยื่นข้อเสนอ

หากปรากฏต่อคณะกรรมการพิจารณาผลการประกวดราคาอิเล็กทรอนิกส์ว่า ก่อนหรือในขณะที่มีการพิจารณาข้อเสนอ มีผู้ยื่นเสนอรายใดกระทำการอันเป็นการขัดขวางการแข่งขันอย่างเป็นธรรมตามข้อ ๑.๕ (๒) และคณะกรรมการฯ เชื่อว่ามีการกระทำการอันเป็นการขัดขวางการแข่งขันอย่างเป็นธรรม คณะกรรมการฯ จะตัดรายชื่อผู้ยื่นเสนอรายนั้นออกจากการเป็นผู้ยื่นข้อเสนอ และส.ส.ท. จะพิจารณาลงโทษผู้ยื่นเสนอดังกล่าวเป็นผู้ที่งานเว้นแต่ ส.ส.ท. จะพิจารณาเห็นว่าผู้ยื่นเสนอรายนั้นมิใช่เป็นผู้ริเริ่มให้มีการกระทำดังกล่าวและได้ให้ความร่วมมือเป็นประโยชน์ต่อการพิจารณาของ ส.ส.ท.

๔.๑๐ ผู้ยื่นข้อเสนอจะต้องปฏิบัติ ดังนี้

- (๑) ปฏิบัติตามเงื่อนไขที่ระบุไว้ในเอกสารประกวดราคาอิเล็กทรอนิกส์
 - (๒) ราคาที่เสนอจะต้องเป็นราคาที่รวมภาษีมูลค่าเพิ่ม และภาษีอื่นๆ (ถ้ามี) รวมค่าใช้
- จ่ายทั้งปวงไว้ด้วยแล้ว
- (๓) ผู้ยื่นข้อเสนอจะต้องลงทะเบียนเพื่อเข้าสู่กระบวนการเสนอราคา ตามวัน เวลา ที่กำหนด
 - (๔) ผู้ยื่นข้อเสนอจะถอนการเสนอราคาที่เสนอแล้วไม่ได้
 - (๕) ผู้ยื่นข้อเสนอต้องศึกษาและทำความเข้าใจในระบบและวิธีการเสนอราคาด้วยวิธี

ประกวดราคาอิเล็กทรอนิกส์ ของกรมบัญชีกลางที่แสดงไว้ในเว็บไซต์ www.gprocurement.go.th

๕. หลักเกณฑ์และสิทธิในการพิจารณา

๕.๑ ในการพิจารณาผลการยื่นข้อเสนอประกวดราคาอิเล็กทรอนิกส์ครั้งนี้ ส.ส.ท.จะพิจารณาตัดสินโดยใช้หลักเกณฑ์ ราคา

๕.๒ การพิจารณาผู้ชนะการยื่นข้อเสนอ

กรณีใช้หลักเกณฑ์ราคาในการพิจารณาผู้ชนะการยื่นข้อเสนอ ส.ส.ท. จะพิจารณาจากราคารวม

๕.๓ หากผู้ยื่นเสนอรายใดมีคุณสมบัติไม่ถูกต้องตามข้อ ๒ หรือยื่นหลักฐานการยื่นข้อเสนอไม่ถูกต้อง หรือไม่ครบถ้วนตามข้อ ๓ หรือยื่นข้อเสนอไม่ถูกต้องตามข้อ ๔ คณะกรรมการพิจารณาผลการประกวดราคาอิเล็กทรอนิกส์จะไม่รับพิจารณาข้อเสนอของผู้ยื่นเสนอรายนั้น เว้นแต่ ผู้ยื่นข้อเสนอรายใดเสนอเอกสารทางเทคนิคหรือรายละเอียดคุณลักษณะเฉพาะของพัสดุที่จะขายไม่ครบถ้วน หรือเสนอรายละเอียดแตกต่างไป

จากเงื่อนไขที่ส.ส.ท.กำหนดไว้ในประกาศและเอกสารประกวดราคาอิเล็กทรอนิกส์ ในส่วนที่มีใช้สาระสำคัญและความแตกต่างนั้นไม่มีผลทำให้เกิดการได้เปรียบเสียเปรียบต่อผู้ยื่นข้อเสนอรายอื่น หรือเป็นการผิดพลาดเล็กน้อย คณะกรรมการฯ อาจพิจารณาผ่อนปรนการตัดสิทธิผู้ยื่นข้อเสนอรายนั้น

๕.๔ ส.ส.ท.สงวนสิทธิไม่พิจารณาข้อเสนอของผู้ยื่นข้อเสนอโดยไม่มีการผ่อนผัน ในกรณีดังต่อไปนี้

(๑) ไม่ปรากฏชื่อผู้ยื่นข้อเสนอรายนั้นในบัญชีรายชื่อผู้รับเอกสารประกวดราคาอิเล็กทรอนิกส์ทางระบบจัดซื้อจัดจ้างด้วยอิเล็กทรอนิกส์ หรือบัญชีรายชื่อผู้ซื้อเอกสารประกวดราคาอิเล็กทรอนิกส์ทางระบบจัดซื้อจัดจ้างด้วยอิเล็กทรอนิกส์ ของส.ส.ท.

(๒) ไม่กรอกชื่อผู้ยื่นข้อเสนอในการเสนอราคาทางระบบจัดซื้อจัดจ้างด้วยอิเล็กทรอนิกส์

(๓) เสนอรายละเอียดแตกต่างไปจากเงื่อนไขที่กำหนดในเอกสารประกวดราคาอิเล็กทรอนิกส์ที่เป็นสาระสำคัญ หรือมีผลทำให้เกิดความได้เปรียบเสียเปรียบแก่ผู้ยื่นข้อเสนอรายอื่น

๕.๕ ในการตัดสินการประกวดราคาอิเล็กทรอนิกส์หรือในการทำสัญญา คณะกรรมการพิจารณาผลการประกวดราคาอิเล็กทรอนิกส์หรือส.ส.ท.มีสิทธิให้ผู้ยื่นข้อเสนอชี้แจงข้อเท็จจริงเพิ่มเติมได้ ส.ส.ท. มีสิทธิที่จะไม่รับข้อเสนอ ไม่รับราคา หรือไม่ทำสัญญา หากข้อเท็จจริงดังกล่าวไม่เหมาะสมหรือไม่ถูกต้อง

๕.๖ ส.ส.ท.ทรงไว้ซึ่งสิทธิที่จะไม่รับราคาต่ำสุด หรือราคาหนึ่งราคาใด หรือราคาที่เสนอทั้งหมดก็ได้ และอาจพิจารณาเลือกซื้อในจำนวน หรือขนาด หรือเฉพาะรายการหนึ่งรายการใด หรืออาจจะยกเลิกการประกวดราคาอิเล็กทรอนิกส์โดยไม่พิจารณาจัดซื้อเลยก็ได้ สุดแต่จะพิจารณา ทั้งนี้ เพื่อประโยชน์ของทางราชการเป็นสำคัญ และให้ถือว่าการตัดสินของ ส.ส.ท.เป็นเด็ดขาด ผู้ยื่นข้อเสนอจะเรียกร้องค่าใช้จ่าย หรือค่าเสียหายใดๆ มิได้ รวมทั้งส.ส.ท. จะพิจารณายกเลิกการประกวดราคาอิเล็กทรอนิกส์และลงโทษผู้ยื่นข้อเสนอเป็นผู้ทำงาน ไม่ว่าจะเป็นผู้ยื่นข้อเสนอที่ได้รับการคัดเลือกหรือไม่ก็ตาม หากมีเหตุที่เชื่อถือได้ว่าการยื่นข้อเสนอกระทำการโดยไม่สุจริต เช่น การเสนอเอกสารอันเป็นเท็จ หรือใช้ชื่อบุคคลธรรมดา หรือนิติบุคคลอื่นมาเสนอราคาแทน เป็นต้น

ในกรณีที่ผู้ยื่นข้อเสนอรายที่เสนอราคาต่ำสุด เสนอราคาต่ำจนคาดหมายได้ว่าไม่อาจดำเนินงานตามเอกสารประกวดราคาอิเล็กทรอนิกส์ได้ คณะกรรมการพิจารณาผลการประกวดราคาอิเล็กทรอนิกส์หรือส.ส.ท. จะให้ผู้ยื่นข้อเสนอชี้แจงและแสดงหลักฐานที่ทำให้เชื่อได้ว่า ผู้ยื่นข้อเสนอสามารถดำเนินการตามเอกสารประกวดราคาอิเล็กทรอนิกส์ให้เสร็จสมบูรณ์ หากคำชี้แจงไม่เป็นที่รับฟังได้ ส.ส.ท. มีสิทธิที่จะไม่รับข้อเสนอหรือไม่รับราคาของผู้ยื่นข้อเสนอรายนั้น ทั้งนี้ ผู้ยื่นข้อเสนอดังกล่าวไม่มีสิทธิเรียกร้องค่าใช้จ่ายหรือค่าเสียหายใดๆ จากส.ส.ท.

๕.๗ ก่อนลงนามในสัญญาส.ส.ท.อาจประกาศยกเลิกการประกวดราคาอิเล็กทรอนิกส์ หากปรากฏว่ามีการกระทำที่เข้าลักษณะผู้ยื่นข้อเสนอที่ชนะการประกวดราคาหรือที่ได้รับการคัดเลือกมีผลประโยชน์ร่วมกัน หรือมีส่วนได้เสียกับผู้ยื่นข้อเสนอรายอื่น หรือขัดขวางการแข่งขันอย่างเป็นธรรม หรือสมยอมกันกับผู้ยื่นข้อเสนอรายอื่น หรือเจ้าหน้าที่ในการเสนอราคา หรือสื่อว่ากระทำการทุจริตอื่นใดในการเสนอราคา

๕.๘ หากผู้ยื่นข้อเสนอซึ่งเป็นผู้ประกอบการ SMEs เสนอราคาสูงกว่าราคาต่ำสุดของผู้ยื่นข้อเสนอรายอื่นที่ไม่เกินร้อยละ ๑๐ ให้หน่วยงานของรัฐจัดซื้อจัดจ้างจากผู้ประกอบการ SMEs ดังกล่าว โดยจัดเรียง

ลำดับผู้ยื่นข้อเสนอซึ่งเป็นผู้ประกอบการ SMEs ซึ่งเสนอราคาสูงกว่าราคาต่ำสุดของผู้ยื่นข้อเสนอรายอื่นไม่เกินร้อยละ ๑๐ ที่จะเรียกมาทำสัญญาไม่เกิน ๓ ราย

ผู้ยื่นข้อเสนอที่เป็นกิจการร่วมค้าที่จะได้สิทธิตามวรรคหนึ่ง ผู้เข้าร่วมค้าทุกรายจะต้องเป็นผู้ประกอบการ SMEs

๕.๙ หากผู้ยื่นข้อเสนอซึ่งมิใช่ผู้ประกอบการ SMEs แต่เป็นบุคคลธรรมดาที่ถือสัญชาติไทยหรือนิติบุคคลที่จัดตั้งขึ้นตามกฎหมายไทยเสนอราคาสูงกว่าราคาต่ำสุดของผู้ยื่นข้อเสนอซึ่งเป็นบุคคลธรรมดาที่มีได้ถือสัญชาติไทยหรือนิติบุคคลที่จัดตั้งขึ้นตามกฎหมายของต่างประเทศไม่เกินร้อยละ ๓ ให้หน่วยงานของรัฐจัดซื้อหรือจัดจ้างจากผู้ยื่นข้อเสนอซึ่งเป็นบุคคลธรรมดาที่ถือสัญชาติไทยหรือนิติบุคคลที่จัดตั้งขึ้นตามกฎหมายไทยดังกล่าว

ผู้ยื่นข้อเสนอที่เป็นกิจการร่วมค้าที่จะได้สิทธิตามวรรคหนึ่ง ผู้เข้าร่วมค้าทุกรายจะต้องเป็นผู้ประกอบการที่เป็นบุคคลธรรมดาที่ถือสัญชาติไทยหรือนิติบุคคลที่จัดตั้งขึ้นตามกฎหมายไทย

๖. การทำสัญญาซื้อขาย

๖.๑ ในกรณีที่ผู้ชนะการประกวดราคาอิเล็กทรอนิกส์ สามารถส่งมอบสิ่งของได้ครบถ้วนภายใน ๕ วันทำการ นับแต่วันที่ทำข้อตกลงซื้อส.ส.ท.จะพิจารณาจัดทำข้อตกลงเป็นหนังสือแทนการทำสัญญาตามแบบสัญญาดังระบุ ในข้อ ๑.๓ ก็ได้

๖.๒ ในกรณีที่ผู้ชนะการประกวดราคาอิเล็กทรอนิกส์ไม่สามารถส่งมอบสิ่งของได้ครบถ้วนภายใน ๕ วันทำการ หรือส.ส.ท.เห็นว่าไม่สมควรจัดทำข้อตกลงเป็นหนังสือ ตามข้อ ๖.๑ ผู้ชนะการประกวดราคาอิเล็กทรอนิกส์จะต้องทำสัญญาซื้อขายตามแบบสัญญาดังระบุในข้อ ๑.๓ หรือทำข้อตกลงเป็นหนังสือ กับส.ส.ท.ภายใน ๓๐ วัน นับถัดจากวันที่ได้รับแจ้ง และจะต้องวางหลักประกันสัญญาเป็นจำนวนเงินเท่ากับร้อยละ ๕ ของราคาค่าสิ่งของที่ประกวดราคาอิเล็กทรอนิกส์ให้ส.ส.ท.ยึดถือไว้ในขณะทำสัญญา โดยใช้หลักประกันอย่างหนึ่งอย่างใดดังต่อไปนี้

(๑) เงินสด

(๒) เช็คหรือตราพท์ที่ธนาคารเซ็นสั่งจ่าย ซึ่งเป็นเช็คหรือตราพท์ลงวันที่ที่ใช้เช็คหรือตราพท์นั้นชำระต่อเจ้าหน้าที่ในวันทำสัญญา หรือก่อนวันนั้นไม่เกิน ๓ วันทำการ

(๓) หนังสือค้ำประกันของธนาคารภายในประเทศ ตามตัวอย่างที่คณะกรรมการนโยบายกำหนด ดังระบุในข้อ ๑.๔ (๒) หรือจะเป็นหนังสือค้ำประกันอิเล็กทรอนิกส์ตามวิธีการที่กรมบัญชีกลางกำหนด

(๔) หนังสือค้ำประกันของบริษัทเงินทุน หรือบริษัทเงินทุนหลักทรัพย์ที่ได้รับอนุญาตให้ประกอบกิจการเงินทุนเพื่อการพาณิชย์และประกอบธุรกิจค้ำประกันตามประกาศของธนาคารแห่งประเทศไทย ตามรายชื่อบริษัทเงินทุนที่ธนาคารแห่งประเทศไทยแจ้งเวียนให้ทราบ โดยอนุโลมให้ใช้ตามตัวอย่างหนังสือค้ำประกันของธนาคารที่คณะกรรมการนโยบายกำหนด ดังระบุในข้อ ๑.๔ (๒)

(๕) พันธบัตรรัฐบาลไทย

หลักประกันนี้จะคืนให้ โดยไม่มีดอกเบี้ยภายใน ๑๕ วัน นับถัดจากวันที่ผู้ชนะการประกวดราคาอิเล็กทรอนิกส์ (ผู้ขาย) พ้นจากข้อผูกพันตามสัญญาซื้อขายแล้ว

หลักประกันนี้จะคืนให้ โดยไม่มีดอกเบี้ย ตามอัตราส่วนของพัสดุที่ซื้อซึ่งส.ส.ท. ได้รับมอบไว้แล้ว

๗. ค่าจ้างและการจ่ายเงิน

ส.ส.ท. จะจ่ายค่าสิ่งของซึ่งได้รวมภาษีมูลค่าเพิ่ม ตลอดจนภาษีอากรอื่นๆ และค่าใช้จ่ายทั้งปวงแล้วให้แก่ผู้ยื่นข้อเสนอที่ได้รับการคัดเลือกให้เป็นผู้ขาย เมื่อผู้ขายได้ส่งมอบสิ่งของได้ครบถ้วนตามสัญญาซื้อขายหรือข้อตกลงเป็นหนังสือ และส.ส.ท. ได้ตรวจรับมอบสิ่งของไว้เรียบร้อยแล้ว

๘. อัตราค่าปรับ

ค่าปรับตามแบบสัญญาซื้อขายแนบท้ายเอกสารประกวดราคาอิเล็กทรอนิกส์นี้ หรือข้อตกลงซื้อขายเป็นหนังสือ ให้คิดในอัตราร้อยละ ๐.๑๐ ของราคาค่าสิ่งของที่ยังไม่ได้รับมอบต่อวัน

๙. การรับประกันความชำรุดบกพร่อง

ผู้ชนะการประกวดราคาอิเล็กทรอนิกส์ ซึ่งได้ทำสัญญาซื้อขายตามแบบดั่งระบุในข้อ ๑.๓ หรือทำข้อตกลงซื้อขายเป็นหนังสือ แล้วแต่กรณี จะต้องรับประกันความชำรุดบกพร่องของสิ่งของที่ซื้อขายที่เกิดขึ้นภายในระยะเวลาไม่น้อยกว่า ๑ ปี นับถัดจากวันที่ ส.ส.ท. ได้รับมอบสิ่งของ โดยต้องบริหารจัดการซ่อมแซมแก้ไขให้ใช้งานได้ติดตั้งเดิมภายใน ๓๐ วัน นับถัดจากวันที่ได้รับแจ้งความชำรุดบกพร่อง

๑๐. ข้อสงวนสิทธิ์ในการยื่นข้อเสนอและอื่นๆ

๑๐.๑ เงินค่าพัสดุสำหรับการซื้อครั้งนี้ ได้มาจากเงินงบประมาณเงินงบประมาณประจำปี พ.ศ.

๒๕๖๔

การลงนามในสัญญาจะกระทำได้ ต่อเมื่อส.ส.ท.ได้รับอนุมัติเงินค่าพัสดุจากเงินงบประมาณประจำปี พ.ศ. ๒๕๖๔ แล้วเท่านั้น

๑๐.๒ เมื่อส.ส.ท.ได้คัดเลือกผู้ยื่นข้อเสนอรายใดให้เป็นผู้ขาย และได้ตกลงซื้อสิ่งของตามการประกวดราคาอิเล็กทรอนิกส์แล้ว ถ้าผู้ขายจะต้องสั่งหรือนำสิ่งของดังกล่าวเข้ามาจากต่างประเทศและของนั้นต้องนำเข้าโดยทางเรือในเส้นทางที่มีเรือไทยเดินอยู่ และสามารถให้บริการรับขนได้ตามที่รัฐมนตรีว่าการกระทรวงคมนาคมประกาศกำหนด ผู้ยื่นข้อเสนอซึ่งเป็นผู้ขายจะต้องปฏิบัติตามกฎหมายว่าด้วยการส่งเสริมการพาณิชย์ ดังนี้

(๑) แจ้งการสั่งหรือนำสิ่งของที่ซื้อขายดังกล่าวเข้ามาจากต่างประเทศต่อกรมเจ้าท่า ภายใน ๗ วัน นับตั้งแต่วันที่ผู้ขายสั่ง หรือซื้อของจากต่างประเทศ เว้นแต่เป็นของที่รัฐมนตรีว่าการกระทรวงคมนาคมประกาศยกเว้นให้บรรทุกโดยเรืออื่นได้

(๒) จัดการให้สิ่งของที่ซื้อขายดังกล่าวบรรทุกโดยเรือไทย หรือเรือที่มีสิทธิเช่นเดียวกับเรือไทย จากต่างประเทศมายังประเทศไทย เว้นแต่จะได้รับอนุญาตจากกรมเจ้าท่า ให้บรรทุกสิ่งของนั้นโดยเรืออื่นที่มีธงเรือไทย ซึ่งจะต้องได้รับอนุญาตเช่นนั้นก่อนบรรทุกของลงเรืออื่น หรือเป็นของที่รัฐมนตรีว่าการกระทรวงคมนาคมประกาศยกเว้นให้บรรทุกโดยเรืออื่น

(๓) ในกรณีที่ไม่ปฏิบัติตาม (๑) หรือ (๒) ผู้ขายจะต้องรับผิดชอบตามกฎหมายว่าด้วยการส่งเสริมการพาณิชย์

๑๐.๓ ผู้ยื่นข้อเสนอซึ่งส.ส.ท.ได้คัดเลือกแล้ว ไม่ไปทำสัญญาหรือข้อตกลงซื้อขายเป็นหนังสือภายในเวลาที่กำหนด ดังระบุไว้ในข้อ ๗ ส.ส.ท.จะริบหลักประกันการยื่นข้อเสนอ หรือเรียกธำนาจจากผู้ออกหนังสือค้ำ

ประกันการยื่นข้อเสนอทันที และอาจพิจารณาเรียกร้องให้ชดใช้ความเสียหายอื่น (ถ้ามี) รวมทั้งจะพิจารณาให้เป็นผู้ทำงาน ตามระเบียบกระทรวงการคลังว่าด้วยการจัดซื้อจัดจ้างและการบริหารพัสดุภาครัฐ

๑๐.๔ ส.ส.ท. สงวนสิทธิ์ที่จะแก้ไขเพิ่มเติมเงื่อนไข หรือข้อกำหนดในแบบสัญญาหรือข้อตกลงซื้อเป็นหนังสือ ให้เป็นไปตามความเห็นของสำนักงานอัยการสูงสุด (ถ้ามี)

๑๐.๕ ในกรณีที่เอกสารแนบท้ายเอกสารประกวดราคาอิเล็กทรอนิกส์ มีความขัดหรือแย้งกัน ผู้ยื่นข้อเสนอจะต้องปฏิบัติตามคำวินิจฉัยของส.ส.ท. คำวินิจฉัยดังกล่าวให้ถือเป็นที่สุด และผู้ยื่นข้อเสนอไม่มีสิทธิเรียกร้องค่าใช้จ่ายใดๆ เพิ่มเติม

๑๐.๖ ส.ส.ท. อาจประกาศยกเลิกการจัดซื้อในกรณีต่อไปนี้ได้ โดยที่ผู้ยื่นข้อเสนอจะเรียกร้องค่าเสียหายใดๆ จากส.ส.ท. ไม่ได้

(๑) ส.ส.ท. ไม่ได้รับการจัดสรรเงินที่จะใช้ในการจัดซื้อหรือที่ได้รับจัดสรรแต่ไม่เพียงพอที่จะทำการจัดซื้อครั้งต่อไป

(๒) มีการกระทำที่เข้าลักษณะผู้ยื่นข้อเสนอที่ชนะการจัดซื้อหรือที่ได้รับการคัดเลือกมีผลประโยชน์ร่วมกัน หรือมีส่วนได้เสียกับผู้ยื่นข้อเสนอรายอื่น หรือขัดขวางการแข่งขันอย่างเป็นธรรม หรือสมยอมกันกับผู้ยื่นข้อเสนอรายอื่น หรือเจ้าหน้าที่ในการเสนอราคา หรือสื่อว่ากระทำการทุจริตอื่นใดในการเสนอราคา

(๓) การทำการจัดซื้อครั้งต่อไปอาจก่อให้เกิดความเสียหายแก่ส.ส.ท. หรือกระทบต่อประโยชน์สาธารณะ

(๔) กรณีอื่นในทำนองเดียวกับ (๑) (๒) หรือ (๓) ตามที่กำหนดในกฎกระทรวง ซึ่งออกตามความในกฎหมายว่าด้วยการจัดซื้อจัดจ้างและการบริหารพัสดุภาครัฐ

๑๑. การปฏิบัติตามกฎหมายและระเบียบ

ในระหว่างระยะเวลาการซื้อ ผู้ยื่นข้อเสนอที่ได้รับการคัดเลือกให้เป็นผู้ขายต้องปฏิบัติตามหลักเกณฑ์ที่กฎหมายและระเบียบได้กำหนดไว้โดยเคร่งครัด

๑๒. การประเมินผลการปฏิบัติงานของผู้ประกอบการ

ส.ส.ท. สามารถนำผลการปฏิบัติงานแล้วเสร็จตามสัญญาของผู้ยื่นข้อเสนอที่ได้รับการคัดเลือกให้เป็นผู้ขายเพื่อนำมาประเมินผลการปฏิบัติงานของผู้ประกอบการ

ทั้งนี้ หากผู้ยื่นข้อเสนอที่ได้รับการคัดเลือกไม่ผ่านเกณฑ์ที่กำหนดจะถูกระงับการยื่นข้อเสนอหรือทำสัญญากับส.ส.ท. ไว้ชั่วคราว

องค์การกระจายเสียงและแพร่ภาพสาธารณะแห่งประเทศไทย(ส.ส.ท.)

จำนวนครุภัณฑ์ และข้อกำหนดอื่นๆ

1.	CAS-09	MEETING DESK SECTION W1600	4	ชุด
2.	SEA-06	MEETING CHAIR	8	ชุด
3.	CAS-02	OFFICE DESK W 1500	2	ชุด
4.	CAS-03	OFFICE DESK W 1200	36	ชุด
5.	CAS-04	OFFICE DESK W2400	6	ชุด
6.	CAS-05	MANAGER DESK	3	ชุด
7.	CAS-10	MEETING DESK ROUND D 1000	3	ชุด
8.	CAS-11	CASUAL MEETING DESK ROUND	1	ชุด
9.	CAS-13	COLLAB - DESK 750H	6	ชุด
10.	CAS-14	COLLAB - DESK 950H	1	ชุด
11.	CAS-16	LOCKER	5	ชุด
12.	CAS-17	CABINET H850A	15	ชุด
13.	SEA-02	CASUAL MEETING-ARMCHAIR	2	ชุด
14.	SEA-06	CASUAL MEETING-ARMCHAIR	8	ชุด
15.	SEA-07	OFFICE CHAIR (WHEEL)	60	ชุด
16.	SEA-08	COLLAB CHAIR H650	4	ชุด
17.	SEA-09	COLLAB CHAIR H450	16	ชุด
18.	BF-5	Pantry	1	ชุด
19.	BF-13	Pantry	1	ชุด
20.	BF-21	Pantry	1	ชุด

21. ข้อกำหนดอื่นๆ

- 21.1 กำหนดแผนงานระยะเวลาแล้วเสร็จ / ส่งตัวอย่างวัสดุและอุปกรณ์ตามที่กำหนดไว้
- 21.2 การรับประกันผลงานต้องไม่ต่ำกว่า 1 ปี นับจากวันที่ส่งมอบงานเรียบร้อย
- 21.3 เงื่อนไขการเบิกจ่ายเงินตามงวดงานแบ่งเป็น 2 งวดงาน
 - 21.3.1 งวดที่ 1 จำนวน 10 % หลังจากส่งแบบติดตั้ง และแผนงานการเข้าติดตั้ง
 - 21.3.2 งวดที่ 2 จำนวน 90 % หลังจากดำเนินการทั้งหมดเรียบร้อยแล้ว
- 21.4 ราคารวมภาษีมูลค่าเพิ่ม และค่าดำเนินการทั้งสิ้น เรียบร้อยแล้ว
- 21.5 ระยะเวลาการดำเนินการ จำนวน 90 วันหลังจากทำสัญญาเรียบร้อยแล้ว
- 21.6 การประสานเข้าดำเนินการ
 - 19.7.1 หน่วยงานบริหารอาคาร เบอร์โทร 02-790-2000 ต่อ 4242





FURNITURE SPECIFICATION

Project	: TPBS Renovation 2020
Client	: องค์การกระจายเสียงและแพร่ภาพสาธารณะแห่งประเทศไทย

Item No.	Item	Office Desk W1600	Supplier	To be confirmed
	Dimension	740H x 700D x 1600W	Tel.	To be confirmed
		-ท๊อป	Fax	
CAS-01	Material	<p>- ผลิตจากไม้ Particle board Grade E-1 (Environmentally Friendly) หนา 25 มม. โดยผ่านมาตรฐาน EN 312:2010 ปิดผิวด้วย Melamine Resin Film ด้วยระบบ Short Cycle Press ทั้ง 2 ด้าน ปิดขอบ Edge-PVC หนา 2 มม. ด้วยกาว Polyolefins PO Hot Melt, ด้วยระบบ Automatic Edge bander</p> <p><u>Flipper ช่องร้อยสายไฟ</u></p> <p>- ตัว Frame ด้านนอกและฝาปิดผลิตจากอลูมิเนียมฉีดขึ้นรูปชุบ Anodized สี Silver ตัว Frame ด้านในผลิตจากเหล็กแผ่น ความหนา 1.2 มม. พับขึ้นรูป ทำการพ่นสีด้วยระบบ Green Epoxy powder coated (GPC) หนา 75-90 ไมครอน อบที่ความร้อน 200 C° มีระบบผ่อนแรงกระแทก (Soft close)</p> <p><u>คานเหล็ก</u></p> <p>- ผลิตจากเหล็ก ท่อสี่เหลี่ยมขนาด 38.1X38.1 มม. หนา 1.5 มม. มาตรฐาน JIS SS-400 ผ่านกระบวนการทำสีด้วยระบบ Green Epoxy powder coated (GPC) หนา 75-90 ไมครอน อบที่ความร้อน 200 C°</p> <p><u>ฉากกัน</u></p> <p>- ผลิตจากเหล็กแผ่น หนา 2 มม. พับขึ้นรูป ฉลุสาย ทำการพ่นสีด้วยระบบ Green Epoxy powder coated (GPC) หนา 75-90 ไมครอน อบที่ความร้อน 200 C°</p> <p><u>ขาโต๊ะ</u></p> <p>- ผลิตจาก STEEL PIPE, REC หนา 2.8 มม. ขนาด 25x50 มม. ทำการพ่นสีด้วยระบบ Green Epoxy powder coated (GPC) หนา 75-90 ไมครอน อบที่ความร้อน 200 C° จุดยึดคาน ผลิตจากอลูมิเนียมอัลลอยฉีดขึ้นรูป ทำการพ่นสีด้วยระบบ Green Epoxy powder coated (GPC) หนา 75-90 ไมครอน อบที่ความร้อน 200 C°</p> <p><u>เม็ดปรับระดับ</u></p> <p>- สามารถปรับระดับความสูงได้ 5 ถึง 15 มม. ผลิตจากพลาสติก NL6 ฉีดขึ้นรูป (Injection molding) Plastic Recycled Nylon 6 Metal Thread Inset</p>	<p>Mobile</p> <p>Email</p> <p>Contact</p>	

FURNITURE SPECIFICATION

Project : TPBS Renovation 2020

Client : องค์การกระจายเสียงและแพร่ภาพสาธารณะแห่งประเทศไทย

Isometric

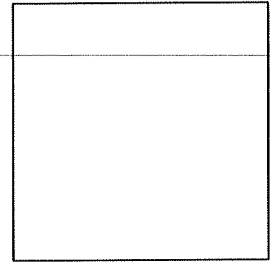
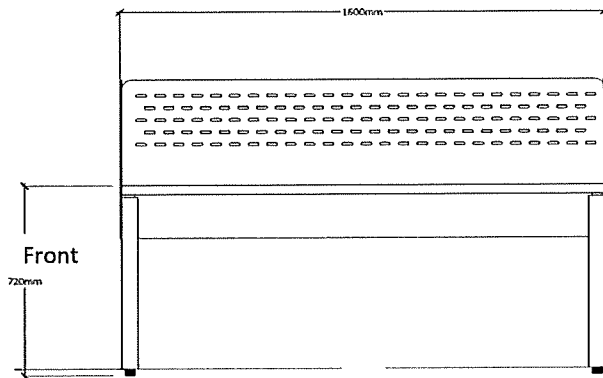
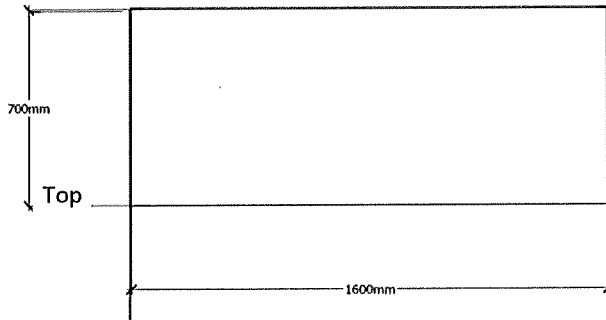
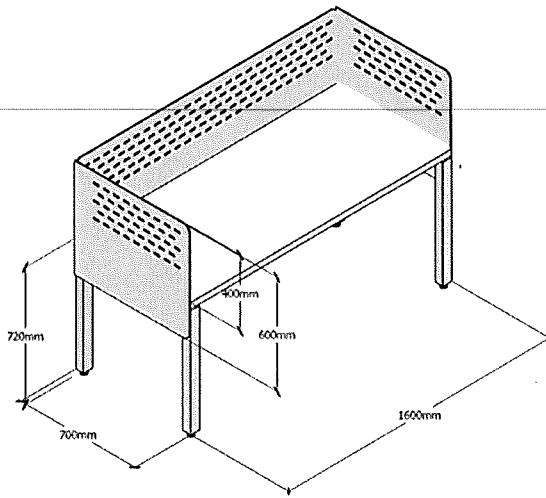

Silver Gray

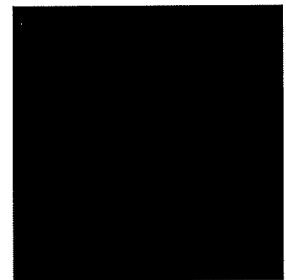

Charcoal

Handwritten signatures and initials.

FURNITURE SPECIFICATION

Project	: TPBS Renovation 2020
Client	: องค์การกระจายเสียงและแพร่ภาพสาธารณะแห่งประเทศไทย

Item No.	Item	Office Desk W1500	Supplier	To be confirmed
	Dimension	Size 740H x 700D x 1500W	Tel.	To be confirmed
CAS-02	Material	<u>ท็อป</u> - ผลิตจากไม้ Particle board Grade E-1 (Environmental Friendly) หนา 25 มม. โดยผ่านมาตรฐาน EN 312:2010 ปิดผิวด้วย Melamine Resin Film ด้วยระบบ Short Cycle Press ทั้ง 2 ด้าน ปิดขอบ Edge-PVC หนา 2 มม. ด้วยกาว Polyolefins PO Hot Melt, ด้วยระบบ Automatic Edge bander	Fax	
		<u>Flipper ช่องร้อยสายไฟ</u> - ตัว Frame ด้านนอกและฝาปิดผลิตจากอลูมิเนียมฉีดขึ้นรูปชุบ Anodized สี Silver ตัว Frame ด้านในผลิตจากเหล็กแผ่น ความหนา 1.2 มม. พับขึ้นรูป ทำการพ่นสีด้วยระบบ Green Epoxy powder coated (GPC) หนา 75-90 ไมครอน อบที่ความร้อน 200 C° มีระบบผ่อนแรงกระแทก (Soft close)	Mobile	
		<u>คานเหล็ก</u> - ผลิตจากเหล็ก ท่อสี่เหลี่ยมขนาด 38.1X38.1 มม. หนา 1.5 มม. มาตรฐาน JIS SS-400 ผ่านกระบวนการทำสีด้วยระบบ Green Epoxy powder coated (GPC) หนา 75-90 ไมครอน อบที่ความร้อน 200 C°	Email	
		<u>ฉากกั้น</u> - ผลิตจากเหล็กแผ่น หนา 2 มม. พับขึ้นรูป ฉลุลาย ทำการพ่นสีด้วยระบบ Green Epoxy powder coated (GPC) หนา 75-90 ไมครอน อบที่ความร้อน 200 C°	Contact	
		<u>ขาโต๊ะ</u> - ผลิตจาก STEEL PIPE, REC หนา 2.8 มม. ขนาด 25x50 มม. ทำการพ่นสีด้วยระบบ Green Epoxy powder coated (GPC) หนา 75-90 ไมครอน อบที่ความร้อน 200 C° จุดยึดคาน ผลิตจากอลูมิเนียมอัลลอยฉีดขึ้นรูป ทำการพ่นสีด้วยระบบ Green Epoxy powder coated (GPC) หนา 75-90 ไมครอน อบที่ความร้อน 200 C°		
	<u>เม็ดปรับระดับ</u> - สามารถปรับระดับความสูงได้ 5 ถึง 15 มม. ผลิตจากพลาสติก NL6 ฉีดขึ้นรูป (Injection molding) Plastic Recycled Nylon 6 Metal Thread Inser			

FURNITURE SPECIFICATION

Project : TPBS Renovation 2020

Client : องค์การกระจายเสียงและแพร่ภาพสาธารณะแห่งประเทศไทย

Isometric

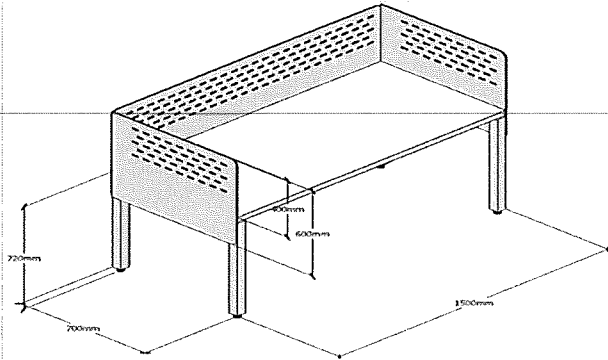

Top

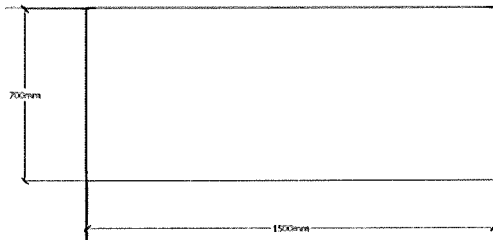

Front

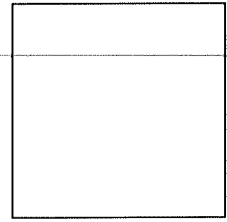
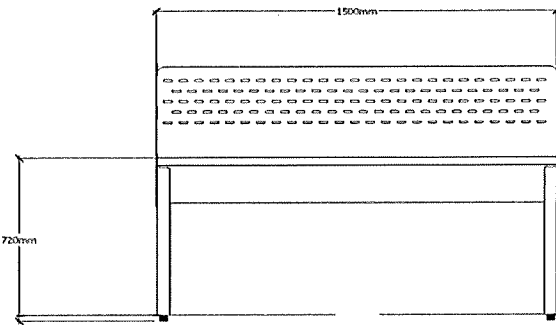

Silver Gray

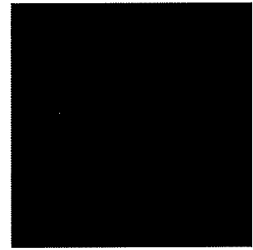

Charcoal

Handwritten signatures and initials at the bottom right of the page.

FURNITURE SPECIFICATION

Project	: TPBS Renovation 2020
Client	: องค์การกระจายเสียงและแพร่ภาพสาธารณะแห่งประเทศไทย

Item No.	Item	Office Desk W1200	Supplier	To be confirmed
	Dimension	Size 740H x 700D x 1200W	Tel.	To be confirmed
		<u>ท็อป</u>	Fax	
CAS-03	Material	<p>- ผลิตจากไม้ Particle board Grade E-1 (Environmentally Friendly) หนา 25 มม. โดยผ่านมาตรฐาน EN 312:2010 ปิดผิวด้วย Melamine Resin Film ด้วยระบบ Short Cycle Press ทั้ง 2 ด้าน ปิดขอบ Edge-PVC หนา 2 มม. ด้วยกาว Polyolefins PO Hot Melt, ด้วยระบบ Automatic Edge bander</p> <p><u>Flipper ช่องร้อยสายไฟ</u></p> <p>- ตัว Frame ด้านนอกและฝาปิดผลิตจากอลูมิเนียม ฉีดขึ้นรูปชุบ Anodized สี Silver ตัว Frame ด้านในผลิตจาก เหล็กแผ่น ความหนา 1.2 มม. พับขึ้นรูป ทำการพ่นสีด้วยระบบ Green Epoxy powder coated (GPC) หนา 75-90 ไมครอน อบที่ความร้อน 200 C° มีระบบผ่อนแรงกระแทก (Soft close) <u>คานเหล็ก</u></p> <p>- ผลิตจากเหล็ก ท่อสี่เหลี่ยมขนาด 38.1X38.1 มม. หนา 1.5 มม. มาตรฐาน JIS SS-400 ผ่านกระบวนการทำสีด้วย ระบบ Green Epoxy powder coated (GPC) หนา 75-90 ไมครอน อบที่ความร้อน 200 C°</p> <p><u>ฉากกัน</u></p> <p>- ผลิตจากเหล็กแผ่น หนา 2 มม. พับขึ้นรูป ฉลุลาย ทำการพ่นสีด้วยระบบ Green Epoxy powder coated (GPC) หนา 75-90 ไมครอน อบที่ความร้อน 200 C°</p> <p><u>ขาโต๊ะ</u></p> <p>- ผลิตจาก STEEL PIPE, REC หนา 2.8 มม. ขนาด 25x50 มม. ทำการพ่นสีด้วยระบบ Green Epoxy powder coated (GPC) หนา 75-90 ไมครอน อบที่ความร้อน 200 C° จุดยึดคาน ผลิตจากอลูมิเนียมอัลลอยฉีดขึ้นรูป ทำการพ่นสีด้วย ระบบ Green Epoxy powder coated (GPC) หนา 75-90 ไมครอน อบที่ความร้อน 200 C°</p> <p><u>เม็ดปรับระดับ</u></p> <p>- สามารถปรับระดับความสูงได้ 5 ถึง 15 มม. ผลิตจากพลาสติก NL6 ฉีดขึ้นรูป (Injection molding) Plastic Recycled Nylon 6 Metal Thread Inset</p>	<p>Mobile</p> <p>Email</p> <p>Contact</p>	

รัก

FURNITURE SPECIFICATION

Project : TPBS Renovation 2020

Client : องค์การกระจายเสียงและแพร่ภาพสาธารณะแห่งประเทศไทย

Isometric

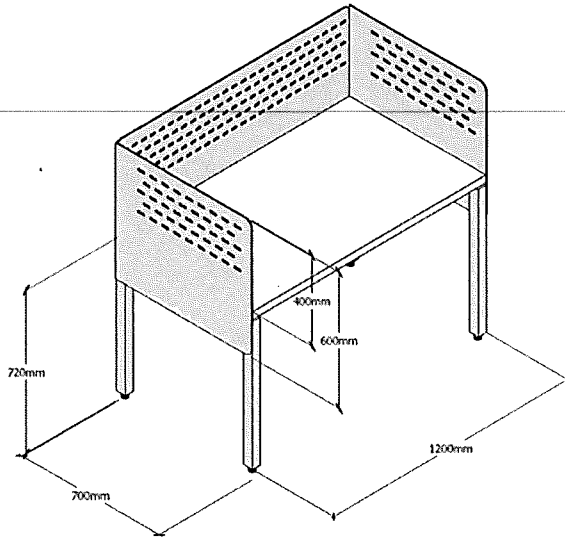

Top

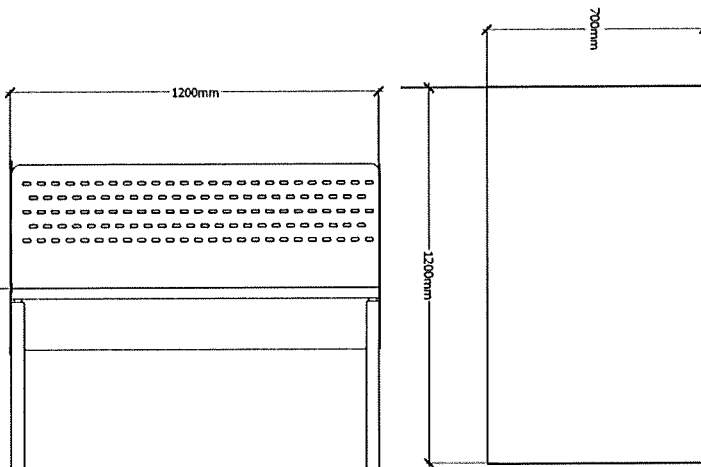

Front

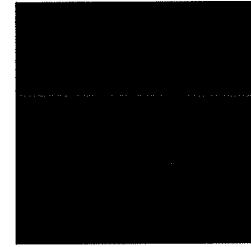

Silver Gray

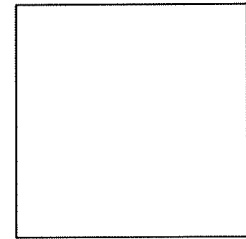

Charcoal

FURNITURE SPECIFICATION

Project	: TPBS Renovation 2020
Client	: องค์การกระจายเสียงและแพร่ภาพสาธารณะแห่งประเทศไทย

--	--

Item No.	Item	Office Desk W2400	Supplier	To be confirmed
CAS - 04	Dimension	Size 740H x 700D x 2400W	Tel.	To be confirmed
	Material	<p><u>ท็อป</u></p> <p>- ผลิตจากไม้ Particle board Grade E-1 (Environmentally Friendly) หนา 25 มม. โดยผ่านมาตรฐาน EN 312:2010 ปิดผิวด้วย Melamine Resin Film ด้วยระบบ Short Cycle Press ทั้ง 2 ด้าน ปิดขอบ Edge-PVC หนา 2 มม. ด้วยกาว Polyolefins PO Hot Melt, ด้วยระบบ Automatic Edge bander</p> <p><u>Flipper ช่องร้อยสายไฟ</u></p> <p>- ตัว Frame ด้านนอกและฝาปิดผลิตจากอลูมิเนียม ฉีดขึ้นรูปชุบ Anodized สี Silver ตัว Frame ด้านในผลิตจาก เหล็กแผ่น ความหนา 1.2 มม. พับขึ้นรูป ทำการพ่นสีด้วยระบบ Green Epoxy powder coated (GPC) หนา 75-90 ไมครอน อบที่ความร้อน 200 C° มีระบบผ่อนแรงกระแทก (Soft close)</p>	Fax	
			Mobile	
			Email	
			Contact	

FURNITURE SPECIFICATION

Project : TPBS Renovation 2020

Client : องค์การกระจายเสียงและแพร่ภาพสาธารณะแห่งประเทศไทย

		<p><u>คานเหล็ก</u> - ผลิตจากเหล็ก ท่อสี่เหลี่ยมขนาด 38.1X38.1 มม. หนา 1.5 มม. มาตรฐาน JIS SS-400 ผ่านกระบวนการทำสีด้วยระบบ Green Epoxy powder coated (GPC) หนา 75-90 ไมครอน อบที่ความร้อน 200 C°</p>		
		<p><u>ฉากกั้น</u> - ผลิตจากเหล็กแผ่น หนา 2 มม. พับขึ้นรูป ฉลุลาย ทำการพ่นสีด้วยระบบ Green Epoxy powder coated (GPC) หนา 75-90 ไมครอน อบที่ความร้อน 200 C°</p> <p><u>ขาโต๊ะ</u> - ผลิตจาก STEEL PIPE, REC หนา 2.8 มม. ขนาด 25x50 มม. ทำการพ่นสีด้วยระบบ Green Epoxy powder coated (GPC) หนา 75-90 ไมครอน อบที่ความร้อน 200 C° จุดยึดคาน ผลิตจากอลูมิเนียมอัลลอยด์ขึ้นรูป ทำการพ่นสีด้วยระบบ Green Epoxy powder coated (GPC) หนา 75-90 ไมครอน อบที่ความร้อน 200 C°</p> <p><u>ขาโต๊ะร่วม</u> - ผลิตจากเหล็กแผ่น ผ่านขั้นตอนการพับขึ้นรูป ทำการพ่นสีด้วยระบบ Green Epoxy powder coated (GPC) หนา 75-90 ไมครอน อบที่ความร้อน 200 C° สามารถเปิดช่องเพื่อเดินงานระบบได้</p> <p><u>เม็ดปรับระดับ</u> - สามารถปรับระดับความสูงได้ 5 ถึง 15 มม. ผลิตจากพลาสติก NL6 ฉีดขึ้นรูป (Injection molding) Plastic Recycled Nylon 6 Metal Thread Inser</p>		

FURNITURE SPECIFICATION

Project : TPBS Renovation 2020

Client : องค์การกระจายเสียงและแพร่ภาพสาธารณะแห่งประเทศไทย

Isometric

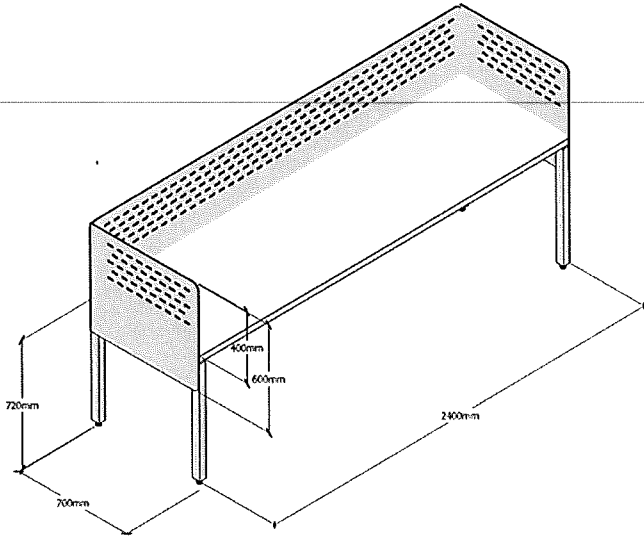

Front

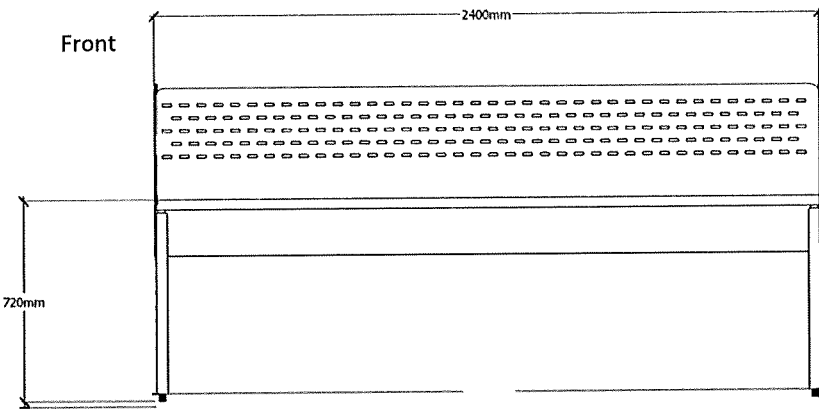

Top

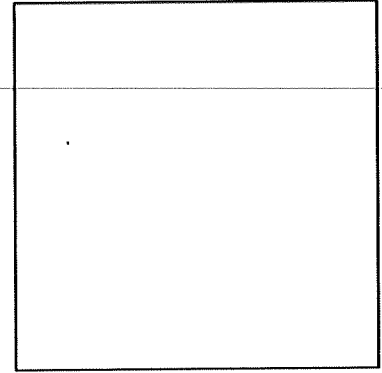
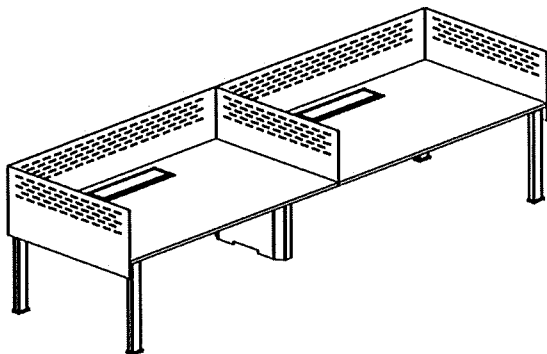
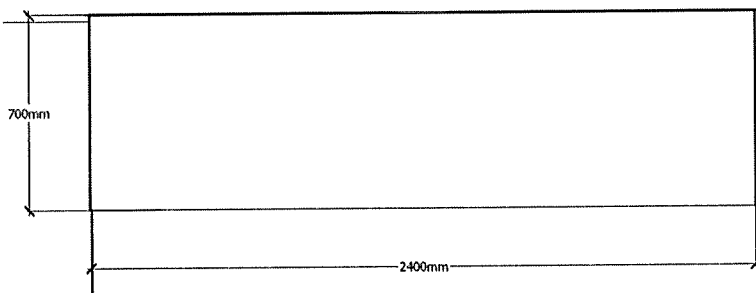

Silver Gray

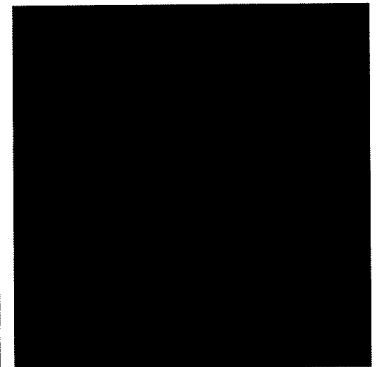

Charcoal

Handwritten signatures and initials.

FURNITURE SPECIFICATION

Project : TPBS Renovation 2020

Client : องค์การกระจายเสียงและแพร่ภาพสาธารณะแห่งประเทศไทย

Item No.	Item	Manager Desk	Supplier	To be confirmed
	Dimension	700H x 2000D x 1700W	Tel.	To be confirmed
		ท็อป	Fax	
			Mobile	
			Email	
			Contact	
CAS - 05	Material	<p>- ผลิตจากไม้ Particle board Grade E-1 (Environmentally Friendly) หนา 25 มม. โดยผ่านมาตรฐาน EN 312:2010 ปิดผิวด้วย Melamine Resin Film ด้วยระบบ Short Cycle Press ทั้ง 2 ด้าน ปิดขอบ Edge-PVC หนา 2 มม. ด้วยกาว Polyolefins PO Hot Melt, ด้วยระบบ Automatic Edge bander</p> <p><u>ขาโต๊ะ</u></p> <p>- ผลิตจาก STEEL PIPE, REC หนา 2.8 มม. ขนาด 25x50 มม. ทำการพ่นสีด้วยระบบ Green Epoxy powder coated (GPC) หนา 75-90 ไมครอน อบที่ความร้อน 200 C° จุดยึดคาน ผลิตจากอลูมิเนียมอัลลอยด์ขึ้นรูป ทำการพ่นสีด้วยระบบ Green Epoxy powder coated (GPC) หนา 75-90 ไมครอน อบที่ความร้อน 200 C°</p> <p><u>คานเหล็ก</u></p> <p>- ผลิตจากเหล็ก ท่อสี่เหลี่ยมขนาด 38.1X38.1 มม. หนา 1.5 มม. มาตรฐาน JIS SS-400 ผ่านกระบวนการทำสีด้วยระบบ Green Epoxy powder coated (GPC) หนา 75-90 ไมครอน อบที่ความร้อน 200 C°</p> <p><u>แผ่นบังตา</u></p> <p>- ผลิตจากเหล็กแผ่น หนา 0.7 มม. พับขึ้นรูป ทำการพ่นสีด้วยระบบ Green Epoxy powder coated (GPC) หนา 75-90 ไมครอน อบที่ความร้อน 200 C°</p> <p><u>ตู้ลิ้นชักแทนขา</u></p> <p>Body - ผลิตจากไม้ Particle board Grade E-1 หนา 19 มม. โดยผ่านมาตรฐาน EN 312:2010 ปิดผิวด้วย Melamine Resin Film ด้วยระบบ Short Cycle Press ทั้ง 2 ด้าน และปิดขอบ Edge-PVC หนา 0.45 มม. ด้วยกาว Polyolefins PO Hot Melt, ด้วยระบบ Automatic Edge bander</p> <p>Front - ผลิตจากไม้ Particle board Grade E-1 หนา 19 มม. โดยผ่านมาตรฐาน EN 312:2010 ปิดผิวด้วย Melamine Resin Film ด้วยระบบ Short Cycle Press ทั้ง 2 ด้าน และปิดขอบ Edge-PVC หนา 2 มม. ด้วยกาว Polyolefins PO Hot Melt, ด้วยระบบ Automatic Edge bander</p> <p>Box/File - ผลิตจากเหล็กหนา 0.7 มม. พับขึ้นรูป ผ่านกระบวนการทำสีโดยเครื่องจักรอัตโนมัติ ด้วยระบบ Green</p>		

FURNITURE SPECIFICATION

Project	: TPBS Renovation 2020
Client	: องค์การกระจายเสียงและแพร่ภาพสาธารณะแห่งประเทศไทย

	Epoxy powder coated (GPC) ทนทาน 75-90 ไมครอน อบที่ ความร้อน 200 C° Sliding rails - รางลิ้นชักเป็นระบบ Ball bearing Pencil tray - พลาสติกฉีดขึ้นรูป Handle - มือจับอลูมิเนียมฉีดขึ้นรูปสี silver I-TYPE		
--	--	--	--

Isometric

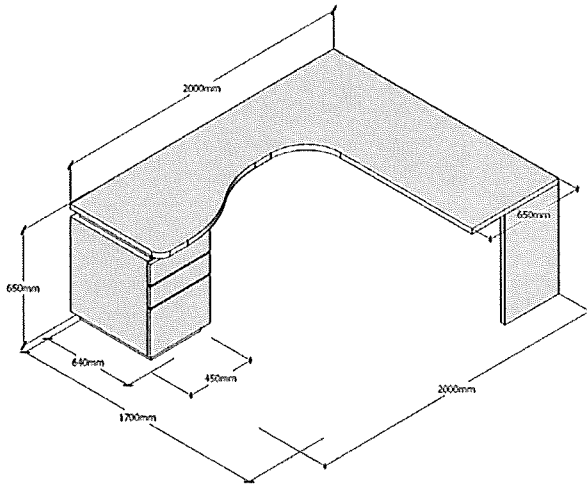

Front

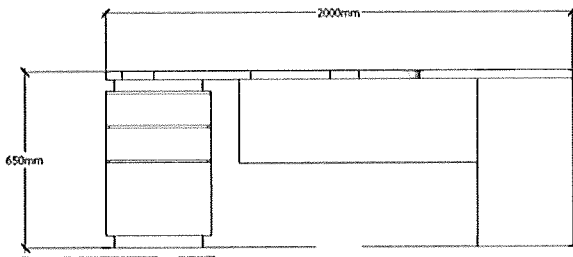

Top

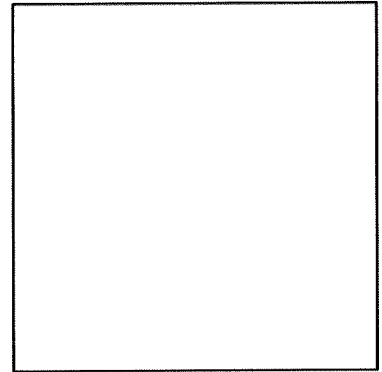
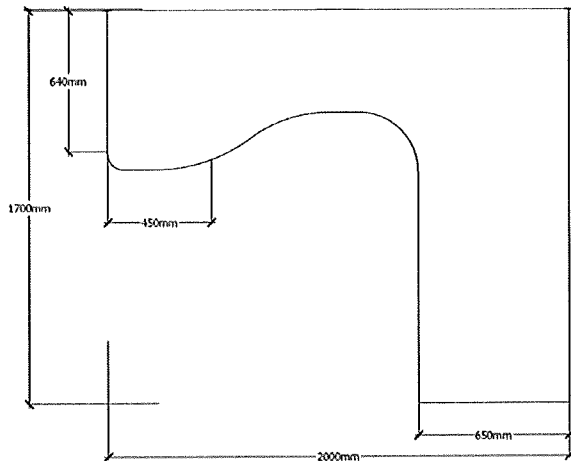

Silver Gray

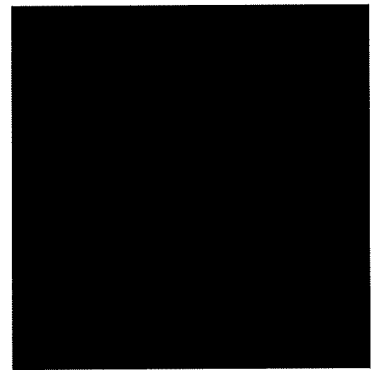

Charcoal

Handwritten signatures and initials.

FURNITURE SPECIFICATION

Project	: TPBS Renovation 2020
Client	: องค์การกระจายเสียงและแพร่ภาพสาธารณะแห่งประเทศไทย

Item No.	Item	Drawer	Supplier	To be confirmed
	Dimension	W 400 x D500 x H650	Tel.	To be confirmed
		Top - ผลิตจากไม้ Particle board Grade E-1 หนา 25 มม. โดยผ่านมาตรฐาน EN 312:2010 ปิดผิวด้วย Melamine Resin Film ด้วยระบบ Short Cycle Press ทั้ง 2 ด้าน และปิดขอบ Edge-PVC หนา 2 มม. ด้วยกาว Polyolefins PO Hot Melt, ด้วยระบบ Automatic Edge bander ติดตั้งเบาะรองนั่งกรุด้วยโฟมหนาแน่นสูง (High Density Foam) ทับ และหุ้มด้วยผ้า	Fax	
CAS - 07	Material	Body - ผลิตจากไม้ Particle board Grade E-1 หนา 19 มม. โดยผ่านมาตรฐาน EN 312:2010 ปิดผิวด้วย Melamine Resin Film ด้วยระบบ Short Cycle Press ทั้ง 2 ด้าน และปิดขอบ Edge-PVC หนา 0.45 มม. ด้วยกาว Polyolefins PO Hot Melt, ด้วยระบบ Automatic Edge bander	Mobile	
		Front - ผลิตจากไม้ Particle board Grade E-1 หนา 19 มม. โดยผ่านมาตรฐาน EN 312:2010 ปิดผิวด้วย Melamine Resin Film ด้วยระบบ Short Cycle Press ทั้ง 2 ด้าน และปิดขอบ Edge-PVC หนา 2 มม. ด้วยกาว Polyolefins PO Hot Melt, ด้วยระบบ Automatic Edge bander	Email	
		Box/File - ผลิตจากเหล็กหนา 0.7 มม. พับขึ้นรูป ผ่านกระบวนการทำสีโดยเครื่องจักรอัตโนมัติ ด้วยระบบ Green Epoxy powder coated (GPC) หนา 75-90 ไมครอน อบที่ความร้อน 200 C°	Contact	
		Sliding rails - รางลิ้นชักเป็นระบบ Ball bearing		
		Pencil tray - พลาสติกฉีดขึ้นรูป		
		Handle - มือจับอลูมิเนียมฉีดขึ้นรูปสี silver I-TYPE		
		Caster - ล้อไนลอน		

FURNITURE SPECIFICATION

Project : TPBS Renovation 2020

Client : องค์การกระจายเสียงและแพร่ภาพสาธารณะแห่งประเทศไทย

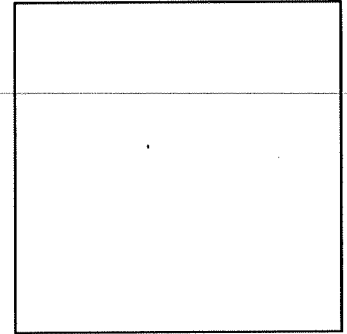
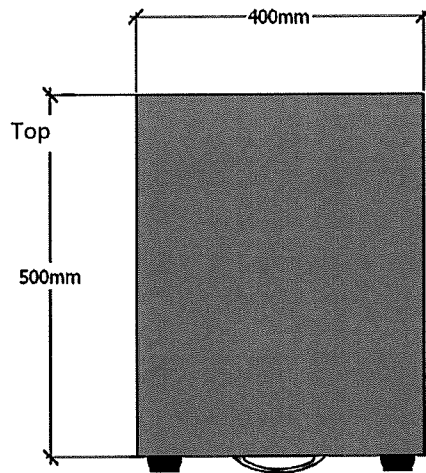
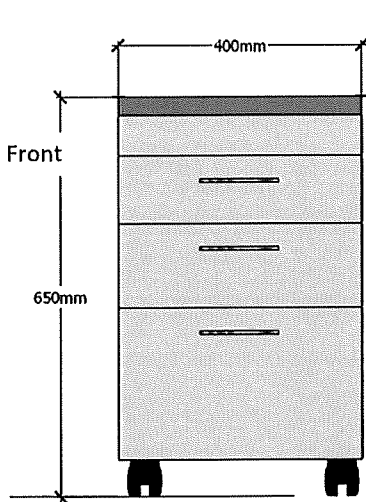
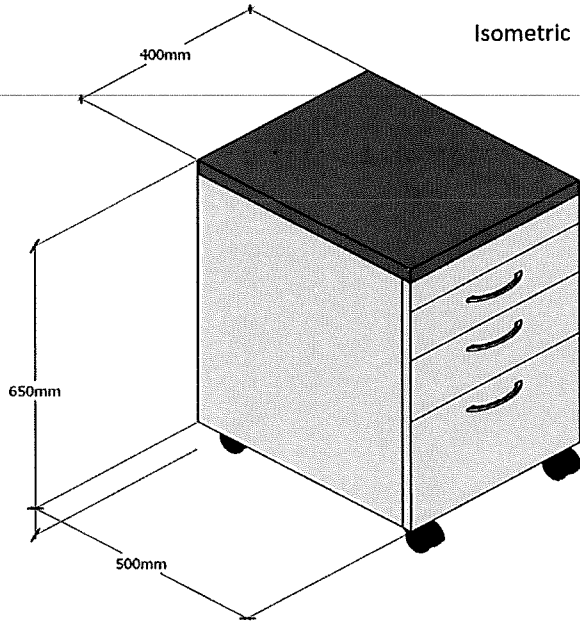

Silver Gray

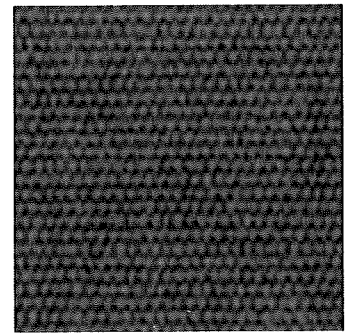

Fabric : Light Gray

FURNITURE SPECIFICATION

Project	: TPBS Renovation 2020
Client	: องค์การกระจายเสียงและแพร่ภาพสาธารณะแห่งประเทศไทย

Item No.	Item	Meeting – TV Mobile	Supplier	To be confirmed
	Dimension	W1220 x D600 x H1930	Tel.	To be confirmed
		โครงสร้าง - ผลิตจากไม้เพาะโครงหุ้มด้วยผ้า	Fax	
CAS - 08	Material	<ul style="list-style-type: none"> - MARKER BOARD (เหล็กพับ 1.5 MM.) 800W x 750H - ที่แขวนจอ TV - LEGS (เหล็ก 8 MM.) พร้อมแผ่นครอบปิด - NETBOX M 3 GANG (60-128967) พม STARTER CABLE TH 3 M. 	Mobile	
			Email	
			Contact	

Isometric

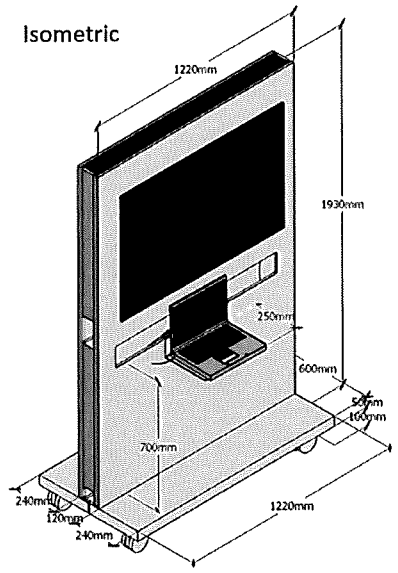

Front

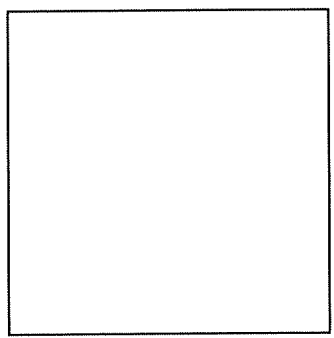
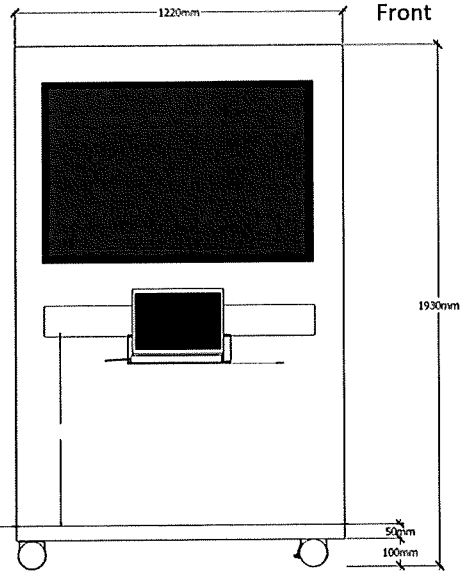

Silver Gray

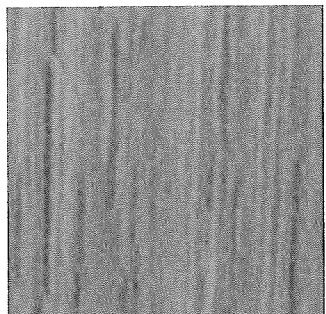

Oak

Top

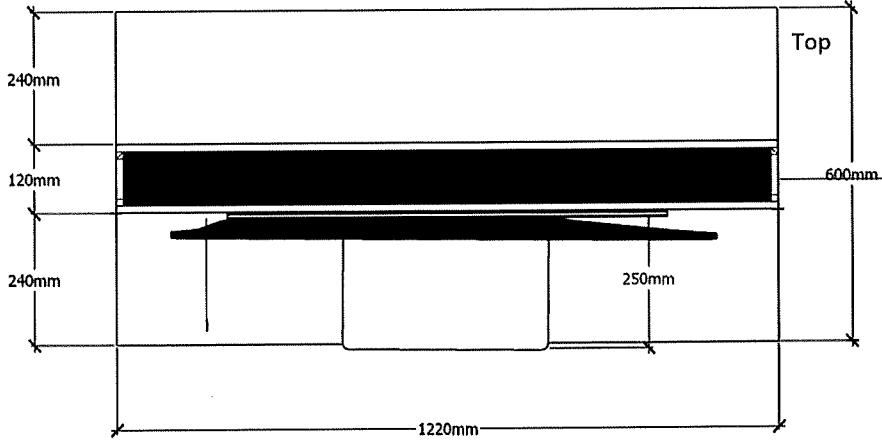

Handwritten signatures and initials at the bottom right of the page.

FURNITURE SPECIFICATION

Project	: TPBS Renovation 2020
Client	: องค์การกระจายเสียงและแพร่ภาพสาธารณะแห่งประเทศไทย

Item No.	Item	Meeting Desk section	Supplier	To be confirmed
	Dimension	Size 740H x 550D x 1600W	Tel.	To be confirmed
		<u>ท็อป</u>	Fax	
CAS - 09	Material	- ผลิตจากไม้ Particle board Grade E-1 หนา 25 มม. (Environmental Friendly) โดยผ่านมาตรฐาน EN 312:2010 ปิดผิวด้วย Melamine Resin Film ด้วยระบบ Short Cycle Press ทั้ง 2 ด้าน และปิดขอบ Edge-PVC หนา 2 มม. ด้วยกาว Polyolefins PO Hot Melt, ด้วยระบบ Automatic Edge bander <u>คาน</u> - แป๊บเหล็กสีเหลี่ยมผืนผ้า ทำการพ่นสีด้วยระบบ Green Epoxy powder coated (GPC) หนา 75-90 ไมครอน อบที่ความร้อน 200 C° <u>แผ่นบังตา</u> - ผลิตจากเหล็กพับขึ้นรูป หนา 0.7 มม. ทำการพ่นสีด้วยระบบ Green Epoxy powder coated (GPC) หนา 75-90 ไมครอน อบที่ความร้อน 200 C° <u>ขา</u> - ขาเหล็กท่อกกลม ขนาด 38.1 x 38.1 มม. หนา 2 มม. ทำการพ่นสีด้วยระบบ Green Epoxy powder coated (GPC) หนา 75-90 ไมครอน อบที่ความร้อน 200 C° <u>ระบบพับแบบปุ่มกด</u> <u>ลูกล้อ</u> - ล้อโพลียูรีเทน 2 ล้อ ฝั่งผู้นั่งสามารถล้อคได้	Mobile	
			Email	
			Contact	

FURNITURE SPECIFICATION

Project : TPBS Renovation 2020

Client : องค์การกระจายเสียงและแพร่ภาพสาธารณะแห่งประเทศไทย

Isometric

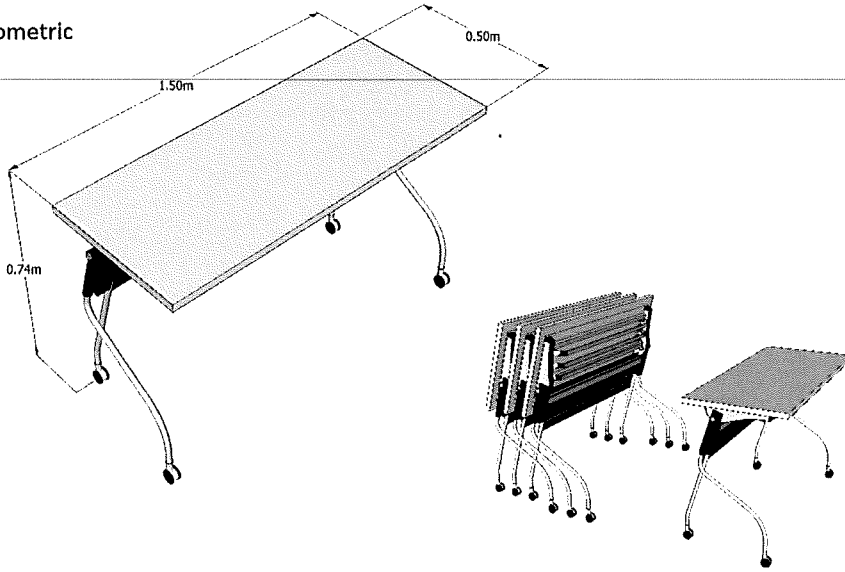

Front

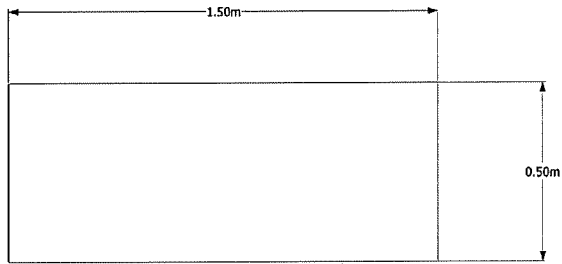

Top

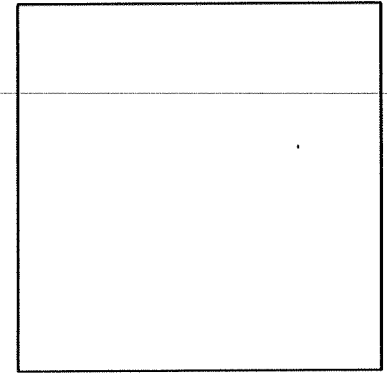
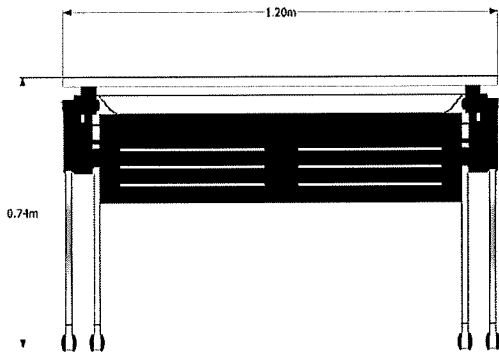

Silver Gray

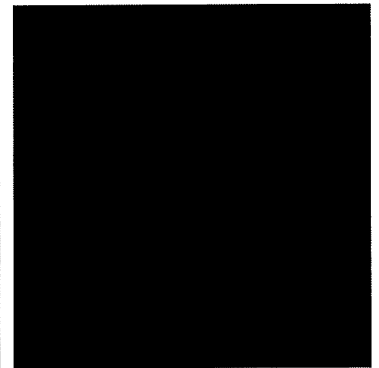

Charcoal

Handwritten signatures and initials:
pin
H/W
Dan

FURNITURE SPECIFICATION

Project	: TPBS Renovation 2020
Client	: องค์การกระจายเสียงและแพร่ภาพสาธารณะแห่งประเทศไทย

Item No.	Item	Meeting Desk Round	Supplier	To be confirmed
	Dimension	740H x 1000Dia	Tel.	To be confirmed
		ท็อป	Fax	
CAS - 10	Material	- ผลิตจากไม้ Particle board Grade E-1 (Environmentally Friendly) หนา 25 มม. โดยผ่านมาตรฐาน EN 312:2010 ปิดผิวด้วย Melamine Resin Film ด้วยระบบ Short Cycle Press ทั้ง 2 ด้าน ปิดขอบ Edge-PVC หนา 2 มม. ด้วยกาว Polyolefins PO Hot Melt, ด้วยระบบ Automatic Edge bander ขาโต๊ะ - ผลิตจากท่อเหล็ก 8 มม. ส่วนของฐานทำเป็นเหล็กแผ่นหนา 7 มม. ตัดเป็นวงกลม ผ่านกระบวนการทำสีด้วยระบบ Green Epoxy powder coated (GPC) หนา 75-90 ไมครอน อบที่ความร้อน 200 C° สีเทาเข้ม	Mobile	
			Email	
			Contact	

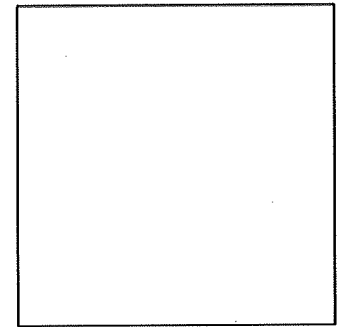
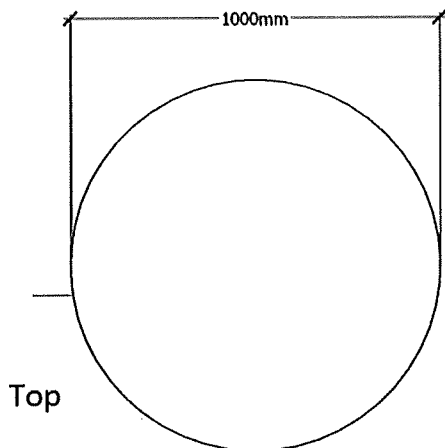
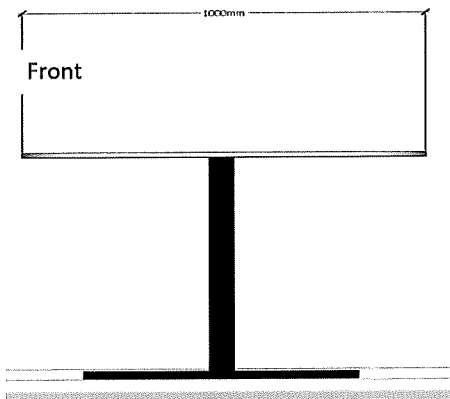
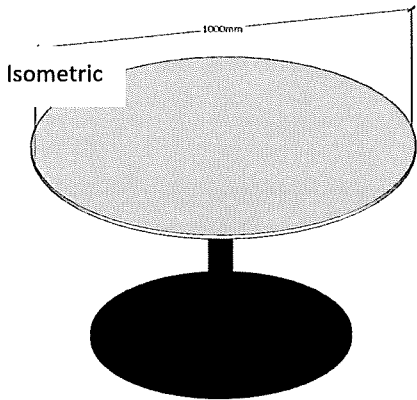

Silver Gray

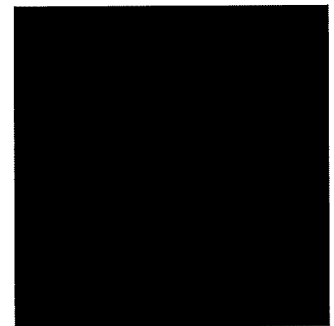

Charcoal

Handwritten signatures and initials at the bottom right of the page.

FURNITURE SPECIFICATION

Project : TPBS Renovation 2020

Client : องค์การกระจายเสียงและแพร่ภาพสาธารณะแห่งประเทศไทย

Item No.	Item	Casual Meeting Desk Round	Supplier	To be confirmed
	Dimension	550H x 600Dia	Tel.	To be confirmed
		<u>ท็อป</u>	Fax	
CAS - 11	Material	- ผลิตจากไม้ Particle board Grade E-1 (Environmentally Friendly) หนา 25 มม. โดยผ่านมาตรฐาน EN 312:2010 ปิดผิวด้วย Melamine Resin Film ด้วยระบบ Short Cycle Press ทั้ง 2 ด้าน ปิดขอบ Edge-PVC หนา 2 มม. ด้วยกาว Polyolefins PO Hot Melt, ด้วยระบบ Automatic Edge bander <u>ขาโต๊ะ</u> - ผลิตจากท่อเหล็ก 8 มม. ส่วนของฐานทำเป็นเหล็กแผ่นหนา 7 มม. ตัดเป็นวงกลม ผ่านกระบวนการทำสีด้วยระบบ Green Epoxy powder coated (GPC) หนา 75-90 ไมครอน อบที่ ความร้อน 200 C° สีเทาเข้ม	Mobile	
			Email	
			Contact	

Isometric

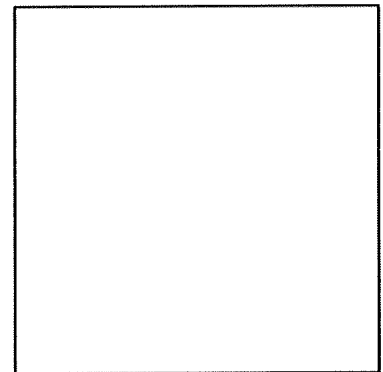
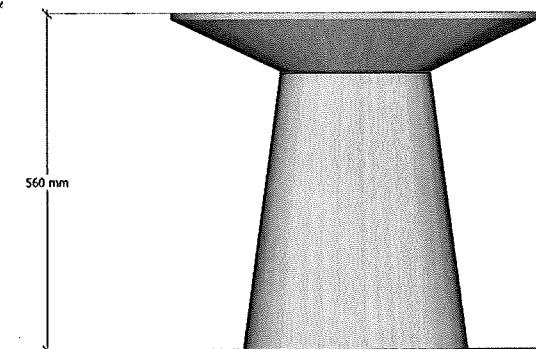
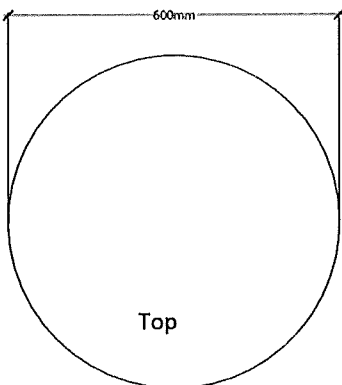
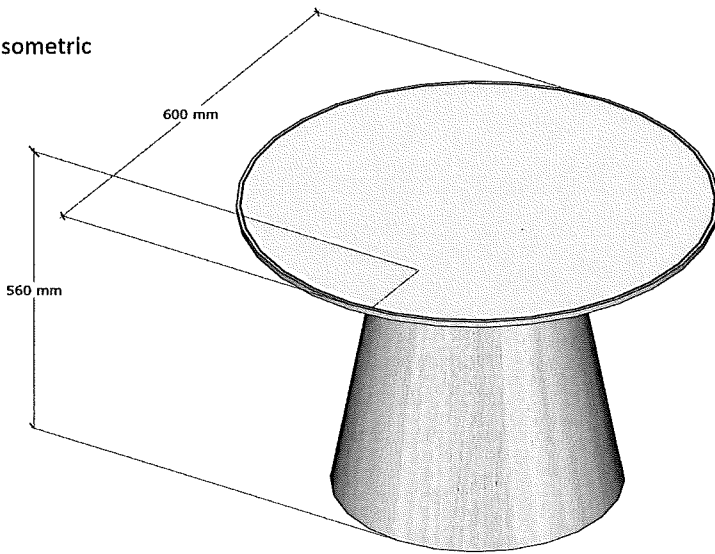

Silver Gray

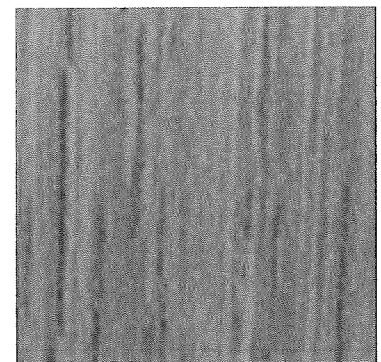

Oak

Handwritten signatures and initials.

FURNITURE SPECIFICATION

Project : TPBS Renovation 2020

Client : องค์การกระจายเสียงและแพร่ภาพสาธารณะแห่งประเทศไทย

Item No.	Item	Casual Meeting Desk Square	Supplier	To be confirmed
	Dimension	740H X 1500D X 1500W	Tel.	To be confirmed
		<u>ท็อป</u>	Fax	
CAS - 12	Material	<p>- ผลิตจากไม้ Particle board Grade E-1 (Environmentally Friendly) หนา 25 มม. โดยผ่านมาตรฐาน EN 312:2010 ปิดผิวด้วย Melamine Resin Film ด้วยระบบ Short Cycle Press ทั้ง 2 ด้าน ปิดขอบ Edge-PVC หนา 2 มม. ด้วยกาว Polyolefins PO Hot Melt, ด้วยระบบ Automatic Edge bander</p> <p><u>Flipper ช่องร้อยสายไฟ</u></p> <p>- ตัว Frame ด้านนอกและฝาปิดผลิตจากอลูมิเนียมฉีดขึ้นรูปชุบ Anodized สี Silver ตัว Frame ด้านในผลิตจากเหล็กแผ่น ความหนา 1.2 มม. พับขึ้นรูป ทำการพ่นสีด้วยระบบ Green Epoxy powder coated (GPC) หนา 75-90 ไมครอน อบที่ ความร้อน 200 C° มีระบบผ่อนแรงกระแทก (Soft close)</p> <p><u>คานเหล็ก</u></p> <p>- ผลิตจากเหล็ก ท่อสี่เหลี่ยมขนาด 38.1X38.1 มม. หนา 1.5 มม. มาตรฐาน JIS SS-400 ผ่านกระบวนการทำสีด้วยระบบ Green Epoxy powder coated (GPC) หนา 75-90 ไมครอน อบที่ความร้อน 200 C°</p> <p><u>ขาโต๊ะ</u></p> <p>- ผลิตจาก STEEL PIPE, REC หนา 2.8 มม. ขนาด 25x50 มม. ทำการพ่นสีด้วยระบบ Green Epoxy powder coated (GPC) หนา 75-90 ไมครอน อบที่ความร้อน 200 C° จุดยึดคาน ผลิตจากอลูมิเนียมอัลลอยฉีดขึ้นรูป ทำการพ่นสีด้วยระบบ Green Epoxy powder coated (GPC) หนา 75-90 ไมครอน อบที่ ความร้อน 200 C°</p> <p><u>เม็ดปรับระดับ</u></p> <p>- สามารถปรับระดับความสูงได้ 5 ถึง 15 มม. ผลิตจากพลาสติก NL6 ฉีดขึ้นรูป (Injection molding) Plastic Recycled Nylon 6 Metal Thread Inser</p> <p><u>กระดูกงู</u></p> <p>- ผลิตจากพลาสติก ABS ฉีดขึ้นรูป</p>	<p>Mobile</p> <p>Email</p> <p>Contact</p>	

FURNITURE SPECIFICATION

Project : TPBS Renovation 2020

Client : องค์การกระจายเสียงและแพร่ภาพสาธารณะแห่งประเทศไทย

Isometric

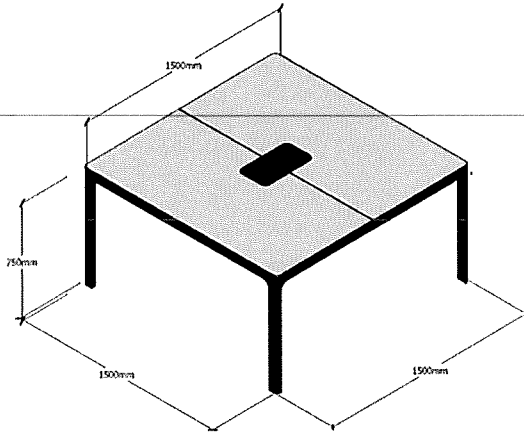

Top

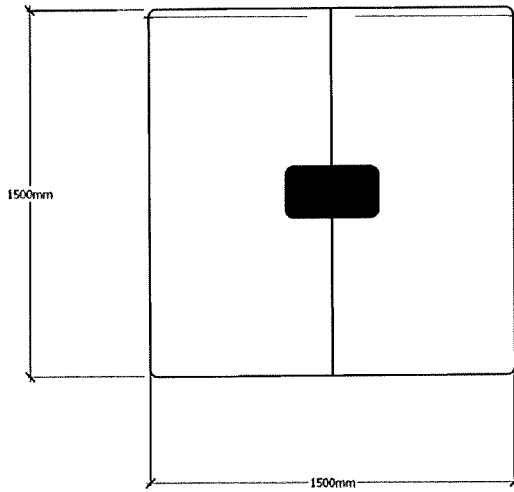

Front

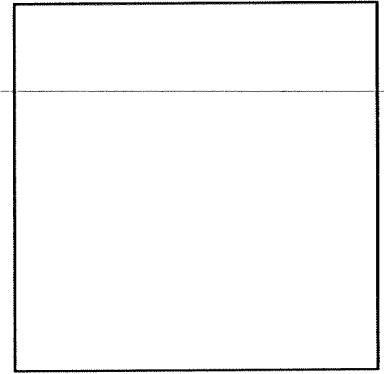
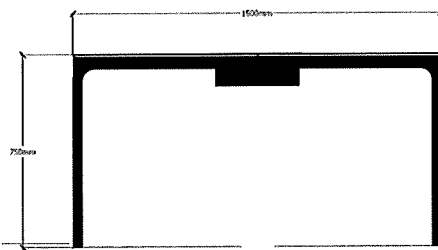

Silver Gray

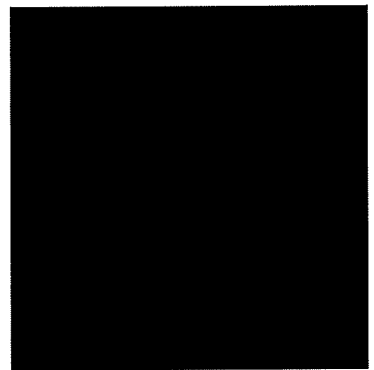

Charcoal

Handwritten signatures and initials in the bottom right corner.

FURNITURE SPECIFICATION

Project	: TPBS Renovation 2020
Client	: องค์การกระจายเสียงและแพร่ภาพสาธารณะแห่งประเทศไทย

Item No.	Item	Collab – Desk	Supplier	To be confirmed
	Dimension	740H X 1300D X 1600W	Tel.	To be confirmed
		ที่ท็อป	Fax	
			Mobile	
			Email	
			Contact	
CAS-13	Material	<p>- ผลิตจากไม้ Particle board Grade E-1 (Environmental Friendly) หนา 25 มม. โดยผ่านมาตรฐาน EN 312:2010 ปิดผิวด้วย Melamine Resin Film ด้วยระบบ Short Cycle Press ทั้ง 2 ด้าน ปิดขอบ Edge-PVC หนา 2 มม. ด้วยกาว Polyolefins PO Hot Melt, ด้วยระบบ Automatic Edge bander</p> <p><u>Flipper ช่องร้อยสายไฟ</u></p> <p>- ตัว Frame ด้านนอกและฝาปิดผลิตจากอลูมิเนียมฉีดขึ้นรูปชุบ Anodized สี Silver ตัว Frame ด้านในผลิตจากเหล็กแผ่น ความหนา 1.2 มม. พับขึ้นรูป ทำการพ่นสีด้วยระบบ Green Epoxy powder coated (GPC) หนา 75-90 ไมครอน อบที่ ความร้อน 200 C° มีระบบผ่อนแรงกระแทก (Soft close)</p> <p><u>คานเหล็ก</u></p> <p>- ผลิตจากเหล็ก ท่อสี่เหลี่ยมขนาด 38.1X38.1 มม. หนา 1.5 มม. มาตรฐาน JIS SS-400 ผ่านกระบวนการทำสีด้วยระบบ Green Epoxy powder coated (GPC) หนา 75-90 ไมครอน อบที่ ความร้อน 200 C°</p> <p><u>ขาโต๊ะ</u></p> <p>- ผลิตจาก STEEL PIPE, REC หนา 2.8 มม. ขนาด 25x50 มม. ทำการพ่นสีด้วยระบบ Green Epoxy powder coated (GPC) หนา 75-90 ไมครอน อบที่ ความร้อน 200 C° จุดยึดคาน ผลิตจากอลูมิเนียมอัลลอยฉีดขึ้นรูป ทำการพ่นสีด้วยระบบ Green Epoxy powder coated (GPC) หนา 75-90 ไมครอน อบที่ ความร้อน 200 C°</p> <p><u>เม็ดปรับระดับ</u></p> <p>- สามารถปรับระดับความสูงได้ 5 ถึง 15 มม. ผลิตจากพลาสติก NL6 ฉีดขึ้นรูป (Injection molding) Plastic Recycled Nylon 6 Metal Thread Inser</p> <p><u>กระดุกงู</u></p> <p>- ผลิตจากพลาสติก ABS ฉีดขึ้นรูป</p>		

FURNITURE SPECIFICATION

Project : TPBS Renovation 2020

Client : องค์การกระจายเสียงและแพร่ภาพสาธารณะแห่งประเทศไทย

Isometric

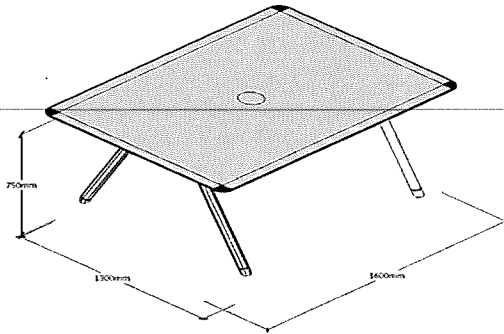

Front

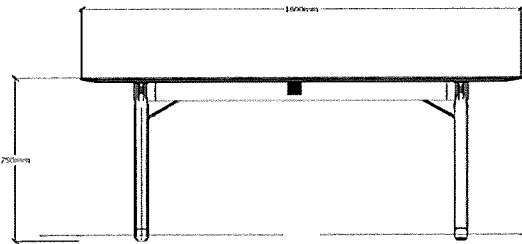

Top

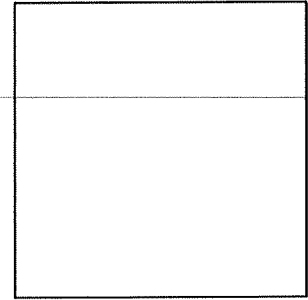
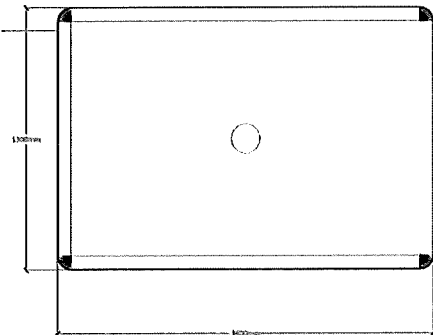

Silver Gray

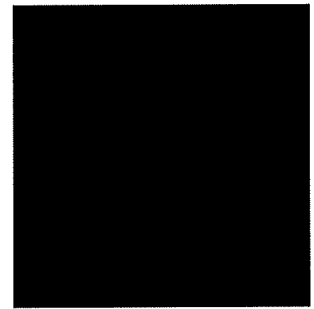

Charcoal

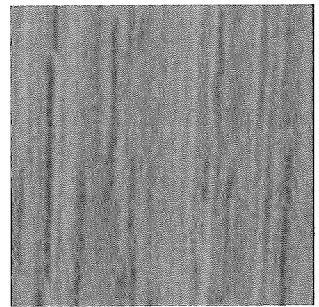

Oak

Item No.	Item	Collab - Desk	Supplier	To be confirmed
CAS -14	Dimension	Size 950H x 900D x 2400W	Tel.	To be confirmed
	Material	<p>ท็อป</p> <p>- ผลิตจากไม้ Particle board Grade E-1 (Environmental Friendly) หนา 25 มม. โดยผ่านมาตรฐาน EN 312:2010 ปิดผิวด้วย Melamine Resin Film ด้วยระบบ Short Cycle Press ทั้ง 2 ด้าน ปิดขอบ Edge-PVC หนา 2 มม. ด้วยกาว Polyolefins PO Hot Melt, ด้วยระบบ Automatic Edge bander</p> <p>Flipper ช่องร้อยสายไฟ</p> <p>- ตัว Frame ด้านนอกและฝาปิดผลิตจากอลูมิเนียมฉีดขึ้นรูปชุบ Anodized สี Silver ตัว Frame ด้านในผลิตจากเหล็กแผ่น ความหนา 1.2 มม. พับขึ้นรูป ทำการพ่นสีด้วยระบบ Green Epoxy powder coated (GPC) หนา 75-90 ไมครอน หน้าที่</p>	Fax	
			Mobile	
			Email	
			Contact	

Handwritten signatures and initials at the bottom right of the page.

FURNITURE SPECIFICATION

Project	: TPBS Renovation 2020
Client	: องค์การกระจายเสียงและแพร่ภาพสาธารณะแห่งประเทศไทย

		<p>ความร้อน 200 C° มีระบบผ่อนแรงกระแทก (Soft close) <u>คานเหล็ก</u> - ผลิตจากเหล็ก ท่อสี่เหลี่ยมขนาด 38.1X38.1 มม. ทหนา 1.5 มม. มาตรฐาน JIS SS-400 ผ่านกระบวนการทำสีด้วยระบบ Green Epoxy powder coated (GPC) ทหนา 75-90 ไมครอน อบที่ความร้อน 200 C°</p> <p><u>ขาโต๊ะ</u> - ผลิตจาก STEEL PIPE, REC ทหนา 2.8 มม. ขนาด 25x50 มม. ทำการพ่นสีด้วยระบบ Green Epoxy powder coated (GPC) ทหนา 75-90 ไมครอน อบที่ความร้อน 200 C° จุดยึดคาน ผลิตจากอลูมิเนียมอัลลอยฉีดขึ้นรูป ทำการพ่นสีด้วยระบบ Green Epoxy powder coated (GPC) ทหนา 75-90 ไมครอน อบที่ความร้อน 200 C°</p> <p><u>เม็ดปรับระดับ</u> - สามารถปรับระดับความสูงได้ 5 ถึง 15 มม. ผลิตจากพลาสติก NL6 ฉีดขึ้นรูป (Injection molding) Plastic Recycled Nylon 6 Metal Thread Inset</p>		
--	--	---	--	--



FURNITURE SPECIFICATION

Project : TPBS Renovation 2020

Client : องค์การกระจายเสียงและแพร่ภาพสาธารณะแห่งประเทศไทย

Isometric

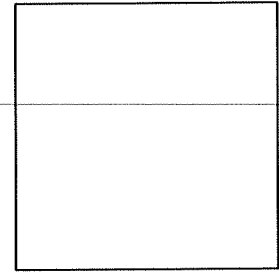
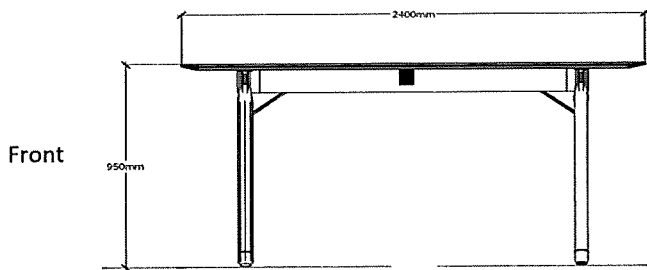
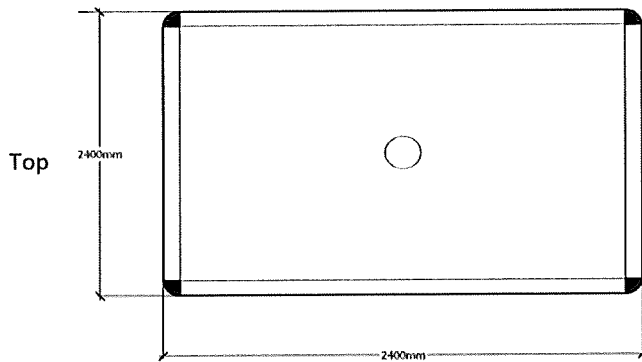
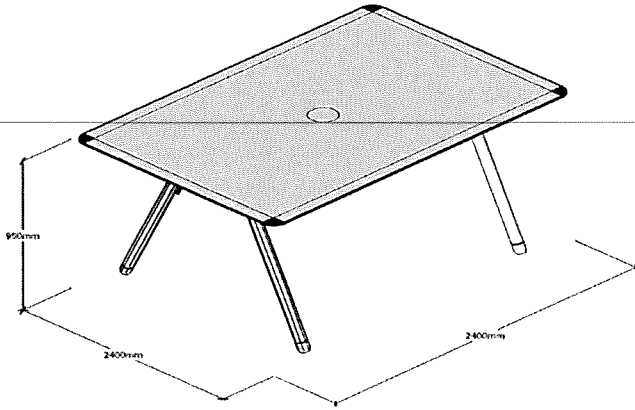

Silver Gray

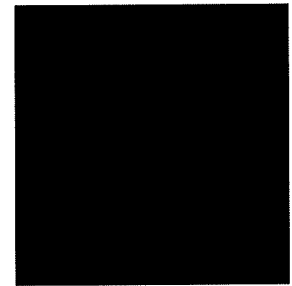

Charcoal

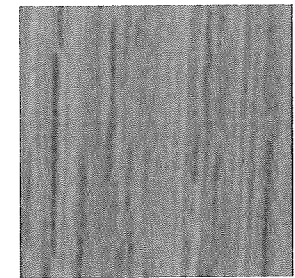

Oak

FURNITURE SPECIFICATION

Project	: TPBS Renovation 2020
Client	: องค์การกระจายเสียงและแพร่ภาพสาธารณะแห่งประเทศไทย

Item No.	Item	Locker Cabinet	Supplier	To be confirmed
CAS - 16	Dimension	1900H X 500D X 800W	Tel.	To be confirmed
	Material	Top - ผลิตจากไม้ Particle board Grade E-1 (Environmental Friendly) หนา 25 มม. โดยผ่านมาตรฐาน EN 312:2010 ปิดผิวด้วย Melamine Resin Film ด้วยระบบ Short Cycle Press ทั้ง 2 ด้าน ปิดขอบ Edge-PVC หนา 2 มม. ด้วยกาว Polyolefins PO Hot Melt, ด้วยระบบ Automatic Edge bander	Fax	
Body - ผลิตจากไม้ Particle board Grade E-1 (Environmental Friendly) หนา 19 มม. โดยผ่านมาตรฐาน EN 312:2010 ปิดผิวด้วย Melamine Resin Film ด้วยระบบ Short Cycle Press ทั้ง 2 ด้าน ปิดขอบ Edge-PVC หนา 0.45 มม. ด้วยกาว Polyolefins PO Hot Melt, ด้วยระบบ Automatic Edge bander		Mobile		
Wood front - ผลิตจากไม้ Particle board Grade E-1 (Environmental Friendly) หนา 16 มม. โดยผ่านมาตรฐาน EN 312:2010 ปิดผิวด้วย Melamine Resin Film ด้วยระบบ Short Cycle Press ทั้ง 2 ด้าน ปิดขอบ Edge-PVC หนา 2 มม. ด้วยกาว Polyolefins PO Hot Melt, ด้วยระบบ Automatic Edge bander บานพับระบบ Soft-Closed ติด Name tag		Email		
Handle: - มือจับแบบแปล เหล็กบังบาน <u>เม็ดปรับระดับ</u> - สามารถปรับระดับความสูงได้ 5 ถึง 15 มม. ผลิตจากพลาสติก NL6 ฉีดขึ้นรูป (Injection molding) Plastic Recycled Nylon 6 Metal Thread Inser		Contact		

FURNITURE SPECIFICATION

Project : TPBS Renovation 2020

Client : องค์การกระจายเสียงและแพร่ภาพสาธารณะแห่งประเทศไทย

Isometric

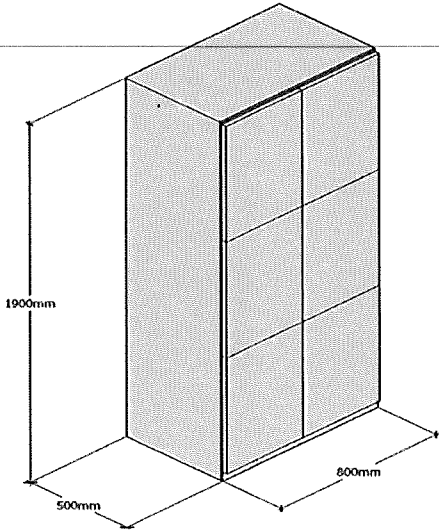

Front

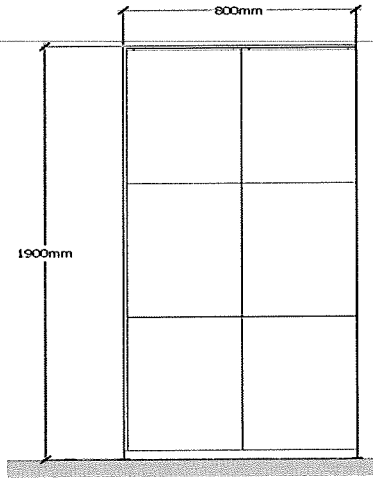

Top

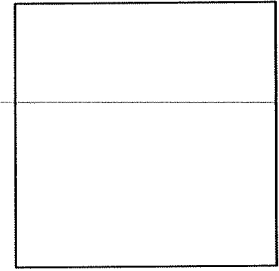
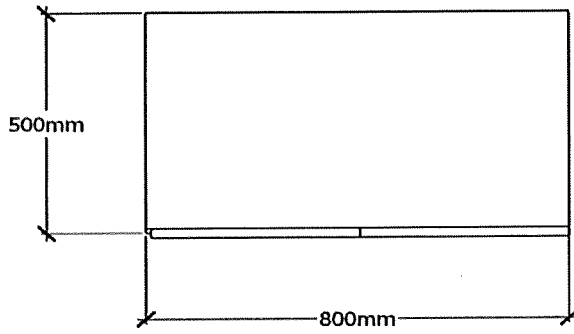

Silver Gray

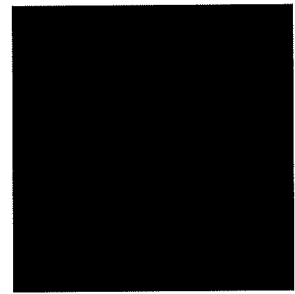

Charcoal

Handwritten signatures and initials.

FURNITURE SPECIFICATION

Project	: TPBS Renovation 2020
Client	: องค์การกระจายเสียงและแพร่ภาพสาธารณะแห่งประเทศไทย

Item No.	Item	Cabinet 850A	Supplier	To be confirmed
	Dimension	847H x 400D x 1600W	Tel.	To be confirmed
		Top - ผลิตจากไม้ Particle board Grade E-1 ทหนา 25 มม. โดยผ่านมาตรฐาน EN 312:2010 ปิดผิวด้วย Melamine Resin Film ด้วยระบบ Short Cycle Press ทั้ง 2 ด้าน และปิดขอบ Edge-PVC ทหนา 2 มม. ด้วยกาว Polyolefins PO Hot Melt, ด้วยระบบ Automatic Edge bander	Fax	
CAS - 17	Material	Body - ผลิตจากไม้ Particle board Grade E-1 ทหนา 19 มม. โดยผ่านมาตรฐาน EN 312:2010 ปิดผิวด้วย Melamine Resin Film ด้วยระบบ Short Cycle Press ทั้ง 2 ด้าน และปิดขอบ Edge-PVC ทหนา 0.45 มม. ด้วยกาว Polyolefins PO Hot Melt, ด้วยระบบ Automatic Edge bander	Mobile	
		Shelf - ผลิตจากไม้ Particle board Grade E-1 ทหนา 19 มม. โดยผ่านมาตรฐาน EN 312:2010 ปิดผิวด้วย Melamine Resin Film ด้วยระบบ Short Cycle Press ทั้ง 2 ด้าน และปิดขอบ Edge-PVC ทหนา 0.45 มม. ด้วยกาว Polyolefins PO Hot Melt, ด้วยระบบ Automatic Edge bander	Email	
		Swing Door - ผลิตจากไม้ Particle board Grade E-1 ทหนา 16 มม. โดยผ่านมาตรฐาน EN 312:2010 ปิดผิวด้วย Melamine Resin Film ด้วยระบบ Short Cycle Press ทั้ง 2 ด้าน และปิดขอบ Edge-PVC ทหนา 2 มม. ด้วยกาว Polyolefins PO Hot Melt, ด้วยระบบ Automatic Edge bander บานพับระบบ Soft-Closed.	Contact	
		Handle - มือจับอลูมิเนียมฉีดขึ้นรูปสี silver I-TYPE เม็ตปรับระดับ - สามารถปรับระดับความสูงได้ 5 ถึง 15 มม. ผลิตจากพลาสติก NL6 ฉีดขึ้นรูป (Injection molding) Plastic Recycled Nylon 6 Metal Thread Inser		

FURNITURE SPECIFICATION

Project : TPBS Renovation 2020

Client : องค์การกระจายเสียงและแพร่ภาพสาธารณะแห่งประเทศไทย

Isometric

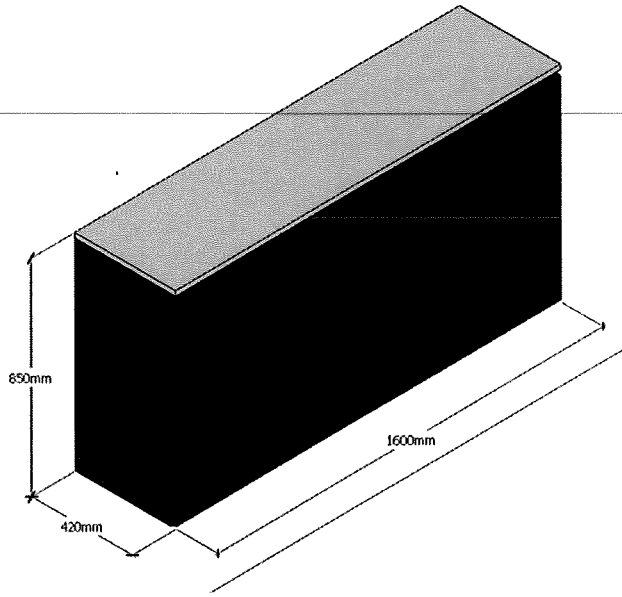

Front

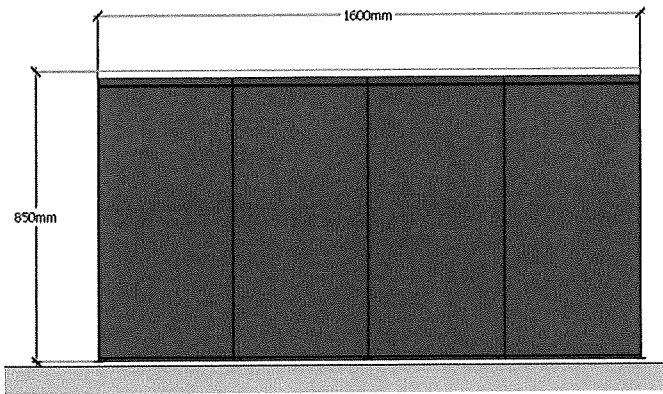

Top

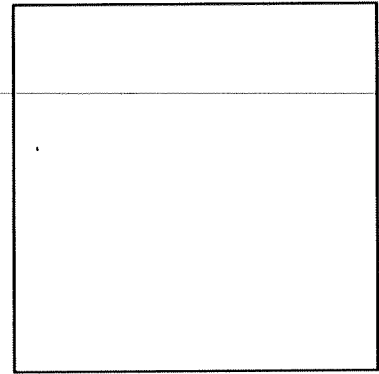
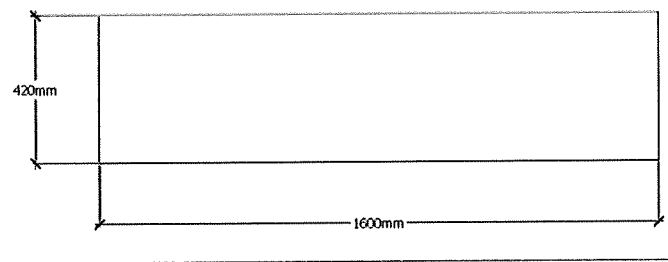

Silver Gray

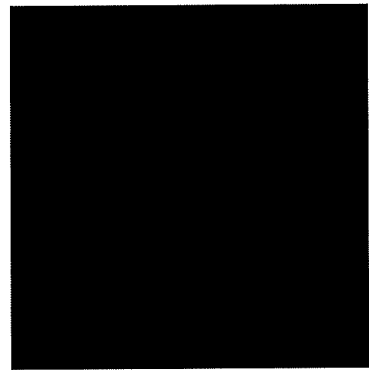

Charcoal

FURNITURE SPECIFICATION

Project	: TPBS Renovation 2020
Client	: องค์การกระจายเสียงและแพร่ภาพสาธารณะแห่งประเทศไทย

Item No.	Item	Cabinet 850B	Supplier	To be confirmed
	Dimension	847H X 400D X 800W	Tel.	To be confirmed
CAS - 18	Material	Top - ผลิตจากไม้ Particle board Grade E-1 หนา 25 มม. โดยผ่านมาตรฐาน EN 312:2010 ปิดผิวด้วย Melamine Resin Film ด้วยระบบ Short Cycle Press ทั้ง 2 ด้าน และปิดขอบ Edge-PVC หนา 2 มม. ด้วยกาว Polyolefins PO Hot Melt, ด้วยระบบ Automatic Edge bander	Fax	
		Body - ผลิตจากไม้ Particle board Grade E-1 หนา 19 มม. โดยผ่านมาตรฐาน EN 312:2010 ปิดผิวด้วย Melamine Resin Film ด้วยระบบ Short Cycle Press ทั้ง 2 ด้าน และปิดขอบ Edge-PVC หนา 0.45 มม. ด้วยกาว Polyolefins PO Hot Melt, ด้วยระบบ Automatic Edge bander	Mobile	
		Shelf - ผลิตจากไม้ Particle board Grade E-1 หนา 19 มม. โดยผ่านมาตรฐาน EN 312:2010 ปิดผิวด้วย Melamine Resin Film ด้วยระบบ Short Cycle Press ทั้ง 2 ด้าน และปิดขอบ Edge-PVC หนา 0.45 มม. ด้วยกาว Polyolefins PO Hot Melt, ด้วยระบบ Automatic Edge bander	Email	
		Swing Door - ผลิตจากไม้ Particle board Grade E-1 หนา 16 มม. โดยผ่านมาตรฐาน EN 312:2010 ปิดผิวด้วย Melamine Resin Film ด้วยระบบ Short Cycle Press ทั้ง 2 ด้าน และปิดขอบ Edge-PVC หนา 2 มม. ด้วยกาว Polyolefins PO Hot Melt, ด้วยระบบ Automatic Edge bander บานพับระบบ Soft-Closed.	Contact	
		Handle - มือจับอลูมิเนียมชนิดขึ้นรูปสี silver I-TYPE เมืดปรับระดับ - สามารถปรับระดับความสูงได้ 5 ถึง 15 มม. ผลิตจากพลาสติก NL6 ฉีดขึ้นรูป (Injection molding) Plastic Recycled Nylon 6 Metal Thread Inser		

FURNITURE SPECIFICATION

Project : TPBS Renovation 2020

Client : องค์การกระจายเสียงและแพร่ภาพสาธารณะแห่งประเทศไทย

Isometric

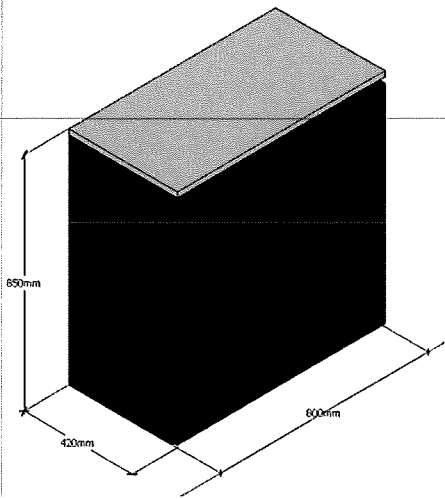

Top

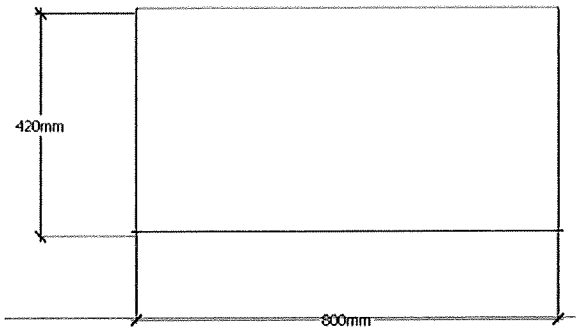

Front

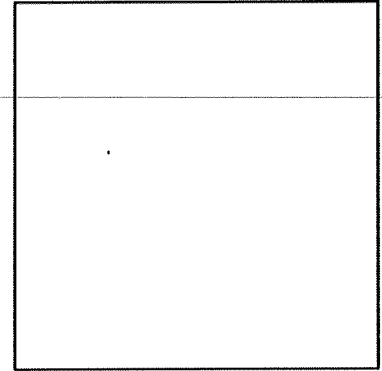
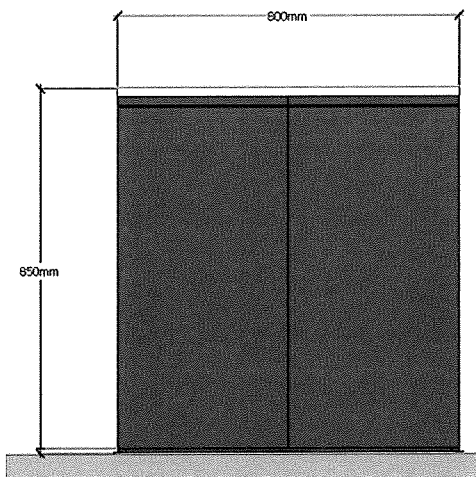

Silver Gray

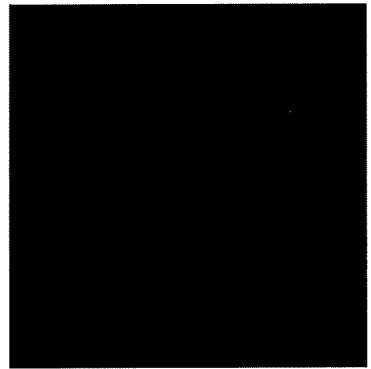

Charcoal

Handwritten signatures and initials in black ink, located at the bottom right of the page.

FURNITURE SPECIFICATION

Project	: TPBS Renovation 2020
Client	: องค์การกระจายเสียงและแพร่ภาพสาธารณะแห่งประเทศไทย

Item No.	Item	Casual Meeting - Sofa	Supplier	To be confirmed
	Dimension	Size 1425H X 810D X 2430W	Tel.	To be confirmed
		Back cushion - โครงสร้างไม้บุด้วยโฟมหนาแน่นสูง (High Density Foam) ทับ และหุ้มด้วยผ้า	Fax	
SEA - 01	Material	Panel - โครงสร้างไม้บุด้วยโฟมหนาแน่นสูง (High Density Foam) ทับ และหุ้มด้วยผ้า Cushion - โครงสร้างไม้บุด้วยโฟมหนาแน่นสูง (High Density Foam) ทับ และหุ้มด้วยผ้า Structure - คานผลิตจากเหล็กทอสีเหลี่ยมหน้าตัดขนาด 38.1x38.1 มม. หนา 1.5 มม. ทำการพ่นสีด้วยระบบ Green Epoxy powder coated (GPC) หนา 75-90 ไมครอน อบที่ความร้อน 200 C° Legs - ขาไม้จริงทำสี	Mobile	
			Email	
			Contact	

Isometric

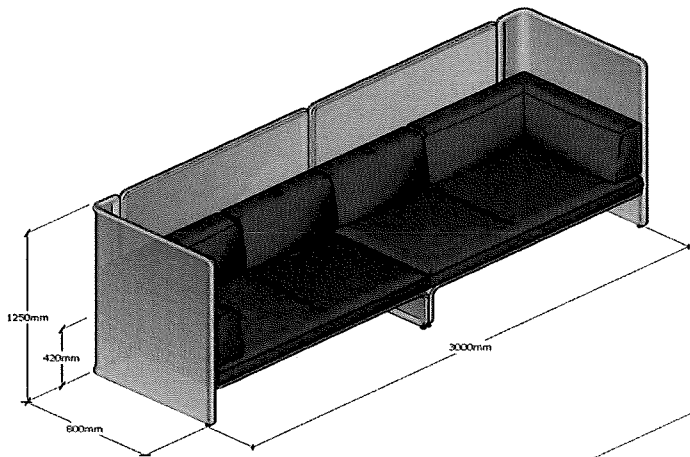

Front

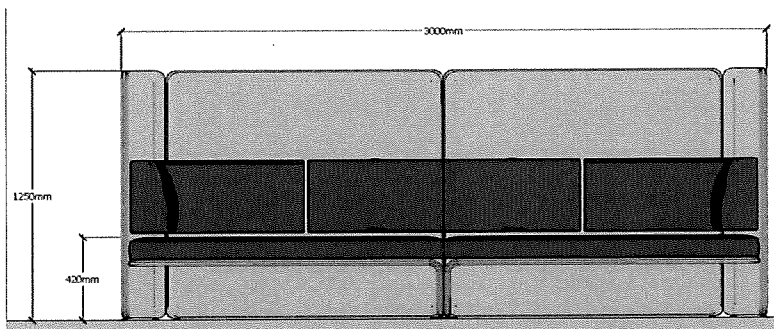

Top

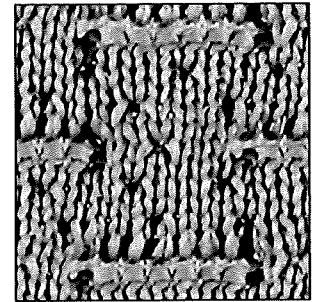
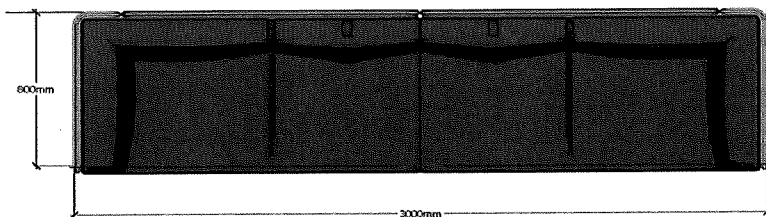

Knit Fabric : Sand

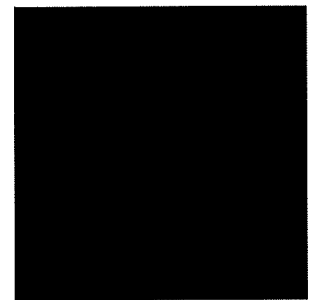

Fabric : Red

Handwritten signatures and initials at the bottom right of the page.

FURNITURE SPECIFICATION

Project : TPBS Renovation 2020

Client : องค์การกระจายเสียงและแพร่ภาพสาธารณะแห่งประเทศไทย

Item No.	Item	Casual Meeting Armchair	Supplier	To be confirmed
	Dimension	1015H x 960D x 800W (Seat.410)	Tel.	To be confirmed
SEA - 02	Material	Seat - โครงสร้างเหล็กตัดขึ้นรูปกรุด้วยโฟมหนาแน่นสูง (High Density Foam) ทับ และหุ้มด้วยผ้า Backrest - โครงสร้างเหล็กตัดขึ้นรูปกรุด้วยโฟมหนาแน่นสูง (High Density Foam) ทับ และหุ้มด้วยผ้า Base - ทำการพ่นสีด้วยระบบ Green Epoxy powder coated (GPC) หนา 75-90 ไมครอน อบที่ความร้อน 200 C°	Fax	
			Mobile	
			Email	
			Contact	

Isometric

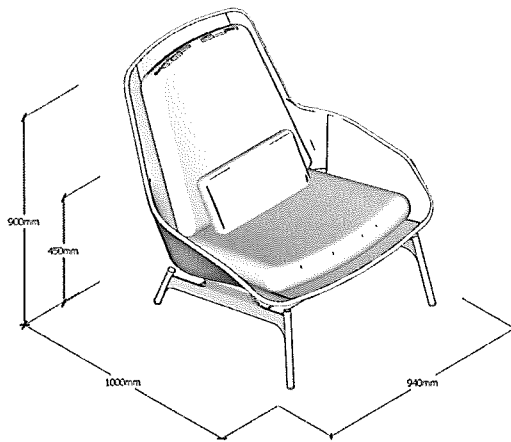

Front

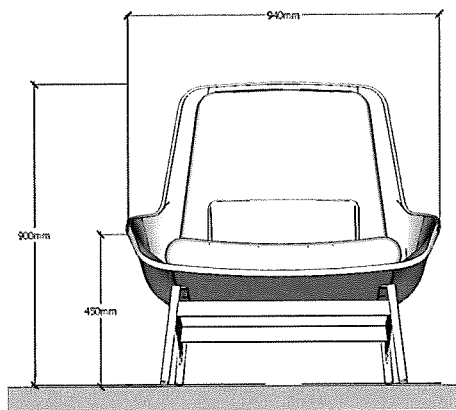

Top

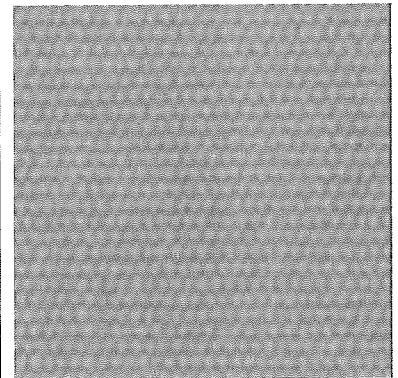
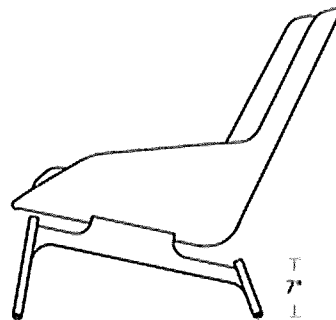
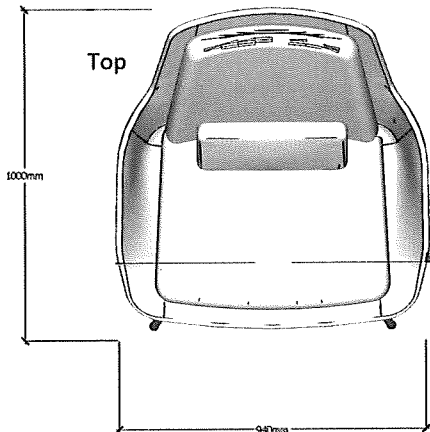

Fabric : peach orange

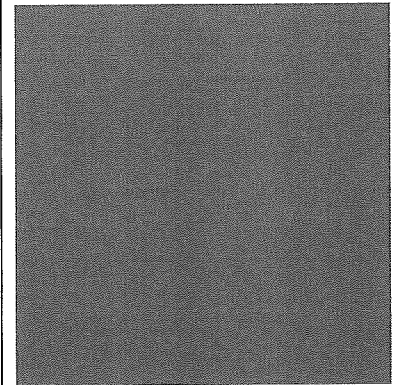

Powder Coat : peach orange

Handwritten signatures and initials at the bottom right of the page.

FURNITURE SPECIFICATION

Project	: TPBS Renovation 2020
Client	: องค์การกระจายเสียงและแพร่ภาพสาธารณะแห่งประเทศไทย

Item No.	Item	Casual Meeting - Stool Round	Supplier	To be confirmed
	Dimension	Size 450H X 450D X 459W	Tel.	To be confirmed
		STOOL - สตุลหุ้มผ้ามีหูหิ้ว โครงสตุลไม้อัดยางพารา กรดด้วย	Fax	
SEA - 03	Material	โฟมหนาแน่นสูง (High Density Foam) ทับ และหุ้มด้วยผ้า หูหิ้ววีเนียร์ยางพารา	Mobile	
			Email	.
			Contact	

Front

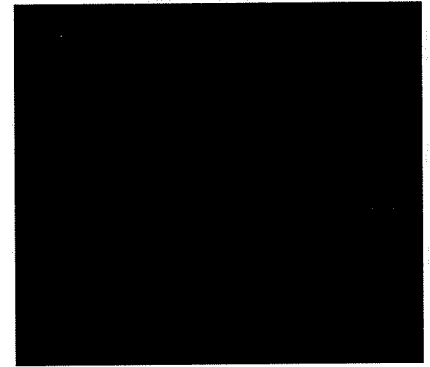
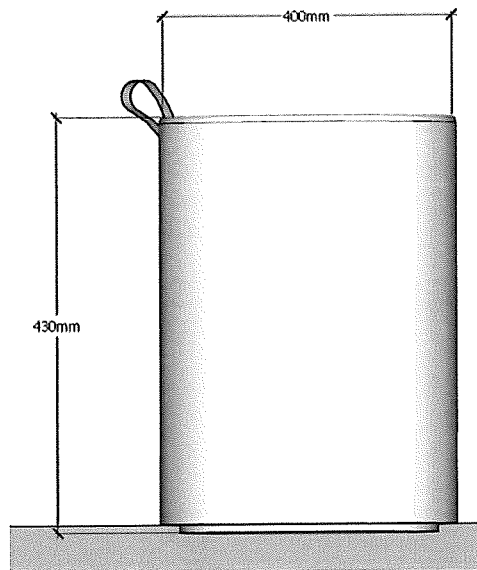
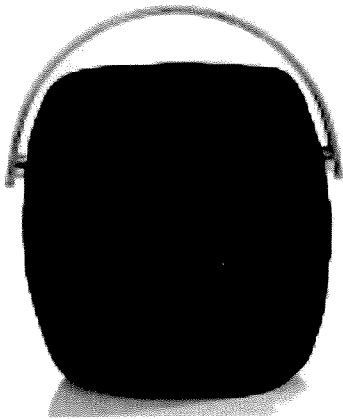

Light Blue

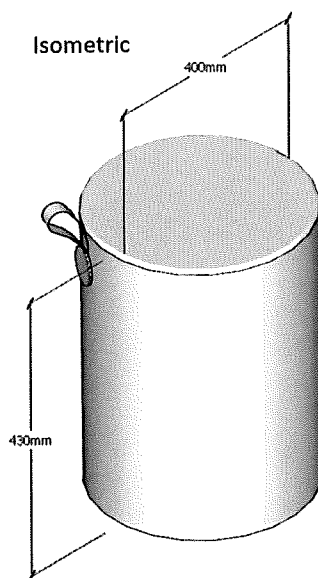
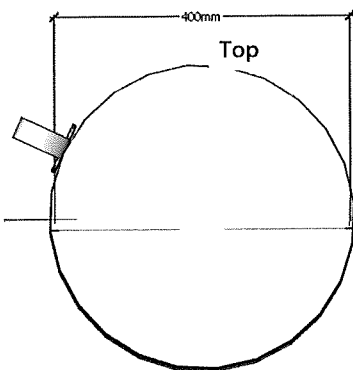

Handwritten signatures and initials in Thai script.

FURNITURE SPECIFICATION

Project : TPBS Renovation 2020

Client : องค์การกระจายเสียงและแพร่ภาพสาธารณะแห่งประเทศไทย

Item No.	Item	Casual Meeting Stool Square	Supplier	To be confirmed
	Dimension	Size 430H X 420D X 420W	Tel.	To be confirmed
		Structure - โครงสร้างรับน้ำหนักผลิตจากไม้	Fax	
SEA - 04	Material	Seat cushion - โครงสร้างไม้กรุด้วยโฟมหนาแน่นสูง (High Density Foam) ทับ และหุ้มด้วยผ้า Legs - ขาเหล็กชุบโครเมียม	Mobile	
			Email	
			Contact	

Isometric

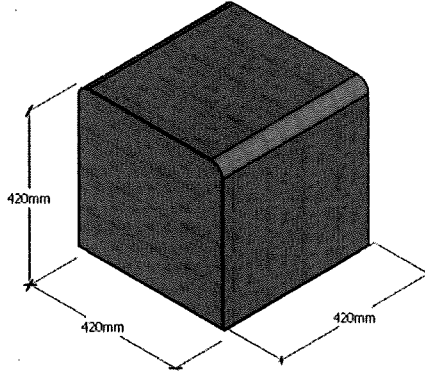

Front

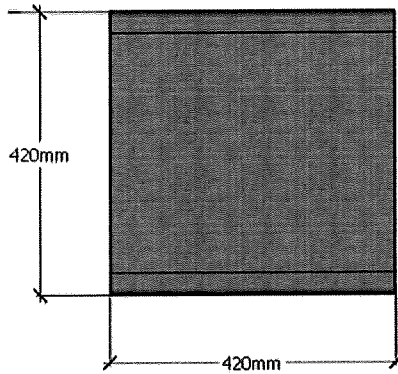

Top

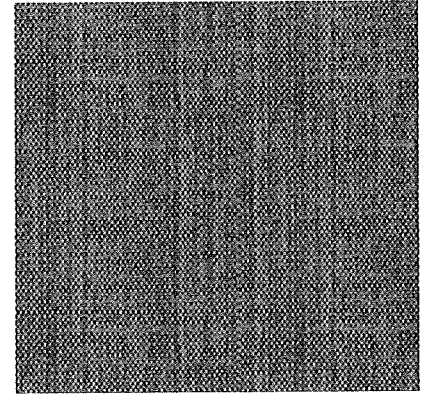
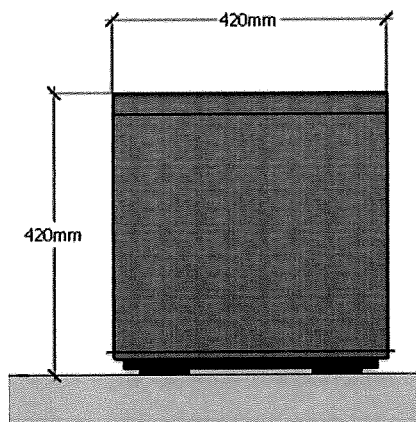

Fabric Light Gray

Handwritten signatures and initials at the bottom right of the page.

FURNITURE SPECIFICATION

Project	: TPBS Renovation 2020
Client	: องค์การกระจายเสียงและแพร่ภาพสาธารณะแห่งประเทศไทย

Item No.	Item	Casual Meeting - Bench	Supplier	To be confirmed
	Dimension	Size 410H X 380D X 2000W	Tel.	To be confirmed
		ท็อป	Fax	
			Mobile	
			Email	
			Contact	
SEA - 05	Material	<p>- ผลิตจากไม้ Particle board Grade E-1 (Environmental Friendly) โดยผ่านมาตรฐาน EN 312:2010 ปิดผิวด้วย Melamine Resin Film ด้วยระบบ Short Cycle Press ทั้ง 2 ด้าน ปิดขอบ Edge-PVC หนา 2 มม. ด้วยกาว Polyolefins PO Hot Melt, ด้วยระบบ Automatic Edge bander ติดตั้งเบาะรองนั่ง กรูด้วยโฟมหนาแน่นสูง (High Density Foam) ที่บวมและหุ้มด้วยผ้า ทำเป็นปลอก และ มีซิป สามารถทำความสะอาดได้</p> <p>คานเหล็ก</p> <p>- ผลิตจากเหล็ก ท่อสี่เหลี่ยมขนาด 38.1X38.1 มม. หนา 1.5 มม. มาตรฐาน JIS SS-400 ผ่านกระบวนการทำสีด้วยระบบ Green Epoxy powder coated (GPC) หนา 75-90 ไมครอน อบที่ความร้อน 200 C°</p> <p>ขาโต๊ะ</p> <p>- ผลิตจาก STEEL PIPE, REC หนา 2.8 มม. ขนาด 25x50 มม. ทำการพ่นสีด้วยระบบ Green Epoxy powder coated (GPC) หนา 75-90 ไมครอน อบที่ความร้อน 200 C° จุดยึดคาน ผลิตจากอลูมิเนียมอัลลอยฉีดขึ้นรูป ทำการพ่นสีด้วยระบบ Green Epoxy powder coated (GPC) หนา 75-90 ไมครอน อบที่ความร้อน 200 C°</p> <p>เม็ดปรับระดับ</p> <p>- สามารถปรับระดับความสูงได้ 5 ถึง 15 มม. ผลิตจากพลาสติก NL6 ฉีดขึ้นรูป (Injection molding) Plastic Recycled Nylon 6 Metal Thread Inser</p>		

FURNITURE SPECIFICATION

Project : TPBS Renovation 2020

Client : องค์การกระจายเสียงและแพร่ภาพสาธารณะแห่งประเทศไทย

Isometric

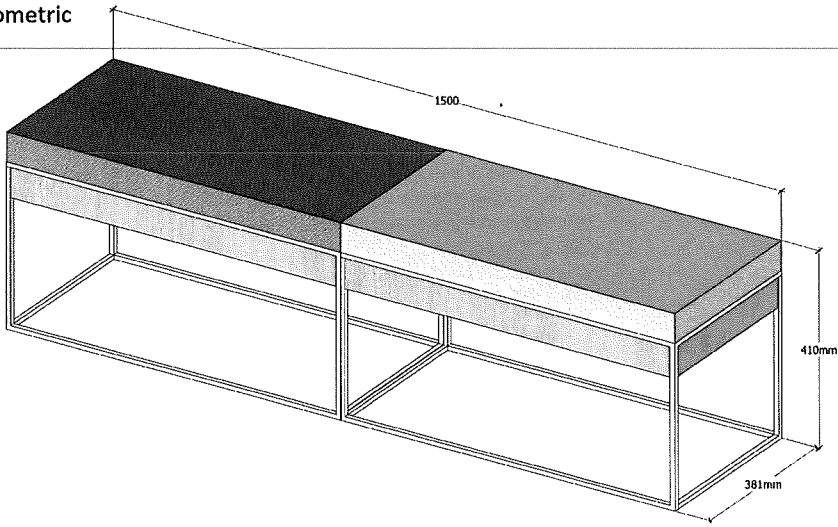

Front

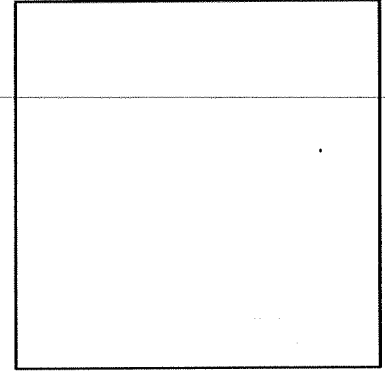
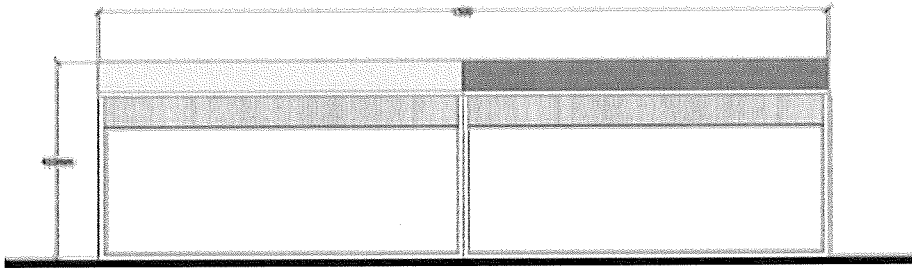

Silver Gray

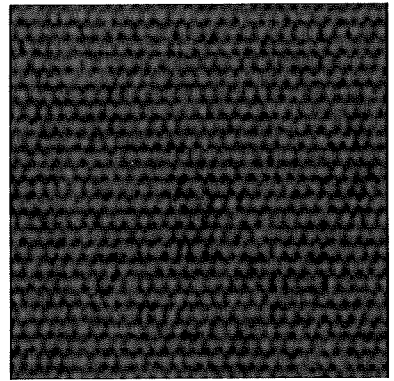

Fabric Light Gray

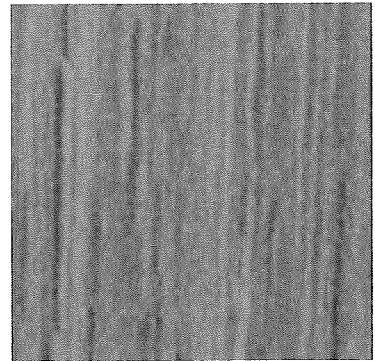

Oak

FURNITURE SPECIFICATION

Project : TPBS Renovation 2020

Client : องค์การกระจายเสียงและแพร่ภาพสาธารณะแห่งประเทศไทย

Item No.	Item	Meeting Chair	Supplier	To be confirmed
	Dimension	Size 800H x 600D x 620W	Tel.	To be confirmed
		โครงเก้าอี้และพนักพิง	Fax	
SEA - 06	Material	- โครงสร้างเหล็กดัดขึ้นรูปกรุด้วยโฟมหนาแน่นสูง (High Density Foam) ทั้บ และหุ้มด้วยผ้าที่นึ่ง - กรุด้วยโฟมหนาแน่นสูง (High Density Foam) ทั้บ และหุ้มด้วยผ้า ขาเก้าอี้ - ขาอลูมิเนียมอัลลอย 4 แฉก ทำผิวขัดเงา	Mobile	
			Email	
			Contact	

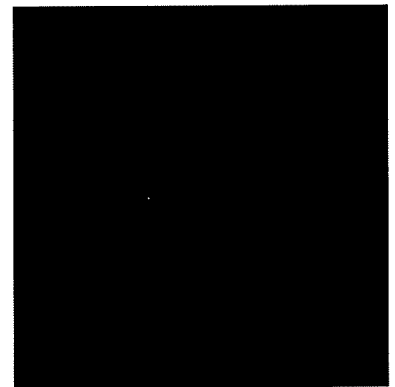
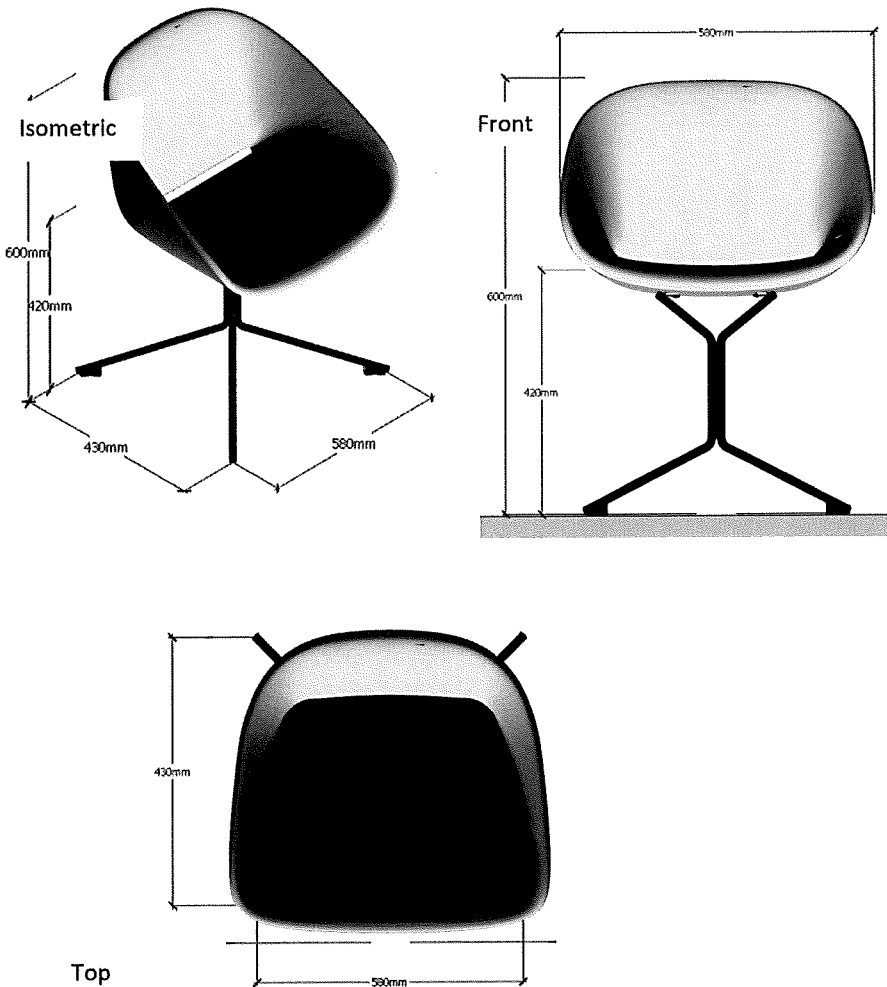

Charcoal

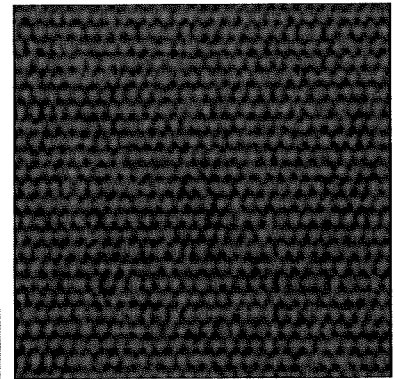

Fabric : Light Gray

Handwritten signatures and initials at the bottom right of the page.

FURNITURE SPECIFICATION

Project	: TPBS Renovation 2020
Client	: องค์การกระจายเสียงและแพร่ภาพสาธารณะแห่งประเทศไทย

Item No.	Item	Office Chair (Wheel)	Supplier	To be confirmed
	Dimension	1040H x 570D x 500W (Seat.445)	Tel.	To be confirmed
		Seat - โครงสร้างไม้วีเนียร์ตัดชั้นรูปกรวยด้วยโฟมหนาแน่นสูง (High Density Foam) ทับ และหุ้มด้วยวัสดุหุ้ม	Fax	
		Backrest - โครงสร้างไม้วีเนียร์ตัดชั้นรูปกรวยด้วยโฟมหนาแน่นสูง (High Density Foam) ทับ และหุ้มด้วยวัสดุหุ้ม	Mobile	
SEA - 07	Material	Posture Control - หมุนได้รอบ360 และเป็นระบบ synchronized knee-tilt ล็อคได้ 1 ตำแหน่งเวลาเอนหรือพิง	Email	
		Gas-lift - สามารถปรับสูง-ต่ำได้ 120 มม.	Contact	
		Base - Nylon plastic.		
		Castors - ระบบล้อ 2 ชั้น ทำจาก Nylon พลาสติก		
		Loaded - 136 kg.		

Isometric

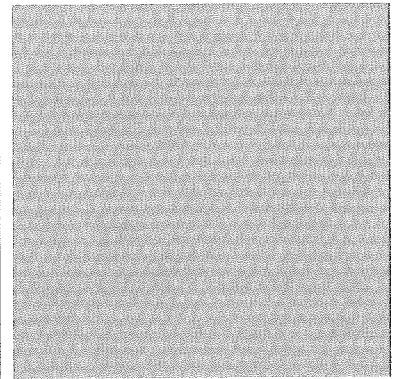
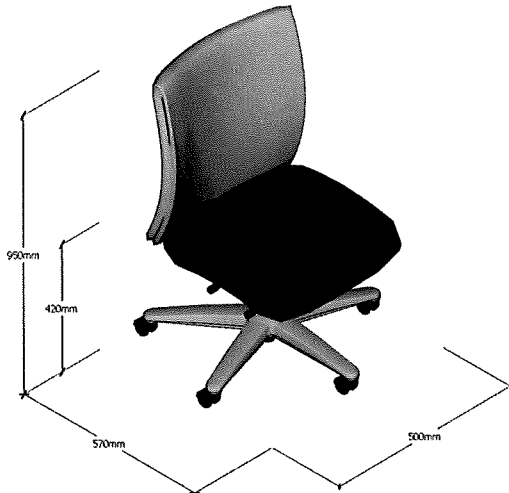

Fabric : Light Gray

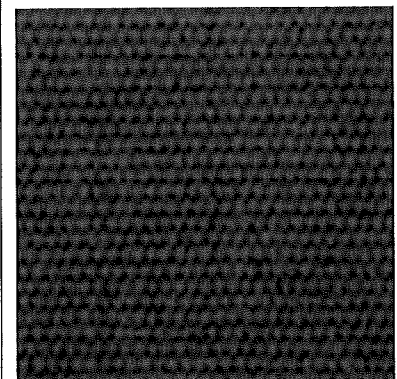

Fabric : Light Blue

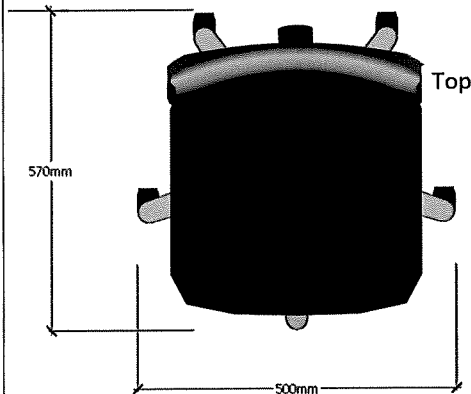
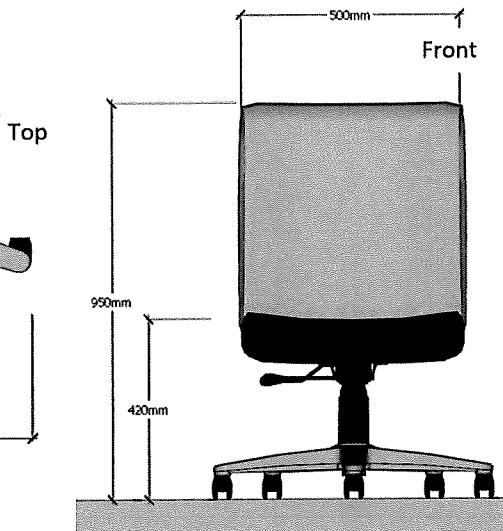

(Handwritten signatures and initials)

FURNITURE SPECIFICATION

Project : TPBS Renovation 2020

Client : องค์การกระจายเสียงและแพร่ภาพสาธารณะแห่งประเทศไทย

Item No.	Item	Collab Stool	Supplier	To be confirmed
	Dimension	Size 710H x 410D x 450W	Tel.	To be confirmed
		Seat - PU Foam and Bended Plywood	Fax	
SEA - 08	Material	Leg - Solid Wood Cushion - Fabric Finishing - PU Coating	Mobile	
			Email	
			Contact	

Isometric

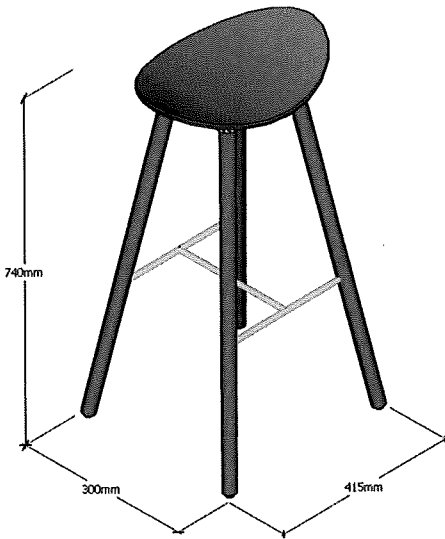

Front

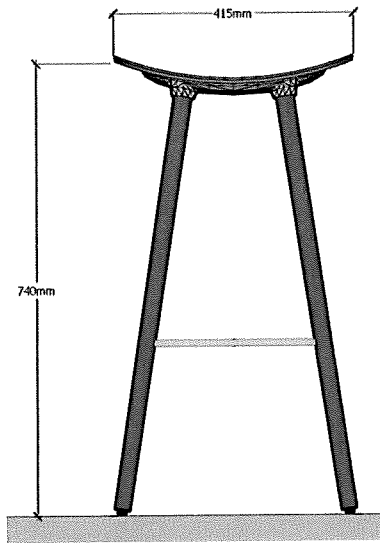

Top

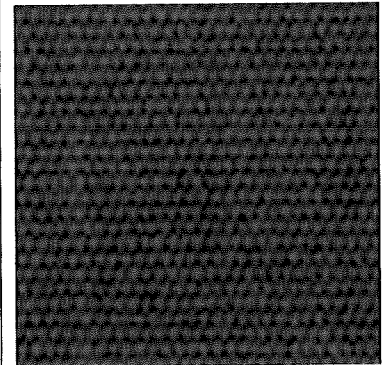
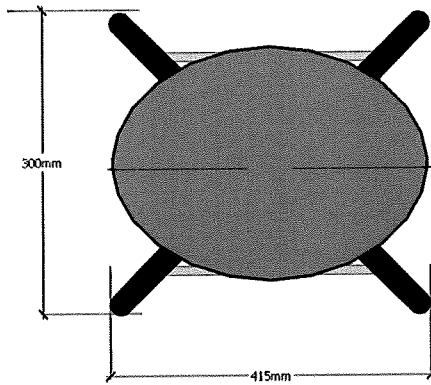

Fabric : Light Blue

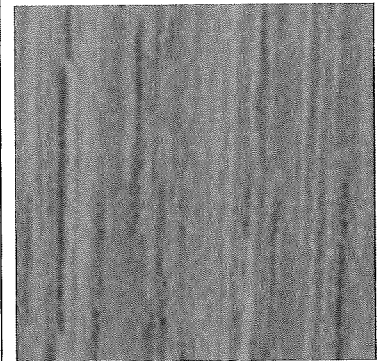

Oak

Handwritten signature

Handwritten signature

Handwritten signature

FURNITURE SPECIFICATION

Project : TPBS Renovation 2020

Client : องค์การกระจายเสียงและแพร่ภาพสาธารณะแห่งประเทศไทย

Item No.	Item	Collab Chair	Supplier	To be confirmed
	Dimension	Size 800H x 650D x 650W (Seat.430)	Tel.	To be confirmed
		Seat - โครงสร้างเหล็กตัดขึ้นรูปกรุด้วยโฟมหนาแน่นสูง (High Density Foam) ทับ และหุ้มด้วยวัสดุหุ้ม	Fax	
SEA - 09	Material	Backrest - โครงสร้างเหล็กตัดขึ้นรูปกรุด้วยโฟมหนาแน่นสูง (High Density Foam) ทับ และหุ้มด้วยวัสดุหุ้ม	Mobile	
		Base - ขาเหล็กขึ้นรูป 5 แฉก พ่นสีด้วยระบบ Green Epoxy powder coated (GPC) หนา 75-90 ไมครอน อบที่ความร้อน 200 C°	Email	
		Castors - พลาสติกฉีดขึ้นรูป	Contact	

Isometric

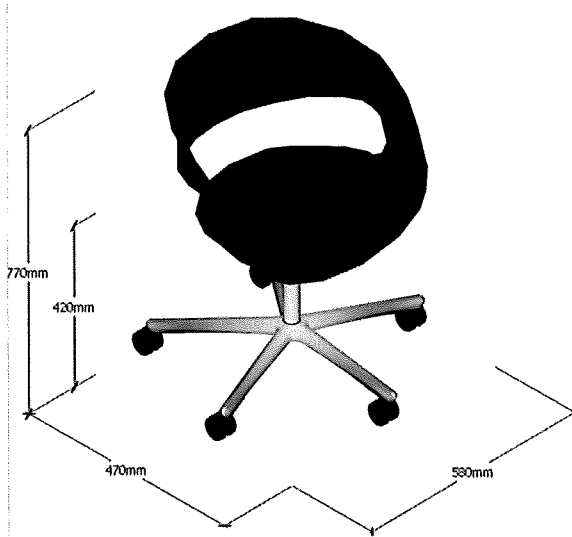

Front

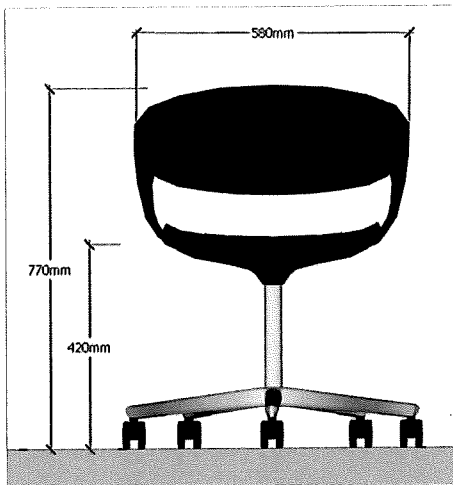

Top

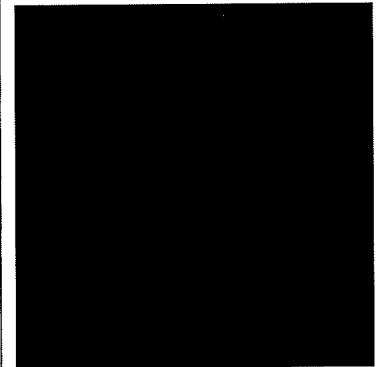
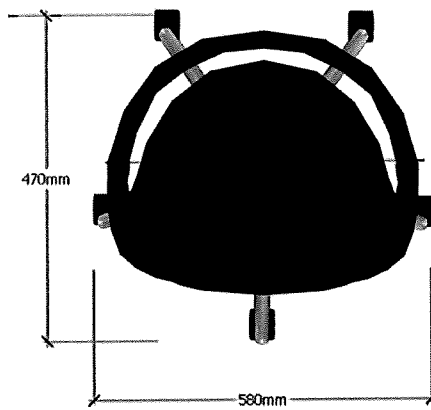

Charcoal

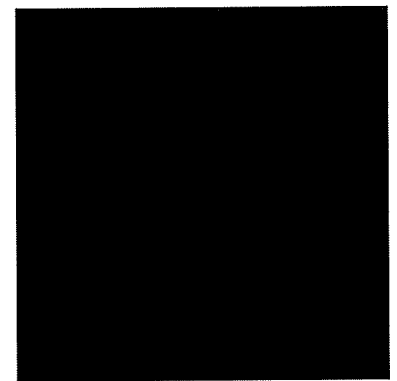

Fabric : Red

Handwritten signatures and initials at the bottom right of the page.

FURNITURE SPECIFICATION

Project	: TPBS Renovation 2020
Client	: องค์การกระจายเสียงและแพร่ภาพสาธารณะแห่งประเทศไทย

Item No.	Item	Collab Sectional Sofa	Supplier	To be confirmed
	Dimension	Size 830H X 810D X 1560W	Tel.	To be confirmed
		Back cushion - โครงสร้างไม้บุด้วยโฟมหนาแน่นสูง (High Density Foam) ทับ และหุ้มด้วยผ้า	Fax	
SEA - 10	Material	Panel - โครงสร้างไม้บุด้วยโฟมหนาแน่นสูง (High Density Foam) ทับ และหุ้มด้วยผ้า	Mobile	
		Cushion - โครงสร้างไม้บุด้วยโฟมหนาแน่นสูง (High Density Foam) ทับ และหุ้มด้วยผ้า	Email	
		Structure - คานผลิตจากเหล็กทอสีเหลี่ยมหน้าตัดขนาด 38.1x38.1 มม. หนา 1.5 มม. ทำการพ่นสีด้วยระบบ Green Epoxy powder coated (GPC) หนา 75-90 ไมครอน อบที่ความร้อน 200 C°	Contact	
		Legs - ขาไม้จริงทำสี		

Isometric

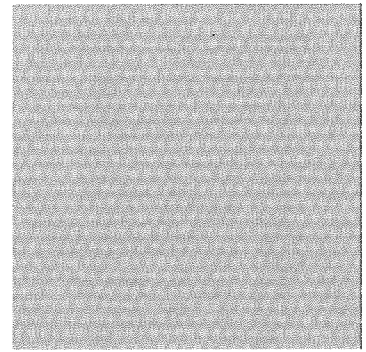
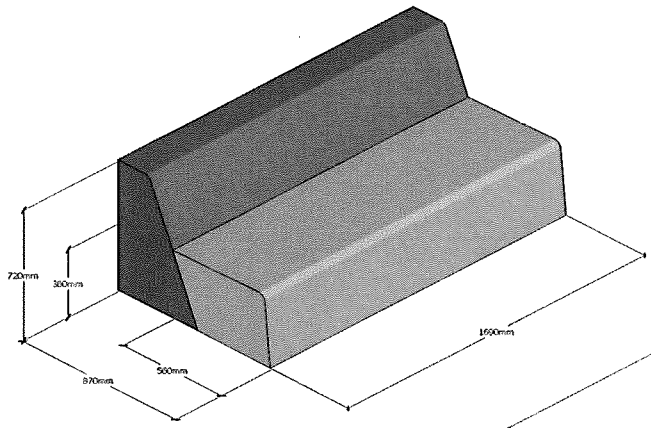

Fabric Yellow

Front

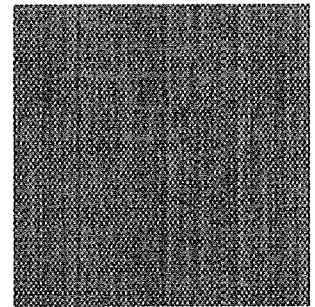
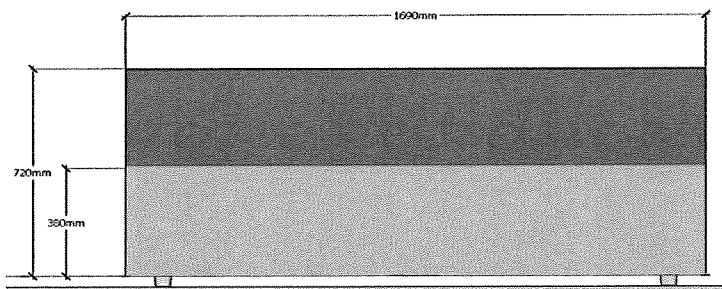

Fabric : Light Gray

Top

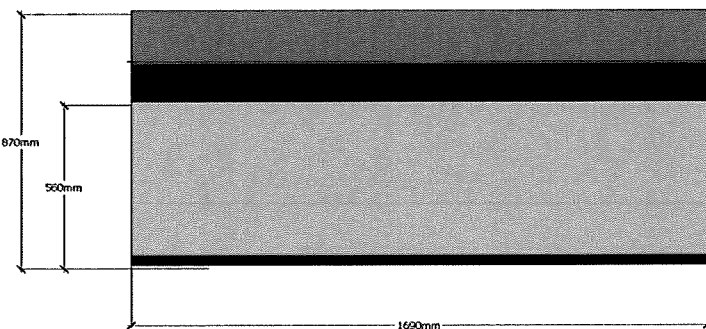

Handwritten signatures and initials.

FURNITURE SPECIFICATION

Project : TPBS Renovation 2020

Client : องค์การกระจายเสียงและแพร่ภาพสาธารณะแห่งประเทศไทย

Item No.	Item	Callab Sectional Sofa	Supplier	To be confirmed
	Dimension	Size 830H X 810D X 780W	Tel.	To be confirmed
		Back cushion - โครงสร้างไม้บุด้วยโฟมหนาแน่นสูง (High Density Foam) ทับ และหุ้มด้วยผ้า	Fax	
SEA - 11	Material	Panel - โครงสร้างไม้บุด้วยโฟมหนาแน่นสูง (High Density Foam) ทับ และหุ้มด้วยผ้า	Mobile	
		Cushion - โครงสร้างไม้บุด้วยโฟมหนาแน่นสูง (High Density Foam) ทับ และหุ้มด้วยผ้า	Email	
		Structure - คานผลิตจากเหล็กท่อนี่เหลี่ยมหน้าตัดขนาด 38.1x38.1 มม. หนา 1.5 มม. ทำการพ่นสีด้วยระบบ Green Epoxy powder coated (GPC) หนา 75-90 ไมครอน อบที่ความร้อน 200 C°	Contact	
		Legs - ขาไม้จริงทำสี		

Isometric

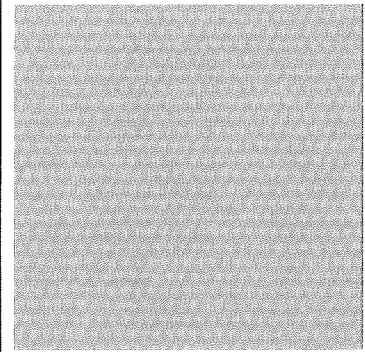
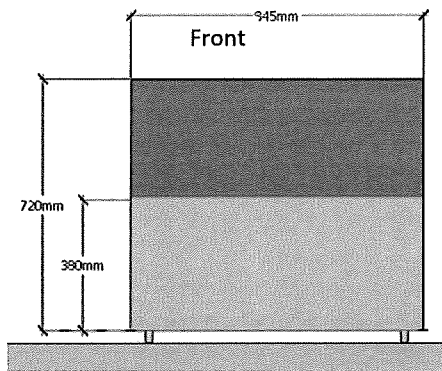
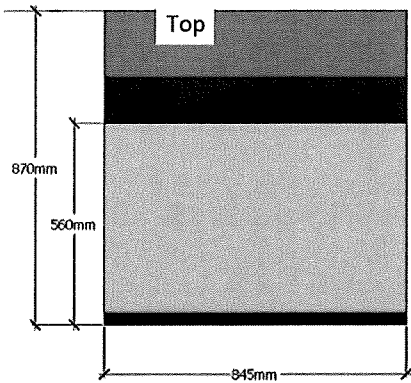
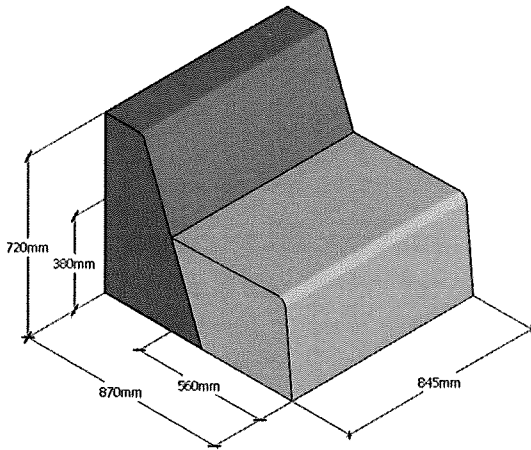

Fabric Yellow

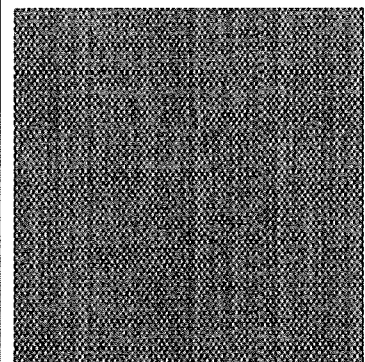

Fabric : Light Gray

Handwritten signatures and initials.

FURNITURE SPECIFICATION

Project	: TPBS Renovation 2020
Client	: องค์การกระจายเสียงและแพร่ภาพสาธารณะแห่งประเทศไทย

Item No.	Item	Pantry	Supplier	To be confirmed
	Dimension	ตู้ตั้งพื้น Size 850H X 600D X 3200W	Tel.	To be confirmed
		Top - ผลิตจากไม้ Particle board Grade E-1	Fax	
BF-5	Material	(Environmentally Friendly) หนา 25 มม. โดยผ่านมาตรฐาน EN 312:2010 ปิดผิวด้วย Melamine Resin Film ด้วยระบบ Short Cycle Press ทั้ง 2 ด้าน ปิดขอบ Edge-PVC หนา 2 มม. ด้วยกาว Polyolefins PO Hot Melt, ด้วยระบบ Automatic Edge bander	Mobile	
		Body - ผลิตจากไม้ Particle board Grade E-1 (Environmentally Friendly) หนา 19 มม. โดยผ่านมาตรฐาน EN 312:2010 ปิดผิวด้วย Melamine Resin Film ด้วยระบบ Short Cycle Press ทั้ง 2 ด้าน ปิดขอบ Edge-PVC หนา 0.45 มม. ด้วยกาว Polyolefins PO Hot Melt, ด้วยระบบ Automatic Edge bander	Email	
		Wood front - ผลิตจากไม้ Particle board Grade E-1 (Environmentally Friendly) หนา 16 มม. โดยผ่านมาตรฐาน EN 312:2010 ปิดผิวด้วย Melamine Resin Film ด้วยระบบ Short Cycle Press ทั้ง 2 ด้าน ปิดขอบ Edge-PVC หนา 2 มม. ด้วยกาว Polyolefins PO Hot Melt, ด้วยระบบ Automatic Edge bander บานพับระบบ Soft-Closed	Contact	
		Drawer box - ผลิตจากไม้ Particle board Grade E-1 (Environmentally Friendly) หนา 25 มม. โดยผ่านมาตรฐาน EN 312:2010 ปิดผิวด้วย Melamine Resin Film ด้วยระบบ Short Cycle Press ทั้ง 2 ด้าน ปิดขอบ Edge-PVC หนา 2 มม. ด้วยกาว Polyolefins PO Hot Melt, ด้วยระบบ Automatic Edge bander พร้อมระบบ Soft-Closed Sliding rails - รางลิ้นชักเป็นระบบ Ball bearing		
		Handle - มือจับแบบแปล เหล็กบังบาน		
		Legs - เหล็กท่อกลม ขนาดเส้นผ่านศูนย์กลาง 38 มม. หนา 2 มม. ผ่านกระบวนการทำสีโดยเครื่องจักรอัตโนมัติ ด้วยระบบ Green Epoxy powder coated (GPC) หนา 75-90 ไมครอน อบที่ความร้อน 200 C°		
		Adjuster - พลาสติกฉีดขึ้นรูปสีดำ		

FURNITURE SPECIFICATION

Project : TPBS Renovation 2020

Client : องค์การกระจายเสียงและแพร่ภาพสาธารณะแห่งประเทศไทย

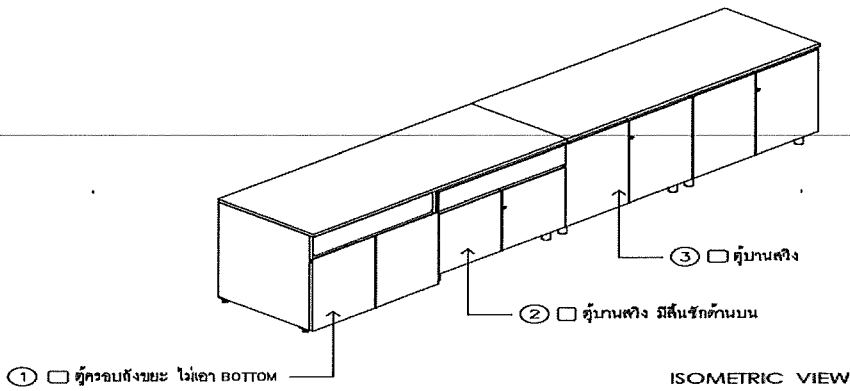

Item No.	Item	Pantry	Supplier	To be confirmed
BF-13, BF-21	Dimension	ตู้แขวนผนัง Size 850H X 400D X 3200W ตู้ตั้งพื้น Size 850H X 600D X 3200W	Tel.	To be confirmed
	Material	Top - ผลิตจากไม้ Particle board Grade E-1 (Environmentally Friendly) หนา 25 มม. โดยผ่านมาตรฐาน EN 312:2010 ปิดผิวด้วย Melamine Resin Film ด้วยระบบ Short Cycle Press ทั้ง 2 ด้าน ปิดขอบ Edge-PVC หนา 2 มม. ด้วยกาว Polyolefins PO Hot Melt, ด้วยระบบ Automatic Edge bander Body - ผลิตจากไม้ Particle board Grade E-1 (Environmentally Friendly) หนา 19 มม. โดยผ่านมาตรฐาน EN 312:2010 ปิดผิวด้วย Melamine Resin Film ด้วยระบบ Short Cycle Press ทั้ง 2 ด้าน ปิดขอบ Edge-PVC หนา 0.45 มม. ด้วยกาว Polyolefins PO Hot Melt, ด้วยระบบ Automatic Edge bander Wood front - ผลิตจากไม้ Particle board Grade E-1 (Environmentally Friendly) หนา 16 มม. โดยผ่านมาตรฐาน EN 312:2010 ปิดผิวด้วย Melamine Resin Film ด้วยระบบ Short Cycle Press ทั้ง 2 ด้าน ปิดขอบ Edge-PVC หนา 2 มม. ด้วยกาว Polyolefins PO Hot Melt, ด้วยระบบ Automatic Edge bander บานพับระบบ Soft-Closed Drawer box - ผลิตจากไม้ Particle board Grade E-1 (Environmentally Friendly) หนา 25 มม. โดยผ่านมาตรฐาน EN 312:2010 ปิดผิวด้วย Melamine Resin Film ด้วยระบบ Short Cycle Press ทั้ง 2 ด้าน ปิดขอบ Edge-PVC หนา 2 มม. ด้วยกาว Polyolefins PO Hot Melt, ด้วยระบบ Automatic Edge bander พร้อมระบบ Soft-Closed Sliding rails - รางลิ้นชักเป็นระบบ Ball bearing Handle - มือจับแบบแผ่น เหล็กบังบาน	Fax	
			Mobile	
			Email	
			Contact	

Handwritten signatures and initials at the bottom right of the page.

FURNITURE SPECIFICATION

Project	: TPBS Renovation 2020
Client	: องค์การกระจายเสียงและแพร่ภาพสาธารณะแห่งประเทศไทย

	Legs - เหล็กท่อกกลม ขนาดเส้นผ่านศูนย์กลาง 38 มม. ทน 2 มม. ผ่านกระบวนการทำสีโดยเครื่องจักรอัตโนมัติ ด้วยระบบ Green Epoxy powder coated (GPC) ทน 75-90 ไมครอน อบที่ความร้อน 200 C°		
	Adjuster - พลาสติกฉีดขึ้นรูปสีดำ		

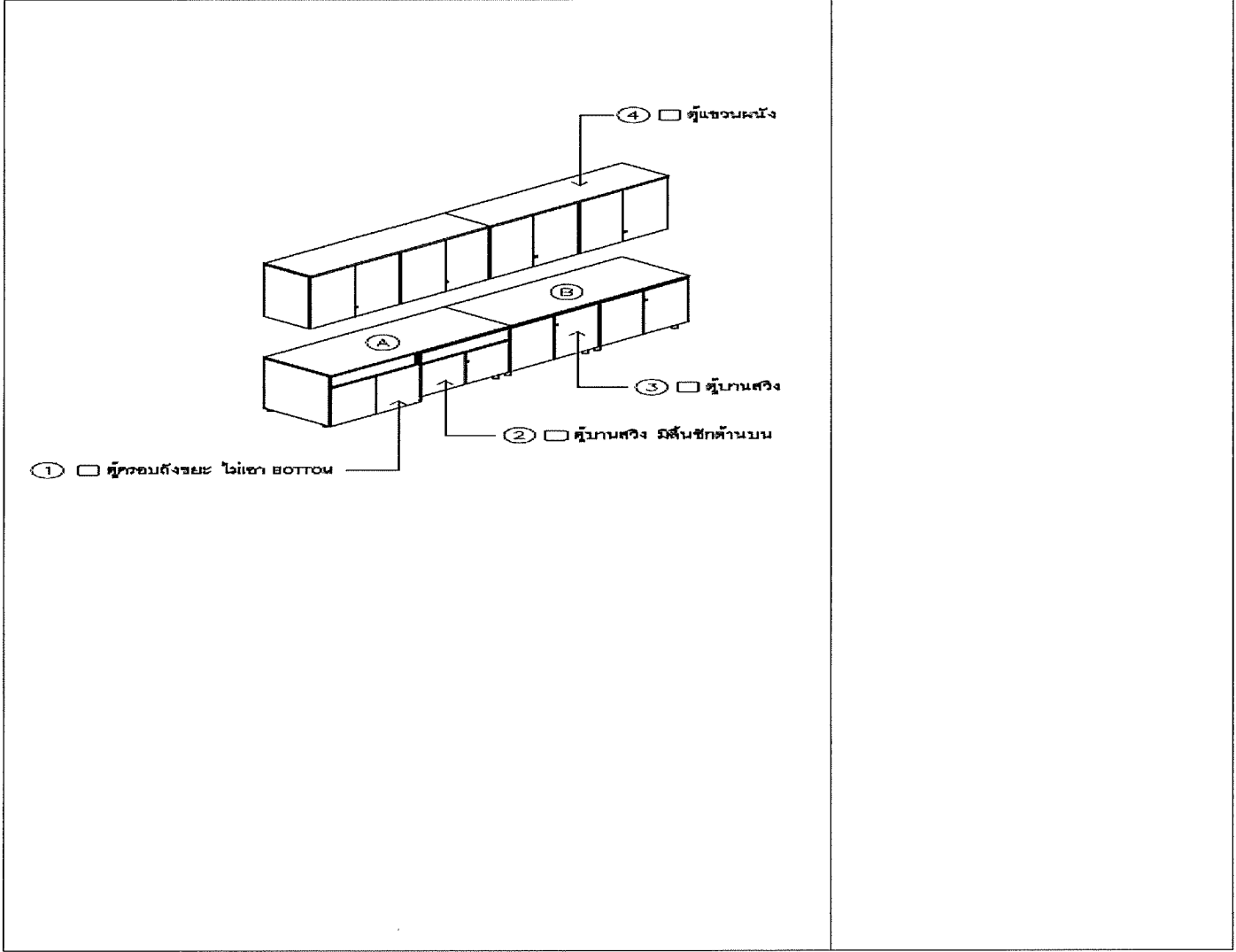

Handwritten signatures and initials in the bottom right corner.

แผ่นแสดงวงเงินงบประมาณที่ได้รับจัดสรรและราคากลาง(ราคาอ้างอิง)

1. ชื่อโครงการ : โครงการงานออกแบบและปรับปรุงภายในโครงการอาคารสำนักงาน ส.ส.ท. เฟส 2 งานซื้อเฟอร์นิเจอร์ ศูนย์ Thai PBS World และศูนย์สื่อสารวาระทางสังคมและนโยบายสาธารณะ
2. หน่วยงานเจ้าของโครงการ : สำนักบริหาร
3. วงเงินงบประมาณที่ได้รับจัดสรร : วงเงินงบประมาณ 1,679,540.69 บาท บาท (หนึ่งล้านหกแสนเจ็ดหมื่นเก้าพันห้าร้อยสี่สิบบาทหกสิบกบาทหกสตางค์ (รวมภาษีมูลค่าเพิ่ม) ตามที่ได้รับจัดสรรปี 2564 เลขที่ 421-3100-14-075 ของสำนักบริหาร ลำดับที่ 32 รหัสโครงการ 64-B06.0
4. ลักษณะงาน : โดยสังเขป
 1. งานสำรวจพื้นที่ พร้อมจัดทำแผนงานเข้าดำเนินการ
 2. ดำเนินการ ตามแผนงาน และแบบที่ผู้ว่าจ้างกำหนด
 3. จัดทำเอกสารรายงานความคืบหน้าและส่งมอบงาน
5. บัญชีประมาณการราคากลางวันที่กำหนดราคากลาง (ราคาอ้างอิง) :

วงเงินงบประมาณ 2,033,616.03 บาท (หนึ่งล้านหกแสนเจ็ดหมื่นเก้าพันห้าร้อยสี่สิบบาทหกสิบกบาทหกสตางค์ (รวมภาษีมูลค่าเพิ่ม) แหล่งที่มาของราคากลาง (ราคาอ้างอิง) จากใบเสนอราคา

 - 5.1 บริษัท ร็อกเวิช จำกัด
 - 5.2 บริษัท ดับเบิลยู เอ็ม ซี จำกัด
 - 5.3 ดีไซน์ กราวด์ จำกัด (สำนักงานใหญ่)

หมายเหตุ เนื่องจากบัญชีประมาณการราคากลาง (2,033,616.03 บาท) สูงกว่าวงเงินงบประมาณ ดังนั้นจึงขอใช้วงเงินงบประมาณที่ได้รับจัดสรร จำนวน 1,679,540.69 บาทเป็นราคากลางในการดำเนินการ

6. รายชื่อคณะกรรมการกำหนดราคากลาง



นายชาญชัย คงช้า

เจ้าหน้าที่อาคารและสถานที่ ชำนาญการ