



ประกาศองค์การกระจายเสียงและแพร่ภาพสาธารณะแห่งประเทศไทย(ส.ส.ท.)

เรื่อง ประกวดราคาซื้อเฟอร์นิเจอร์พร้อมติดตั้ง ศูนย์ Thai PBS World และศูนย์สื่อสารวาระทางสังคมฯ ด้วยวิธี
ประกวดราคาอิเล็กทรอนิกส์ (e-bidding)

องค์การกระจายเสียงและแพร่ภาพสาธารณะแห่งประเทศไทย(ส.ส.ท.) มีความประสงค์จะประกวดราคา
ซื้อเฟอร์นิเจอร์พร้อมติดตั้ง ศูนย์ Thai PBS World และศูนย์สื่อสารวาระทางสังคมฯ ด้วยวิธีประกวดราคา
อิเล็กทรอนิกส์ (e-bidding) ราคากลางของงานซื้อในการประกวดราคาครั้งนี้ เป็นเงินทั้ง
สิ้น ๑,๖๗๙,๕๔๐.๖๙ บาท (หนึ่งล้านหกแสนเจ็ดหมื่นเก้าพันห้าร้อยสี่สิบบาทหกสิบบาทหกสิบเก้าสตางค์) ตามรายการ ดังนี้

ซื้อเฟอร์นิเจอร์พร้อมติดตั้ง ศูนย์ Thai	จำนวน	๑	โครงการ
PBS World, ศูนย์สื่อสารวาระทาง			
สังคมและนโยบายสาธารณะ			

ผู้ยื่นข้อเสนอจะต้องมีคุณสมบัติ ดังต่อไปนี้

๑. มีความสามารถตามกฎหมาย

๒. ไม่เป็นบุคคลล้มละลาย

๓. ไม่อยู่ระหว่างเลิกกิจการ

~~๔. ไม่เป็นบุคคลซึ่งอยู่ระหว่างถูกระงับการยื่นข้อเสนอหรือทำสัญญากับหน่วยงานของรัฐไว้ชั่วคราว~~

เนื่องจากเป็นผู้ที่ไม่ผ่านเกณฑ์การประเมินผลการปฏิบัติงานของผู้ประกอบการตามระเบียบที่รัฐมนตรีว่าการกระทรวง
การคลังกำหนดตามที่ประกาศเผยแพร่ในระบบเครือข่ายสารสนเทศของกรมบัญชีกลาง

๕. ไม่เป็นบุคคลซึ่งถูกระบุชื่อไว้ในบัญชีรายชื่อผู้ทำงานและได้แจ้งเวียนชื่อให้เป็นผู้ทำงานของหน่วยงาน
ของรัฐในระบบเครือข่ายสารสนเทศของกรมบัญชีกลาง ซึ่งรวมถึงนิติบุคคลที่ผู้ทำงานเป็นหุ้นส่วนผู้จัดการ กรรมการผู้
จัดการ ผู้บริหาร ผู้มีอำนาจในการดำเนินงานในกิจการของนิติบุคคลนั้นด้วย

๖. มีคุณสมบัติและไม่มีลักษณะต้องห้ามตามที่คณะกรรมการนโยบายการจัดซื้อจัดจ้างและการบริหาร
พัสดุภาครัฐกำหนดในราชกิจจานุเบกษา

๗. เป็นบุคคลธรรมดาหรือนิติบุคคล ผู้มีอาชีพให้ขายพัสดุที่ประกวดราคาซื้อด้วยวิธีประกวดราคา
อิเล็กทรอนิกส์ดังกล่าว

๘. ไม่เป็นผู้มีผลประโยชน์ร่วมกันกับผู้ยื่นข้อเสนอรายอื่นที่เข้ายื่นข้อเสนอให้แก่องค์การกระจายเสียง
และแพร่ภาพสาธารณะแห่งประเทศไทย(ส.ส.ท.) ณ วันประกาศประกวดราคาอิเล็กทรอนิกส์ หรือไม่เป็นผู้กระทำการ
อันเป็นการขัดขวางการแข่งขันอย่างเป็นธรรมในการประกวดราคาอิเล็กทรอนิกส์ครั้งนี้

๙. ไม่เป็นผู้ได้รับเอกสิทธิ์หรือความคุ้มกัน ซึ่งอาจปฏิเสธไม่ยอมขึ้นศาลไทย เว้นแต่รัฐบาลของผู้ยื่นข้อ
เสนอได้มีคำสั่งให้สละเอกสิทธิ์ความคุ้มกันเช่นนั้น

๑๐. ผู้ยื่นข้อเสนอต้องลงทะเบียนในระบบจัดซื้อจัดจ้างภาครัฐด้วยอิเล็กทรอนิกส์ (Electronic
Government Procurement : e - GP) ของกรมบัญชีกลาง

ผู้ยื่นข้อเสนอต้องยื่นข้อเสนอและเสนอราคาทางระบบจัดซื้อจัดจ้างภาครัฐด้วยอิเล็กทรอนิกส์ ในวันที่ ๑๒ มกราคม ๒๕๖๕ ระหว่างเวลา ๐๘.๓๐ น. ถึง ๑๖.๓๐ น.

ผู้สนใจสามารถขอรับเอกสารประกวดราคาอิเล็กทรอนิกส์ โดยดาวน์โหลดเอกสารผ่านทางระบบจัดซื้อจัดจ้างภาครัฐด้วยอิเล็กทรอนิกส์ตั้งแต่วันที่ประกาศจนถึงก่อนวันเสนอราคา

ผู้สนใจสามารถดูรายละเอียดได้ที่เว็บไซต์ www.thaipbs.or.th หรือ www.gprocurement.go.th หรือ สอบถามทางโทรศัพท์หมายเลข ๐๒-๗๙๐๒๗๗๕ ในวันและเวลาราชการ

ผู้สนใจต้องการทราบรายละเอียดเพิ่มเติมเกี่ยวกับรายละเอียดคุณลักษณะเฉพาะ โปรดสอบถามมายัง องค์การกระจายเสียงและแพร่ภาพสาธารณะแห่งประเทศไทย(ส.ส.ท.) ผ่านทางอีเมล pawineet@thaipbs.or.th หรือช่องทางตามที่กรมบัญชีกลางกำหนด ภายในวันที่ ๓๐ ธันวาคม ๒๕๖๔ โดยองค์การกระจายเสียงและแพร่ภาพสาธารณะแห่งประเทศไทย(ส.ส.ท.)จะชี้แจงรายละเอียดดังกล่าวผ่านทางเว็บไซต์ www.gprocurement.go.th ในวันที่ ๖ มกราคม ๒๕๖๕

ประกาศ ณ วันที่ ๒๘ ธันวาคม พ.ศ. ๒๕๖๔



(นางสาวสุวรรณา สมบัติรักษาสุข)

รองผู้อำนวยการ

องค์การกระจายเสียงและแพร่ภาพสาธารณะแห่งประเทศไทย

หมายเหตุ ผู้ประกอบการสามารถจัดเตรียมเอกสารประกอบการเสนอราคา (เอกสารส่วนที่ ๑ และเอกสารส่วนที่ ๒) ในระบบ e-GP ได้ตั้งแต่วันที่ ขอรับเอกสารจนถึงวันเสนอราคา



เอกสารประกวดราคาซื้อด้วยวิธีประกวดราคาอิเล็กทรอนิกส์ (e-bidding)

เลขที่ สบท.๐๐๘/(พช)/๔๔๙๑/๖๔

การซื้อเฟอร์นิเจอร์พร้อมติดตั้ง ศูนย์ Thai PBS World และศูนย์สื่อสารวาระทางสังคมฯ

ตามประกาศ องค์การกระจายเสียงและแพร่ภาพสาธารณะแห่งประเทศไทย(ส.ส.ท.)

ลงวันที่ ๒๘ ธันวาคม ๒๕๖๔

องค์การกระจายเสียงและแพร่ภาพสาธารณะแห่งประเทศไทย(ส.ส.ท.) ซึ่งต่อไปนี้จะเรียกว่า "ส.ส.ท." มีความประสงค์จะประกวดราคาซื้อด้วยวิธีประกวดราคาอิเล็กทรอนิกส์ ตามรายการ ดังนี้

ชื่อเฟอร์นิเจอร์พร้อมติดตั้ง ศูนย์ Thai PBS World, ศูนย์สื่อสารวาระทางสังคม	จำนวน	๑	โครงการ
และนโยบายสาธารณะ			

พัสดุที่จะซื้อนี้ต้องเป็นของแท้ ของใหม่ ไม่เคยใช้งานมาก่อน ไม่เป็นของเก่าเก็บ อยู่ในสภาพที่จะใช้งานได้ทันทีและมีคุณลักษณะเฉพาะตรงตามที่กำหนดไว้ในเอกสารประกวดราคาซื้อด้วยวิธีประกวดราคาอิเล็กทรอนิกส์ฉบับนี้ โดยมีข้อแนะนำและข้อกำหนด ดังต่อไปนี้

๑. เอกสารแนบท้ายเอกสารประกวดราคาอิเล็กทรอนิกส์

- ๑.๑ รายละเอียดคุณลักษณะเฉพาะ
- ๑.๒ แบบใบเสนอราคาที่กำหนดไว้ในระบบการจัดซื้อจัดจ้างภาครัฐด้วยอิเล็กทรอนิกส์
- ๑.๓ สัญญาซื้อขายทั่วไป
- ๑.๔ แบบหนังสือค้ำประกัน
 - (๑) หลักประกันสัญญา
- ๑.๕ บทนิยาม
 - (๑) ผู้มีผลประโยชน์ร่วมกัน
 - (๒) การขัดขวางการแข่งขันอย่างเป็นธรรม
- ๑.๖ แบบบัญชีเอกสารที่กำหนดไว้ในระบบจัดซื้อจัดจ้างภาครัฐด้วยอิเล็กทรอนิกส์
 - (๑) บัญชีเอกสารส่วนที่ ๑
 - (๒) บัญชีเอกสารส่วนที่ ๒

๒. คุณสมบัติของผู้ยื่นข้อเสนอ

- ๒.๑ มีความสามารถตามกฎหมาย
- ๒.๒ ไม่เป็นบุคคลล้มละลาย
- ๒.๓ ไม่อยู่ระหว่างเลิกกิจการ
- ๒.๔ ไม่เป็นบุคคลซึ่งอยู่ระหว่างถูกระงับการยื่นข้อเสนอหรือทำสัญญากับหน่วยงานของรัฐไว้

ชั่วคราว เนื่องจากเป็นผู้ที่ไม่ผ่านเกณฑ์การประเมินผลการปฏิบัติงานของผู้ประกอบการตามระเบียบที่รัฐมนตรีว่าการ

กระทรวงการคลังกำหนดตามที่ประกาศเผยแพร่ในระบบเครือข่ายสารสนเทศของกรมบัญชีกลาง

๒.๕ ไม่เป็นบุคคลซึ่งถูกระบุชื่อไว้ในบัญชีรายชื่อผู้ทำงานและได้แจ้งเวียนชื่อให้เป็นผู้ทำงานของหน่วยงานของรัฐในระบบเครือข่ายสารสนเทศของกรมบัญชีกลาง ซึ่งรวมถึงนิติบุคคลที่ผู้ทำงานเป็นหุ้นส่วนผู้จัดการ กรรมการผู้จัดการ ผู้บริหาร ผู้มีอำนาจในการดำเนินงานในกิจการของนิติบุคคลนั้นด้วย

๒.๖ มีคุณสมบัติและไม่มีลักษณะต้องห้ามตามที่คณะกรรมการนโยบายการจัดซื้อจัดจ้างและการบริหารพัสดุภาครัฐกำหนดในราชกิจจานุเบกษา

๒.๗ เป็นนิติบุคคลผู้มีอาชีพขายพัสดุที่ประกวดราคาอิเล็กทรอนิกส์ดังกล่าว

๒.๘ ไม่เป็นผู้มีผลประโยชน์ร่วมกันกับผู้ยื่นข้อเสนอรายอื่นที่เข้ายื่นข้อเสนอให้แก่ ส.ส.ท. ณ วันประกาศประกวดราคาอิเล็กทรอนิกส์ หรือไม่เป็นผู้กระทำการอันเป็นการขัดขวางการแข่งขันอย่างเป็นธรรมในการประกวดราคาอิเล็กทรอนิกส์ครั้งนี้

๒.๙ ไม่เป็นผู้ได้รับเอกสิทธิ์หรือความคุ้มกัน ซึ่งอาจปฏิเสธไม่ยอมขึ้นศาลไทย เว้นแต่รัฐบาลของผู้ยื่นข้อเสนอได้มีคำสั่งให้สละเอกสิทธิ์และความคุ้มกันเช่นนั้น

๒.๑๐ ผู้ยื่นข้อเสนอที่ยื่นข้อเสนอในรูปแบบของ "กิจการร่วมค้า" ต้องมีคุณสมบัติดังนี้

กรณีที่ข้อตกลงฯ กำหนดให้ผู้เข้าร่วมค้ำรายใดรายหนึ่งเป็นผู้เข้าร่วมค้ำหลัก ข้อตกลงฯ จะต้องมีการกำหนดสัดส่วนหน้าที่ และความรับผิดชอบในปริมาณงาน สิ่งของ หรือมูลค่าตามสัญญาของผู้เข้าร่วมค้ำหลักมากกว่าผู้เข้าร่วมค้ำรายอื่นทุกราย

กรณีที่ข้อตกลงฯ กำหนดให้ผู้เข้าร่วมค้ำรายใดรายหนึ่งเป็นผู้เข้าร่วมค้ำหลักกิจการร่วมค้ำนั้นต้องใช้ผลงานของผู้เข้าร่วมค้ำหลักรายเดียวเป็นผลงานของกิจการร่วมค้ำที่ยื่นข้อเสนอ

สำหรับข้อตกลงฯ ที่ไม่ได้กำหนดให้ผู้เข้าร่วมค้ำรายใดเป็นผู้เข้าร่วมค้ำหลัก ผู้เข้าร่วมค้ำทุกรายจะต้องมีคุณสมบัติครบถ้วนตามเงื่อนไขที่กำหนดไว้ในเอกสารเชิญชวน

๒.๑๑ ผู้ยื่นข้อเสนอต้องลงทะเบียนในระบบจัดซื้อจัดจ้างภาครัฐด้วยอิเล็กทรอนิกส์ (Electronic Government Procurement: e - GP) ของกรมบัญชีกลาง

๓. หลักฐานการยื่นข้อเสนอ

ผู้ยื่นข้อเสนอจะต้องเสนอเอกสารหลักฐานยื่นมาพร้อมกับการเสนอราคาทางระบบจัดซื้อจัดจ้างภาครัฐด้วยอิเล็กทรอนิกส์ โดยแยกเป็น ๒ ส่วน คือ

๓.๑ ส่วนที่ ๑ อย่างน้อยต้องมีเอกสารดังต่อไปนี้

(๑) ในกรณีผู้ยื่นข้อเสนอเป็นนิติบุคคล

(ก) ห้างหุ้นส่วนสามัญหรือห้างหุ้นส่วนจำกัด ให้ยื่นสำเนาหนังสือรับรองการจดทะเบียนนิติบุคคล บัญชีรายชื่อหุ้นส่วนผู้จัดการ ผู้มีอำนาจควบคุม (ถ้ามี) พร้อมทั้งรับรองสำเนาถูกต้อง

(ข) บริษัทจำกัดหรือบริษัทมหาชนจำกัด ให้ยื่นสำเนาหนังสือรับรองการจดทะเบียนนิติบุคคล หนังสือบริคณห์สนธิ บัญชีรายชื่อกรรมการผู้จัดการ ผู้มีอำนาจควบคุม (ถ้ามี) และบัญชีผู้ถือหุ้นรายใหญ่ (ถ้ามี) พร้อมทั้งรับรองสำเนาถูกต้อง

(๒) ในกรณีผู้ยื่นข้อเสนอเป็นบุคคลธรรมดาหรือคณะบุคคลที่มีโชนิติบุคคล ให้ยื่นสำเนาบัตรประจำตัวประชาชนของผู้ยื่น ข้อเสนอขอลงที่แสดงถึงการเข้าเป็นหุ้นส่วน (ถ้ามี) สำเนาบัตรประจำตัวประชาชนของผู้เป็นหุ้นส่วน หรือสำเนาหนังสือเดินทางของผู้เป็นหุ้นส่วนที่ได้ถือสัญชาติไทย พร้อมทั้งรับรองสำเนาถูกต้อง

(๓) ในกรณีผู้ยื่นข้อเสนอเป็นผู้ยื่นข้อเสนอร่วมกันในฐานะเป็นผู้ร่วมค้า ให้ยื่นสำเนา สัญญาของการเข้าร่วมค้า และเอกสารตามที่ระบุไว้ใน (๑) หรือ (๒) ของผู้ร่วมค้า แล้วแต่กรณี

(๔) เอกสารเพิ่มเติมอื่นๆ

(๔.๑) สำเนาใบทะเบียนภาษีมูลค่าเพิ่ม

(๕) บัญชีเอกสารส่วนที่ ๑ ทั้งหมดที่ได้ยื่นพร้อมกับการเสนอราคาทางระบบจัดซื้อจัดจ้างภาครัฐด้วยอิเล็กทรอนิกส์ ตามแบบในข้อ ๑.๖ (๑) โดยไม่ต้องแนบในรูปแบบ PDF File (Portable Document Format)

ทั้งนี้ เมื่อผู้ยื่นข้อเสนอดำเนินการแนบไฟล์เอกสารตามบัญชีเอกสารส่วนที่ ๑ ครบถ้วน ถูกต้องแล้ว ระบบจัดซื้อจัดจ้างภาครัฐด้วยอิเล็กทรอนิกส์จะสร้างบัญชีเอกสารส่วนที่ ๑ ตามแบบในข้อ ๑.๖ (๑) ให้โดยผู้ยื่นข้อเสนอไม่ต้องแนบบัญชีเอกสารส่วนที่ ๑ ดังกล่าวในรูปแบบ PDF File (Portable Document Format)

๓.๒ ส่วนที่ ๒ อย่างน้อยต้องมีเอกสารดังต่อไปนี้

(๑) ในกรณีที่ผู้ยื่นข้อเสนอมอบอำนาจให้บุคคลอื่นกระทำการแทนให้แนบหนังสือมอบอำนาจซึ่งติดอากรแสตมป์ตามกฎหมาย โดยมีหลักฐานแสดงตัวตนของผู้มอบอำนาจและผู้รับมอบอำนาจ ทั้งนี้หากผู้รับมอบอำนาจเป็นบุคคลธรรมดาต้องเป็นผู้ที่บรรลุนิติภาวะตามกฎหมายแล้วเท่านั้น

(๒) แคตตาล็อกและ/หรือแบบรูปรายการละเอียดคุณลักษณะเฉพาะ ตามข้อ ๔.๔

(๓) รายการพิจารณาที่ ๑ ชื่อเฟอร์นิเจอร์พร้อมติดตั้ง ศูนย์ Thai PBS World, ศูนย์สื่อสารวาระทางสังคมและนโยบายสาธารณะ

(๓.๑) สำเนาใบขึ้นทะเบียนผู้ประกอบการวิสาหกิจขนาดกลางและขนาดย่อม (SMEs) (ถ้ามี)

(๔) เอกสารเพิ่มเติมอื่นๆ

(๔.๑) ตารางเปรียบเทียบข้อกำหนดคุณลักษณะของผู้ยื่นเสนอราคากับ ส.ส.ท.

(๕) บัญชีเอกสารส่วนที่ ๒ ทั้งหมดที่ได้ยื่นพร้อมกับการเสนอราคาทางระบบจัดซื้อจัดจ้างภาครัฐด้วยอิเล็กทรอนิกส์ ตามแบบในข้อ ๑.๖ (๒) โดยไม่ต้องแนบในรูปแบบ PDF File (Portable Document Format)

ทั้งนี้ เมื่อผู้ยื่นข้อเสนอดำเนินการแนบไฟล์เอกสารตามบัญชีเอกสารส่วนที่ ๒ ครบถ้วน ถูกต้องแล้ว ระบบจัดซื้อจัดจ้างภาครัฐด้วยอิเล็กทรอนิกส์จะสร้างบัญชีเอกสารส่วนที่ ๒ ตามแบบในข้อ ๑.๖ (๒) ให้โดยผู้ยื่นข้อเสนอไม่ต้องแนบบัญชีเอกสารส่วนที่ ๒ ดังกล่าวในรูปแบบ PDF File (Portable Document Format)

๔. การเสนอราคา

๔.๑ ผู้ยื่นข้อเสนอต้องยื่นข้อเสนอและเสนอราคาทางระบบจัดซื้อจัดจ้างภาครัฐด้วยอิเล็กทรอนิกส์ตามที่กำหนดไว้ในเอกสารประกวดราคาอิเล็กทรอนิกส์นี้ โดยไม่มีเงื่อนไขใดๆ ทั้งสิ้น และจะต้องกรอกข้อความให้ถูกต้องครบถ้วน พร้อมทั้งหลักฐานแสดงตัวตนและทำการยืนยันตัวตนของผู้ยื่นข้อเสนอโดยไม่ต้องแนบใบเสนอราคาในรูปแบบ PDF File (Portable Document Format)

๔.๒ ในการเสนอราคาให้เสนอราคาเป็นเงินบาท และเสนอราคาได้เพียงครั้งเดียวและราคาเดียวโดยเสนอราคารวม และหรือราคาต่อหน่วย และหรือต่อรายการ ตามเงื่อนไขที่ระบุไว้ท้ายใบเสนอราคาให้ถูกต้อง ทั้งนี้ ราคารวมที่เสนอจะต้องตรงกันทั้งตัวเลขและตัวหนังสือ ถ้าตัวเลขและตัวหนังสือไม่ตรงกัน ให้ถือตัวหนังสือเป็นสำคัญ โดยคิดราคารวมทั้งสิ้นซึ่งรวมค่าภาษีมูลค่าเพิ่ม ภาษีอากรอื่น ค่าขนส่ง ค่าจดทะเบียน และค่าใช้จ่ายอื่นๆ ทั้งปวงไว้แล้ว จนกระทั่งส่งมอบพัสดุให้ ณ องค์การกระจายเสียงและแพร่ภาพสาธารณะแห่งประเทศไทย(ส.ส.ท.)

ราคาที่เสนอจะต้องเสนอกำหนดยื่นราคาไม่น้อยกว่า ๖๐ วัน ตั้งแต่วันเสนอราคาโดยภายในกำหนดยื่นราคา ผู้ยื่นข้อเสนอต้องรับผิดชอบราคาที่ตนได้เสนอไว้ และจะถอนการเสนอราคามีได้

๔.๓ ผู้ยื่นข้อเสนอจะต้องเสนอกำหนดเวลาส่งมอบพัสดุไม่เกิน ๙๐ วัน นับถัดจากวันลงนามในสัญญาซื้อขาย หรือวันที่ได้รับหนังสือแจ้งจาก ส.ส.ท. ให้ส่งมอบพัสดุ

๔.๔ ผู้ยื่นข้อเสนอจะต้องส่งแคตตาล็อก และหรือรายละเอียดคุณลักษณะเฉพาะของครุภัณฑ์ตามข้อกำหนดคุณลักษณะ ไปพร้อมการเสนอราคาทางระบบจัดซื้อจัดจ้างภาครัฐด้วยอิเล็กทรอนิกส์ เพื่อประกอบการพิจารณา หลักฐานดังกล่าวนี้ ส.ส.ท. จะยึดไว้เป็นเอกสารของทางราชการ

๔.๕ ก่อนเสนอราคา ผู้ยื่นข้อเสนอควรตรวจสอบร่างสัญญา รายละเอียดคุณลักษณะเฉพาะ ฯลฯ ให้ถี่ถ้วนและเข้าใจเอกสารประกวดราคาอิเล็กทรอนิกส์ทั้งหมดเสียก่อนที่จะตกลงยื่นข้อเสนอตามเงื่อนไขในเอกสารประกวดราคาซื้ออิเล็กทรอนิกส์

๔.๖ ผู้ยื่นข้อเสนอต้องยื่นข้อเสนอและเสนอราคาทางระบบการจัดซื้อจัดจ้างภาครัฐด้วยอิเล็กทรอนิกส์ในวันที่ ๑๒ มกราคม ๒๕๖๕ ระหว่างเวลา ๐๘.๓๐ น. ถึง ๑๖.๓๐ น. และเวลาในการเสนอราคาให้ถือตามเวลาของระบบการจัดซื้อจัดจ้างภาครัฐด้วยอิเล็กทรอนิกส์เป็นเกณฑ์

เมื่อพ้นกำหนดเวลายื่นข้อเสนอและเสนอราคาแล้ว จะไม่รับเอกสารการยื่นข้อเสนอและการเสนอราคาใดๆ โดยเด็ดขาด

๔.๘ ผู้ยื่นข้อเสนอต้องจัดทำเอกสารสำหรับใช้ในการเสนอราคาในรูปแบบไฟล์เอกสารประเภท PDF File (Portable Document Format) โดยผู้ยื่นข้อเสนอต้องเป็นผู้รับผิดชอบตรวจสอบความครบถ้วนถูกต้อง และชัดเจนของเอกสาร PDF File ก่อนที่จะยืนยันการเสนอราคา แล้วจึงส่งข้อมูล (Upload) เพื่อเป็นการเสนอราคาให้แก่ ส.ส.ท. ผ่านทางระบบจัดซื้อจัดจ้างภาครัฐด้วยอิเล็กทรอนิกส์

๔.๙ คณะกรรมการพิจารณาผลการประกวดราคาอิเล็กทรอนิกส์ จะดำเนินการตรวจสอบคุณสมบัติของผู้ยื่นข้อเสนอแต่ละรายว่า เป็นผู้ยื่นข้อเสนอที่มีผลประโยชน์ร่วมกันกับผู้ยื่นเสนอรายอื่น ตามข้อ ๑.๕ (๑) หรือไม่ หากปรากฏว่าผู้ยื่นข้อเสนอรายใดเป็นผู้ยื่นข้อเสนอที่มีผลประโยชน์ร่วมกันกับผู้ยื่นเสนอรายอื่น คณะกรรมการฯ จะตัดรายชื่อผู้ยื่นข้อเสนอที่มีผลประโยชน์ร่วมกันนั้นออกจากการเป็นผู้ยื่นข้อเสนอ

หากปรากฏต่อคณะกรรมการพิจารณาผลการประกวดราคาอิเล็กทรอนิกส์ว่า ก่อนหรือในขณะที่ มีการพิจารณาข้อเสนอ มีผู้ยื่นข้อเสนอรายใดกระทำการอันเป็นการขัดขวางการแข่งขันอย่างเป็นธรรมตามข้อ ๑.๕ (๒) และคณะกรรมการฯ เชื่อว่ามีการกระทำอันเป็นการขัดขวางการแข่งขันอย่างเป็นธรรม คณะกรรมการฯ จะตัดรายชื่อ ผู้ยื่นข้อเสนอรายนั้นออกจากการเป็นผู้ยื่นข้อเสนอ และส.ส.ท. จะพิจารณาลงโทษผู้ยื่นข้อเสนอดังกล่าวเป็นผู้ทำงาน เว้นแต่ ส.ส.ท. จะพิจารณาเห็นว่าผู้ยื่นข้อเสนอรายนั้นมิใช่เป็นผู้ริเริ่มให้มีการกระทำดังกล่าวและได้ให้ความร่วมมือ เป็นประโยชน์ต่อการพิจารณาของ ส.ส.ท.

๔.๑๐ ผู้ยื่นข้อเสนอจะต้องปฏิบัติ ดังนี้

- (๑) ปฏิบัติตามเงื่อนไขที่ระบุไว้ในเอกสารประกวดราคาอิเล็กทรอนิกส์
- (๒) ราคาที่เสนอจะต้องเป็นราคาที่รวมภาษีมูลค่าเพิ่ม และภาษีอื่นๆ (ถ้ามี) รวมค่าใช้

จ่ายทั้งปวงไว้ด้วยแล้ว

- (๓) ผู้ยื่นข้อเสนอจะต้องลงทะเบียนเพื่อเข้าสู่กระบวนการเสนอราคา ตามวัน เวลา ที่

กำหนด

- (๔) ผู้ยื่นข้อเสนอจะถอนการเสนอราคาที่เสนอแล้วไม่ได้

- (๕) ผู้ยื่นข้อเสนอต้องศึกษาและทำความเข้าใจในระบบและวิธีการเสนอราคาด้วยวิธี

ประกวดราคาอิเล็กทรอนิกส์ ของกรมบัญชีกลางที่แสดงไว้ในเว็บไซต์ www.gprocurement.go.th

๕. หลักเกณฑ์และสิทธิในการพิจารณา

๕.๑ ในการพิจารณาผลการยื่นข้อเสนอประกวดราคาอิเล็กทรอนิกส์ครั้งนี้ ส.ส.ท.จะพิจารณา ตัดสินโดยใช้หลักเกณฑ์ ราคา

๕.๒ การพิจารณาผู้ชนะการยื่นข้อเสนอ

กรณีใช้หลักเกณฑ์ราคาในการพิจารณาผู้ชนะการยื่นข้อเสนอ ส.ส.ท. จะพิจารณาจากราคารวม

๕.๓ หากผู้ยื่นข้อเสนอรายใดมีคุณสมบัติไม่ถูกต้องตามข้อ ๒ หรือยื่นหลักฐานการยื่นข้อเสนอไม่ถูกต้อง หรือไม่ครบถ้วนตามข้อ ๓ หรือยื่นข้อเสนอไม่ถูกต้องตามข้อ ๔ คณะกรรมการพิจารณาผลการประกวดราคาอิเล็กทรอนิกส์จะไม่รับพิจารณาข้อเสนอของผู้ยื่นข้อเสนอรายนั้น เว้นแต่ ผู้ยื่นข้อเสนอรายใดเสนอ เอกสารทางเทคนิคหรือรายละเอียดคุณลักษณะเฉพาะของพัสดุที่จะขายไม่ครบถ้วน หรือเสนอรายละเอียดแตกต่างไปจากเงื่อนไขที่ส.ส.ท.กำหนดไว้ในประกาศและเอกสารประกวดราคาอิเล็กทรอนิกส์ ในส่วนที่มีใช้สาระสำคัญและความแตกต่างนั้นไม่มีผลทำให้เกิดการได้เปรียบเสียเปรียบต่อผู้ยื่นข้อเสนอรายอื่น หรือเป็นการผิดพลาดเล็กน้อย คณะกรรมการฯ อาจพิจารณาผ่อนปรนการตัดสิทธิผู้ยื่นข้อเสนอรายนั้น

๕.๔ ส.ส.ท.สงวนสิทธิไม่พิจารณาข้อเสนอของผู้ยื่นข้อเสนอโดยไม่มีการผ่อนผัน ในกรณีดังต่อไปนี้

(๑) ไม่ปรากฏชื่อผู้ยื่นข้อเสนอรายนั้นในบัญชีรายชื่อผู้รับเอกสารประกวดราคาอิเล็กทรอนิกส์ทางระบบจัดซื้อจัดจ้างด้วยอิเล็กทรอนิกส์ หรือบัญชีรายชื่อผู้ซื้อเอกสารประกวดราคาอิเล็กทรอนิกส์

ทางระบบจัดซื้อจัดจ้างด้วยอิเล็กทรอนิกส์ ของส.ส.ท.

(๒) ไม่กรอกชื่อผู้ยื่นข้อเสนอในการเสนอราคาทางระบบจัดซื้อจัดจ้างด้วยอิเล็กทรอนิกส์

(๓) เสนอรายละเอียดแตกต่างไปจากเงื่อนไขที่กำหนดในเอกสารประกวดราคาอิเล็กทรอนิกส์ที่เป็นสาระสำคัญ หรือมีผลทำให้เกิดความได้เปรียบเสียเปรียบแก่ผู้ยื่นข้อเสนอรายอื่น

๕.๕ ในการตัดสินใจประกวดราคาอิเล็กทรอนิกส์หรือในการทำสัญญา คณะกรรมการพิจารณาผลการประกวดราคาอิเล็กทรอนิกส์หรือส.ส.ท. มีสิทธิให้ผู้ยื่นข้อเสนอชี้แจงข้อเท็จจริงเพิ่มเติมได้ ส.ส.ท. มีสิทธิที่จะไม่รับข้อเสนอ ไม่รับราคา หรือไม่ทำสัญญา หากข้อเท็จจริงดังกล่าวไม่เหมาะสมหรือไม่ถูกต้อง

๕.๖ ส.ส.ท. ทรงไว้ซึ่งสิทธิที่จะไม่รับราคาต่ำสุด หรือราคาหนึ่งราคาใด หรือราคาที่เสนอทั้งหมดก็ได้ และอาจพิจารณาเลือกซื้อในจำนวน หรือขนาด หรือเฉพาะรายการหนึ่งรายการใด หรืออาจจะยกเลิกการประกวดราคาอิเล็กทรอนิกส์โดยไม่พิจารณาจัดซื้อเลยก็ได้ สุดแต่จะพิจารณา ทั้งนี้ เพื่อประโยชน์ของทางราชการเป็นสำคัญ และให้ถือว่าการตัดสินใจของ ส.ส.ท. เป็นเด็ดขาด ผู้ยื่นข้อเสนอจะเรียกร้องค่าใช้จ่าย หรือค่าเสียหายใดๆ มิได้ รวมทั้งส.ส.ท. จะพิจารณายกเลิกการประกวดราคาอิเล็กทรอนิกส์และลงโทษผู้ยื่นข้อเสนอเป็นผู้ทำงาน ไม่ว่าจะเป็นผู้ยื่นข้อเสนอที่ได้รับการคัดเลือกหรือไม่ก็ตาม หากมีเหตุที่เชื่อได้ว่ากรอกรายชื่อเสนอราคาโดยการโดยไม่สุจริต เช่น การเสนอเอกสารอันเป็นเท็จ หรือใช้ชื่อบุคคลธรรมดา หรือนิติบุคคลอื่นมาเสนอราคาแทน เป็นต้น

ในกรณีที่ผู้ยื่นข้อเสนอรายที่เสนอราคาต่ำสุด เสนอราคาต่ำจนคาดหมายได้ว่าไม่อาจดำเนินงานตามเอกสารประกวดราคาอิเล็กทรอนิกส์ได้ คณะกรรมการพิจารณาผลการประกวดราคาอิเล็กทรอนิกส์หรือส.ส.ท. จะให้ผู้ยื่นข้อเสนอชี้แจงและแสดงหลักฐานที่ทำให้เชื่อได้ว่า ผู้ยื่นข้อเสนอสามารถดำเนินการตามเอกสารประกวดราคาอิเล็กทรอนิกส์ให้เสร็จสมบูรณ์ หากคำชี้แจงไม่เป็นที่รับฟังได้ ส.ส.ท. มีสิทธิที่จะไม่รับข้อเสนอหรือไม่รับราคาของผู้ยื่นข้อเสนอรายนั้น ทั้งนี้ ผู้ยื่นข้อเสนอดังกล่าวไม่มีสิทธิเรียกร้องค่าใช้จ่ายหรือค่าเสียหายใดๆ จากส.ส.ท.

๕.๗ ก่อนลงนามในสัญญาส.ส.ท. อาจประกาศยกเลิกการประกวดราคาอิเล็กทรอนิกส์ หากปรากฏว่ามีการกระทำที่เข้าลักษณะผู้ยื่นข้อเสนอที่ชนะการประกวดราคาหรือที่ได้รับการคัดเลือกมีผลประโยชน์ร่วมกัน หรือมีส่วนได้เสียกับผู้ยื่นข้อเสนอรายอื่น หรือขัดขวางการแข่งขันอย่างเป็นธรรม หรือสมยอมกันกับผู้ยื่นข้อเสนอรายอื่น หรือเจ้าหน้าที่ในการเสนอราคา หรือสื่อว่ากระทำการทุจริตอื่นใดในการเสนอราคา

๕.๘ หากผู้ยื่นข้อเสนอซึ่งเป็นผู้ประกอบการ SMEs เสนอราคาสูงกว่าราคาต่ำสุดของผู้ยื่นข้อเสนอรายอื่นที่ไม่เกินร้อยละ ๑๐ ให้หน่วยงานของรัฐจัดซื้อจัดจ้างจากผู้ประกอบการ SMEs ดังกล่าว โดยจัดเรียงลำดับผู้ยื่นข้อเสนอซึ่งเป็นผู้ประกอบการ SMEs ซึ่งเสนอราคาสูงกว่าราคาต่ำสุดของผู้ยื่นข้อเสนอรายอื่นไม่เกินร้อยละ ๑๐ ที่จะเรียกมาทำสัญญาไม่เกิน ๓ ราย

ผู้ยื่นข้อเสนอที่เป็นกิจการร่วมค้าที่จะได้สิทธิตามวรรคหนึ่ง ผู้เข้าร่วมค้าทุกรายจะต้องเป็นผู้ประกอบการ SMEs

๕.๙ หากผู้ยื่นข้อเสนอซึ่งมิใช่ผู้ประกอบการ SMEs แต่เป็นบุคคลธรรมดาที่ถือสัญชาติไทย หรือนิติบุคคลที่จัดตั้งขึ้นตามกฎหมายไทยเสนอราคาสูงกว่าราคาต่ำสุดของผู้ยื่นข้อเสนอซึ่งเป็นผู้ประกอบการที่มีได้ถือ

สัญชาติไทยหรือนิติบุคคลที่จัดตั้งขึ้นตามกฎหมายของต่างประเทศไม่เกินร้อยละ ๓ ให้หน่วยงานของรัฐจัดซื้อหรือจัดจ้างจากผู้ยื่นข้อเสนอซึ่งเป็นบุคคลธรรมดาที่ถือสัญชาติไทยหรือนิติบุคคลที่จัดตั้งขึ้นตามกฎหมายไทยดังกล่าว

ผู้ยื่นข้อเสนอที่เป็นกิจการร่วมค้าที่จะได้สิทธิตามวรรคหนึ่ง ผู้เข้าร่วมค้าทุกรายจะต้องเป็นผู้ประกอบการที่เป็นบุคคลธรรมดาที่ถือสัญชาติไทยหรือนิติบุคคลที่จัดตั้งขึ้นตามกฎหมายไทย

๖. การทำสัญญาซื้อขาย

๖.๑ ในกรณีที่ผู้ชนะการประกวดราคาอิเล็กทรอนิกส์ สามารถส่งมอบสิ่งของได้ครบถ้วนภายใน ๕ วันทำการ นับแต่วันที่ทำข้อตกลงซื้อส.ส.ท.จะพิจารณาจัดทำข้อตกลงเป็นหนังสือแทนการทำสัญญาตามแบบสัญญาดังระบุ ในข้อ ๑.๓ ก็ได้

๖.๒ ในกรณีที่ผู้ชนะการประกวดราคาอิเล็กทรอนิกส์ไม่สามารถส่งมอบสิ่งของได้ครบถ้วนภายใน ๕ วันทำการ หรือส.ส.ท.เห็นว่าไม่สมควรจัดทำข้อตกลงเป็นหนังสือ ตามข้อ ๖.๑ ผู้ชนะการประกวดราคาอิเล็กทรอนิกส์จะต้องทำสัญญาซื้อขายตามแบบสัญญาดังระบุในข้อ ๑.๓ หรือทำข้อตกลงเป็นหนังสือ กับส.ส.ท.ภายใน ๓๐ วัน นับถัดจากวันที่ได้รับแจ้ง และจะต้องวางหลักประกันสัญญาเป็นจำนวนเงินเท่ากับร้อยละ ๕ ของราคาค่าสิ่งของที่ประกวดราคาอิเล็กทรอนิกส์ให้ส.ส.ท.ยึดถือไว้ในขณะทำสัญญา โดยใช้หลักประกันอย่างหนึ่งอย่างใดดังต่อไปนี้

(๑) เงินสด

(๒) เช็คหรือตราพท์ที่ธนาคารเซ็นสั่งจ่าย ซึ่งเป็นเช็คหรือตราพท์ลงวันที่ที่ใช้เช็คหรือตราพท์

นั้นชำระต่อเจ้าหน้าที่ในวันทำสัญญา หรือก่อนวันนั้นไม่เกิน ๓ วันทำการ

(๓) หนังสือค้ำประกันของธนาคารภายในประเทศ ตามตัวอย่างที่คณะกรรมการนโยบายกำหนด ดังระบุในข้อ ๑.๔ (๒) หรือจะเป็นหนังสือค้ำประกันอิเล็กทรอนิกส์ตามวิธีการที่กรมบัญชีกลางกำหนด

(๔) หนังสือค้ำประกันของบริษัทเงินทุน หรือบริษัทเงินทุนหลักทรัพย์ที่ได้รับอนุญาตให้ประกอบกิจการเงินทุนเพื่อการพาณิชย์และประกอบธุรกิจค้ำประกันตามประกาศของธนาคารแห่งประเทศไทย ตามรายชื่อบริษัทเงินทุนที่ธนาคารแห่งประเทศไทยแจ้งเวียนให้ทราบ โดยอนุโลมให้ใช้ตามตัวอย่างหนังสือค้ำประกันของธนาคารที่คณะกรรมการนโยบายกำหนด ดังระบุในข้อ ๑.๔ (๒)

(๕) พันธบัตรรัฐบาลไทย

หลักประกันนี้จะคืนให้ โดยไม่มีดอกเบี้ยภายใน ๑๕ วัน นับถัดจากวันที่ผู้ชนะการประกวดราคาอิเล็กทรอนิกส์ (ผู้ขาย) พ้นจากข้อผูกพันตามสัญญาซื้อขายแล้ว

หลักประกันนี้จะคืนให้ โดยไม่มีดอกเบี้ย ตามอัตราส่วนของพัสดุที่ซื้อซึ่งส.ส.ท. ได้รับมอบไว้แล้ว

๗. ค่าจ้างและการจ่ายเงิน

ส.ส.ท. จะจ่ายค่าสิ่งของซึ่งได้รวมภาษีมูลค่าเพิ่ม ตลอดจนภาษีอากรอื่นๆ และค่าใช้จ่ายทั้งปวงแล้วให้แก่ผู้ยื่นข้อเสนอที่ได้รับการคัดเลือกให้เป็นผู้ขาย เมื่อผู้ขายได้ส่งมอบสิ่งของได้ครบถ้วนตามสัญญาซื้อขายหรือข้อตกลงเป็นหนังสือ และส.ส.ท. ได้ตรวจรับมอบสิ่งของไว้เรียบร้อยแล้ว

๘. อัตราค่าปรับ

ค่าปรับตามแบบสัญญาซื้อขายแนบท้ายเอกสารประกวดราคาอิเล็กทรอนิกส์นี้ หรือข้อตกลงซื้อขายเป็นหนังสือ ให้คิดในอัตราร้อยละ ๐.๑๐ ของราคาค่าสิ่งของที่ยังไม่ได้รับมอบต่อวัน

๙. การรับประกันความชำรุดบกพร่อง

ผู้ชนะการประกวดราคาอิเล็กทรอนิกส์ ซึ่งได้ทำสัญญาซื้อขายตามแบบดังระบุในข้อ ๑.๓ หรือทำข้อตกลงซื้อขายเป็นหนังสือ แล้วแต่กรณี จะต้องรับประกันความชำรุดบกพร่องของสิ่งของที่ซื้อขายที่เกิดขึ้นภายในระยะเวลาไม่น้อยกว่า ๑ ปี นับถัดจากวันที่ ส.ส.ท. ได้รับมอบสิ่งของ โดยต้องรับผิดชอบซ่อมแซมแก้ไขให้ใช้งานได้ติดตั้งเดิมภายใน ๗ วัน นับถัดจากวันที่ได้รับแจ้งความชำรุดบกพร่อง

๑๐. ข้อสงวนสิทธิ์ในการยื่นข้อเสนอละเอียดอื่นๆ

๑๐.๑ เงินค่าพัสดุสำหรับการซื้อครั้งนี้ ได้มาจากเงินงบประมาณเงินงบประมาณประจำปี พ.ศ. ๒๕๖๔

การลงนามในสัญญาจะกระทำได้ ต่อเมื่อส.ส.ท.ได้รับอนุมัติเงินค่าพัสดุจากเงินงบประมาณประจำปี พ.ศ. ๒๕๖๔ แล้วเท่านั้น

๑๐.๒ เมื่อส.ส.ท.ได้คัดเลือกผู้ยื่นข้อเสนอรายใดให้เป็นผู้ขาย และได้ตกลงซื้อสิ่งของตามการประกวดราคาอิเล็กทรอนิกส์แล้ว ถ้าผู้ขายจะต้องส่งหรือนำสิ่งของดังกล่าวเข้ามาจากต่างประเทศและของนั้นต้องนำเข้าโดยทางเรือในเส้นทางที่มีเรือไทยเดินอยู่ และสามารถให้บริการรับขนได้ตามที่รัฐมนตรีว่าการกระทรวงคมนาคมประกาศกำหนด ผู้ยื่นข้อเสนอซึ่งเป็นผู้ขายจะต้องปฏิบัติตามกฎหมายว่าด้วยการส่งเสริมการพาณิชย์ ดังนี้

(๑) แจ้งการส่งหรือนำสิ่งของที่ซื้อขายดังกล่าวเข้ามาจากต่างประเทศต่อกรมเจ้าท่า ภายใน ๗ วัน นับตั้งแต่วันที่ผู้ขายส่ง หรือซื้อของจากต่างประเทศ เว้นแต่เป็นของที่รัฐมนตรีว่าการกระทรวงคมนาคมประกาศยกเว้นให้บรรทุกโดยเรืออื่นได้

(๒) จัดการให้สิ่งของที่ซื้อขายดังกล่าวบรรทุกโดยเรือไทย หรือเรือที่มีสิทธิเช่นเดียวกับเรือไทย จากต่างประเทศมายังประเทศไทย เว้นแต่จะได้รับอนุญาตจากกรมเจ้าท่า ให้บรรทุกสิ่งของนั้นโดยเรืออื่นที่มีชื่อเรือไทย ซึ่งจะต้องได้รับอนุญาตเช่นนั้นก่อนบรรทุกของลงเรืออื่น หรือเป็นของที่รัฐมนตรีว่าการกระทรวงคมนาคมประกาศยกเว้นให้บรรทุกโดยเรืออื่น

(๓) ในกรณีที่มิปฏิบัติตาม (๑) หรือ (๒) ผู้ขายจะต้องรับผิดชอบตามกฎหมายว่าด้วยการส่งเสริมการพาณิชย์

๑๐.๓ ผู้ยื่นข้อเสนอซึ่งส.ส.ท.ได้คัดเลือกแล้ว ไม่ไปทำสัญญาหรือข้อตกลงซื้อขายเป็นหนังสือ ภายในเวลาที่กำหนด ดังระบุไว้ในข้อ ๗ ส.ส.ท.จะริบหลักประกันการยื่นข้อเสนอละเอียดหรือเรียกมัดจำจากผู้ยื่นข้อเสนอละเอียดทันที และอาจพิจารณาเรียกมัดจำให้ชดใช้ความเสียหายอื่น (ถ้ามี) รวมทั้งจะพิจารณาให้เป็นผู้ทำงาน ตามระเบียบกระทรวงการคลังว่าด้วยการจัดซื้อจัดจ้างและการบริหารพัสดุภาครัฐ

๑๐.๔ ส.ส.ท.สงวนสิทธิ์ที่จะแก้ไขเพิ่มเติมเงื่อนไข หรือข้อกำหนดในแบบสัญญาหรือข้อตกลงซื้อขายเป็นหนังสือ ให้เป็นไปตามความเห็นของสำนักงานอัยการสูงสุด (ถ้ามี)

๑๐.๕ ในกรณีที่เอกสารแนบท้ายเอกสารประกวดราคาอิเล็กทรอนิกส์นี้ มีความขัดหรือแย้งกัน

ผู้ยื่นข้อเสนอจะต้องปฏิบัติตามคำวินิจฉัยของส.ส.ท. คำวินิจฉัยดังกล่าวให้ถือเป็นที่สุด และผู้ยื่นข้อเสนอไม่มีสิทธิเรียกร้องค่าใช้จ่ายใดๆ เพิ่มเติม

๑๐.๖ ส.ส.ท.อาจประกาศยกเลิกการจัดซื้อในกรณีต่อไปนี้ได้ โดยที่ผู้ยื่นข้อเสนอจะเรียกวงจรรองค่าเสียหายใดๆ จากส.ส.ท.ไม่ได้

(๑) ส.ส.ท.ไม่ได้รับการจัดสรรเงินที่จะใช้ในการจัดซื้อหรือที่ได้รับการจัดสรรแต่ไม่เพียงพอที่จะทำการจัดซื้อครั้งต่อไป

(๒) มีการกระทำที่เข้าลักษณะผู้ยื่นข้อเสนอที่ขณะการจัดซื้อหรือที่ได้รับการคัดเลือกมีผลประโยชน์ร่วมกัน หรือมีส่วนได้เสียกับผู้ยื่นข้อเสนอรายอื่น หรือขัดขวางการแข่งขันอย่างเป็นธรรม หรือสมยอมกันกับผู้ยื่นข้อเสนอรายอื่น หรือเจ้าหน้าที่ในการเสนอราคา หรือถือว่ากระทำการทุจริตอื่นใดในการเสนอราคา

(๓) การทำการจัดซื้อครั้งต่อไปอาจก่อให้เกิดความเสียหายแก่ส.ส.ท. หรือกระทบต่อประโยชน์สาธารณะ

(๔) กรณีอื่นในทำนองเดียวกับ (๑) (๒) หรือ (๓) ตามที่กำหนดในกฎกระทรวง ซึ่งออกตามความในกฎหมายว่าด้วยการจัดซื้อจัดจ้างและการบริหารพัสดุภาครัฐ

๑๑. การปฏิบัติตามกฎหมายและระเบียบ

ในระหว่างระยะเวลาการซื้อ ผู้ยื่นข้อเสนอที่ได้รับการคัดเลือกให้เป็นผู้ขายต้องปฏิบัติตามหลักเกณฑ์ที่กฎหมายและระเบียบได้กำหนดไว้โดยเคร่งครัด

๑๒. การประเมินผลการปฏิบัติงานของผู้ประกอบการ

ส.ส.ท. สามารถนำผลการปฏิบัติงานแล้วเสร็จตามสัญญาของผู้ยื่นข้อเสนอที่ได้รับการคัดเลือกให้เป็นผู้ขายเพื่อนำมาประเมินผลการปฏิบัติงานของผู้ประกอบการ

ทั้งนี้ หากผู้ยื่นข้อเสนอที่ได้รับการคัดเลือกไม่ผ่านเกณฑ์ที่กำหนดจะถูกระงับการยื่นข้อเสนอหรือทำสัญญากับส.ส.ท. ไว้ชั่วคราว

องค์การกระจายเสียงและแพร่ภาพสาธารณะแห่งประเทศไทย(ส.ส.ท.)

๒๘ ธันวาคม ๒๕๖๔

จำนวนครุภัณฑ์ และข้อกำหนดอื่นๆ

1.	CAS-09	MEETING DESK SECTION W1600	4	ชุด
2.	SEA-06	MEETING CHAIR	8	ชุด
3.	CAS-02	OFFICE DESK W 1500	2	ชุด
4.	CAS-03	OFFICE DESK W 1200	36	ชุด
5.	CAS-04	OFFICE DESK W2400	6	ชุด
6.	CAS-05	MANAGER DESK	3	ชุด
7.	CAS-10	MEETING DESK ROUND D 1000	3	ชุด
8.	CAS-11	CASUAL MEETING DESK ROUND	1	ชุด
9.	CAS-13	COLLAB - DESK 750H	6	ชุด
10.	CAS-14	COLLAB - DESK 950H	1	ชุด
11.	CAS-16	LOCKER	5	ชุด
12.	CAS-17	CABINET H850A	15	ชุด
13.	SEA-02	CASUAL MEETING-ARMCHAIR	2	ชุด
14.	SEA-06	CASUAL MEETING-ARMCHAIR	8	ชุด
15.	SEA-07	OFFICE CHAIR (WHEEL)	60	ชุด
16.	SEA-08	COLLAB CHAIR H650	4	ชุด
17.	SEA-09	COLLAB CHAIR H450	16	ชุด
18.	BF-13	Pantry	1	ชุด
19.	BF-21	Pantry	1	ชุด
20.	ข้อกำหนดอื่นๆ			
20.1	ผู้รับจ้างต้องเข้าทำการสำรวจสถานที่จริงก่อนการเสนอราคา			
20.2	กำหนดแผนงานระยะเวลาแล้วเสร็จ / ส่งตัวอย่างวัสดุและอุปกรณ์ตามที่กำหนดไว้			
20.3	การรับประกันผลงานต้องไม่ต่ำกว่า 1 ปี นับจากวันที่ส่งมอบงานเรียบร้อย			
20.4	เงื่อนไขการเบิกจ่ายเงินตามงวดงานแบ่งเป็น 2 งวดงาน			
20.4.1	งวดที่ 1 จำนวน 10 % หลังจากส่งแบบติดตั้ง และแผนงานการเข้าติดตั้ง			
20.4.2	งวดที่ 2 จำนวน 90 % หลังจากดำเนินการทั้งหมดเรียบร้อยแล้ว			
20.5	ราคารวมภาษีมูลค่าเพิ่ม และค่าดำเนินการทั้งสิ้น เรียบร้อยแล้ว			
20.6	ระยะเวลาการดำเนินการ จำนวน 90 วันหลังจากทำสัญญาเรียบร้อยแล้ว			
20.7	การประสานเข้าดำเนินการ			
19.7.1	หน่วยงานบริหารอาคาร เบอร์โทร 02-790-2000 ต่อ 4242			

รับ

FURNITURE SPECIFICATION

Project	: TPBS Renovation 2020	Date	24 SEP 2021
Client	: องค์การกระจายเสียงและแพร่ภาพสาธารณะแห่งประเทศไทย	Revision	Addendum

Item No.	Item	Office Desk W1600	Supplier	To be confirmed
CAS-01	Dimension	W1600 x D 700 x H720	Tel.	To be confirmed
	Material	- โต๊ะ: ไม้ Particle Board หนาอย่างน้อย 25 มม.เคลือบผิว Melamine สีเทาอ่อน ปิดขอบด้วย PVC หนาอย่างน้อย 1.5 มม. - ขอร้อยสายไฟ พร้อมฝาปิด อลูมิเนียม - จากกัน: เหล็กหนา 2 มม จลุลาย ทำสี powder coat สีเทาอ่อน - ขาเหล็กกล่อง ความหนา ไม่น้อยกว่า 1.5 มม. ทำสี Powder Coat เทาเข้ม ติดตั้ง ขาหมุนพลาสติกฉีดขึ้นรูป ปรับสูง-ต่ำได้	Fax	
			Mobile	
			Email	
			Contact	

Isometric

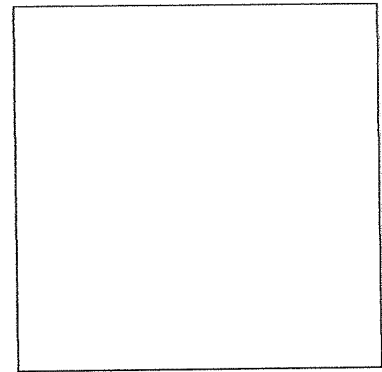
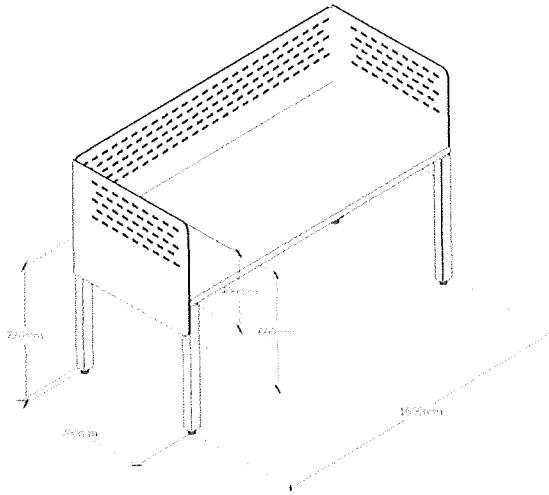

Silver Gray

Top

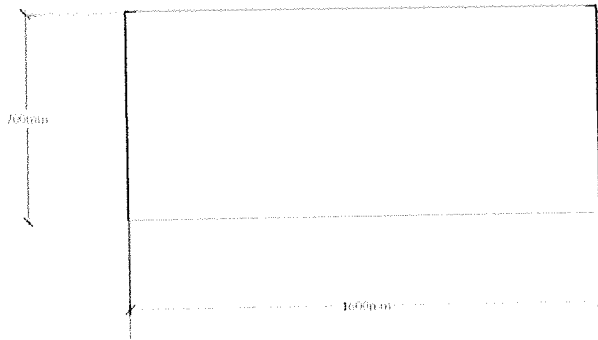

Front

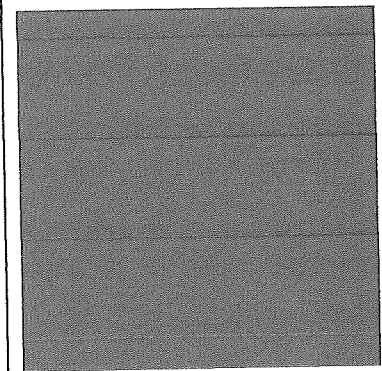
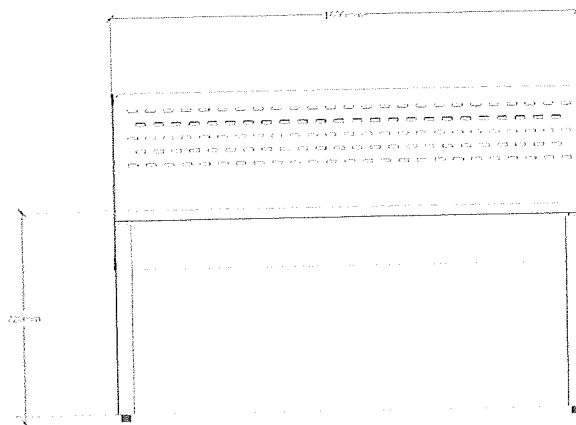

Charcoal

[Handwritten signatures and initials]

REMARK SUBMIT SHOP DRAWING AND SAMPLE TO DESIGNER PRIOR TO PRODUCTION

FURNITURE SPECIFICATION

Project	: TPBS Renovation 2020	Date	24 SEP 2021
Client	: องค์การกระจายเสียงและแพร่ภาพสาธารณะแห่งประเทศไทย	Revision	Addendum

Item No.	Item	Office Desk W1500	Supplier	To be confirmed
CAS-02	Dimension	W1500 x D700 x H720	Tel.	To be confirmed
	Material	- ใต้โต๊ะ: ไม้ Particle Board หนาอย่างน้อย 25 มม. เคลือบผิว Melamine สีเทาอ่อน ปิดขอบด้วย PVC หนาอย่างน้อย 1.5 มม. - ช่องร้อยสายไฟ พร้อมฝาปิด อลูมิเนียม - จากกัน: เหล็กหนา 2 มม จดลยา ย ทำสี powder coat สีเทาอ่อน - ขาเหล็กกล่อง ความหนา ไม่น้อยกว่า 1.5 มม. ทำสี Powder Coat เทาเข้ม ติดตั้ง ขาหมุนพลาสติกยึดขึ้นรูป ปรับสูง-ต่ำได้	Fax	
			Mobile	
			Email	
			Contact	

Isometric

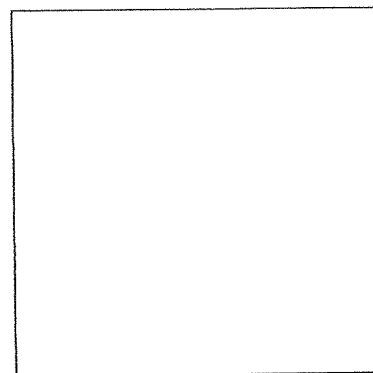
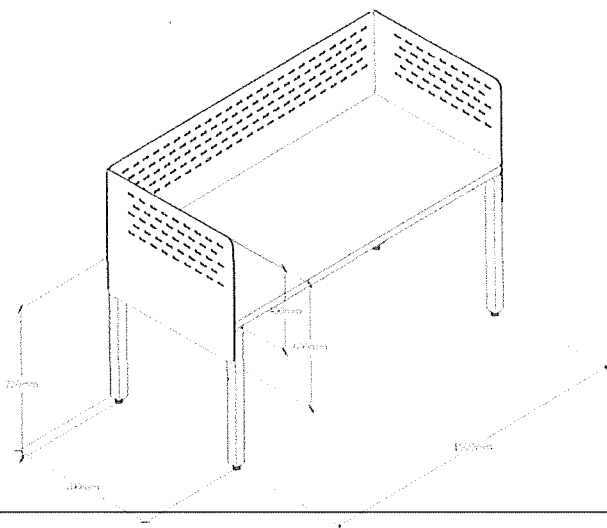

Silver Gray

Top

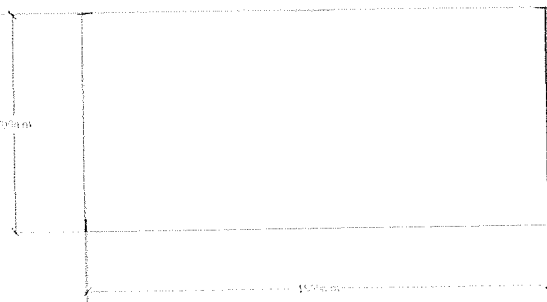

Front

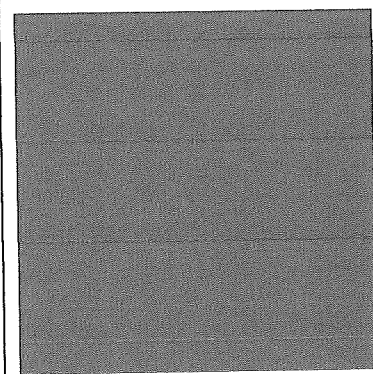
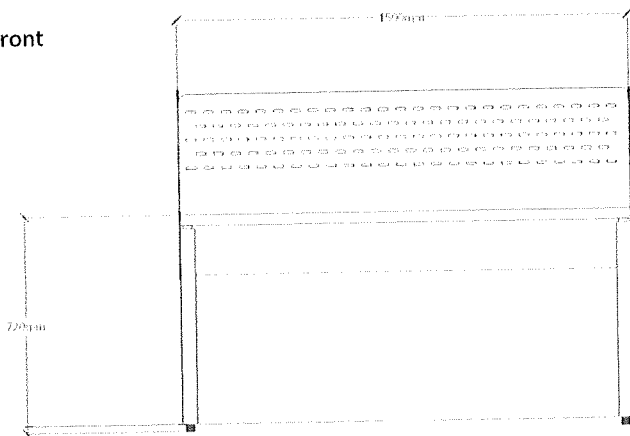

Charcoal

REMARK SUBMIT SHOP DRAWING AND SAMPLE TO DESIGNER PRIOR TO PRODUCTION

[Handwritten signatures and initials]

FURNITURE SPECIFICATION

Project	: TPBS Renovation 2020	Date	24 SEP 2021
Client	: องค์การกระจายเสียงและแพร่ภาพสาธารณะแห่งประเทศไทย	Revision	Addendum

Item No.	Item	Office Desk W1200	Supplier	To be confirmed
CAS-03	Dimension	W1200 x D700 x H720	Tel.	To be confirmed
	Material	-โต๊ะ: ไม้ Particle Board หนาอย่างน้อย 25 มม. เคลือบผิว Melamine สีเทาอ่อน ปิดขอบด้วย PVC หนาอย่างน้อย 1.5 มม. -ช่องร้อยสายไฟ พร้อมฝาปิด อลูมิเนียม -ฉากกั้น: เหล็กหนา 2 มม. ชุบยา ทำสี powder coat สีเทาอ่อน -ขาเหล็กกล่อง ความหนา ไม่น้อยกว่า 1.5 มม. ทำสี Powder Coat เทาเข้ม ติดตั้ง ขาหมุนพลาสติกฉีดขึ้นรูป ปรับสูง-ต่ำได้	Fax	
			Mobile	
			Email	
			Contact	

Isometric

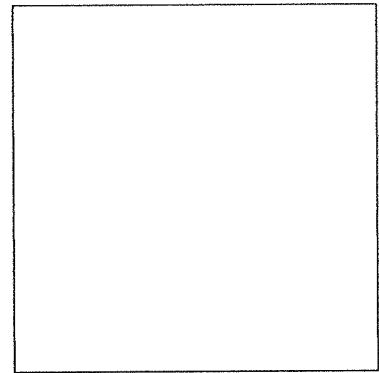
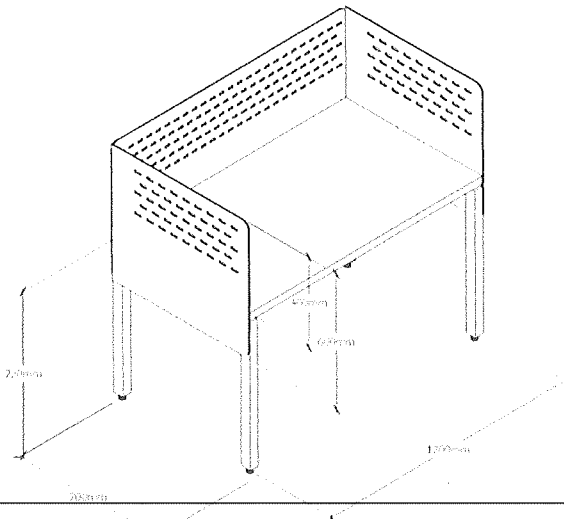

Silver Gray

Top

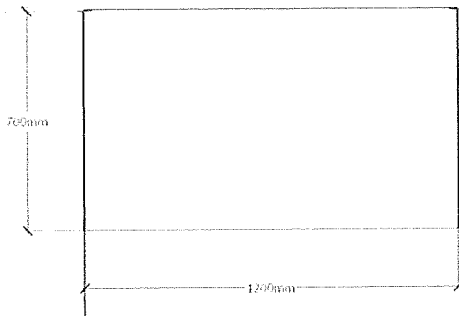

Front

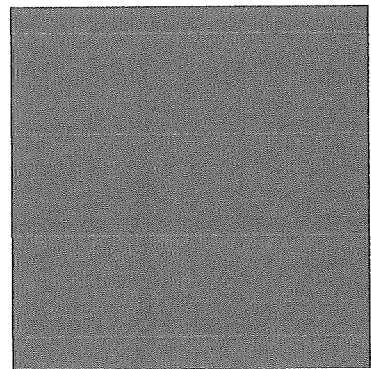
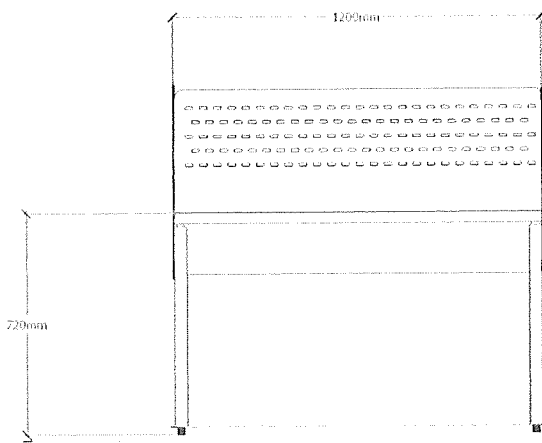

Charcoal

FURNITURE SPECIFICATION

Project	: TPBS Renovation 2020	Date	24 SEP 2021
Client	: องค์การกระจายเสียงและแพร่ภาพสาธารณะแห่งประเทศไทย	Revision	Addendum

Item No.	Item	Office Desk W2400	Supplier	To be confirmed
CAS - 04	Dimension	W2400 x D700 x H720	Tel.	To be confirmed
	Material	-โต๊ะ: ไม้ Particle Board หนาอย่างน้อย 25 มม.เคลือบผิว Melamine สีเทาอ่อน ปิดขอบด้วย PVC หนาอย่างน้อย 1.5 มม. -ช่องร้อยสายไฟ พร้อมฝาปิด อลูมิเนียม -ฉากกัน: เหล็กหนา 2 มม อดุลย ทำสี powder coat สีเทาอ่อน -ขาเหล็กกล่อง ความหนา ไม่น้อยกว่า 1.5 มม. ทำสี Powder Coat เทาเข้ม ติดตั้ง ขาหมุนพลาสติกชนิดขึ้นรูป ปรับสูง-ต่ำได้	Fax	
			Mobile	
			Email	
			Contact	

Isometric

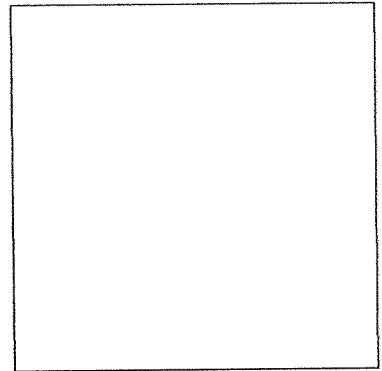
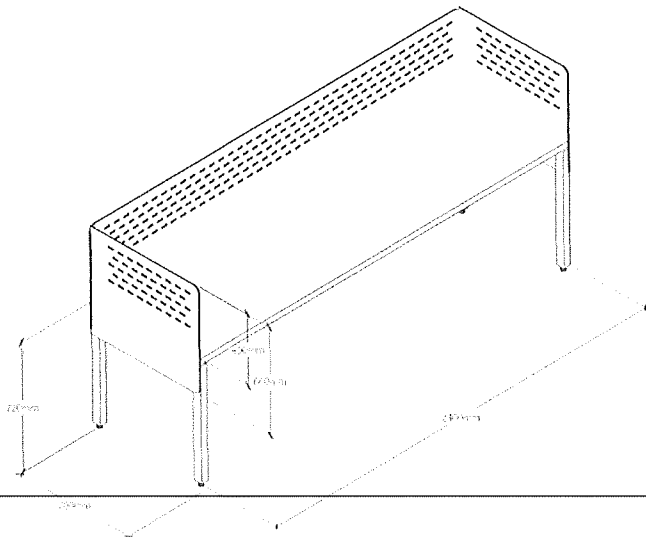

Silver Gray

Front

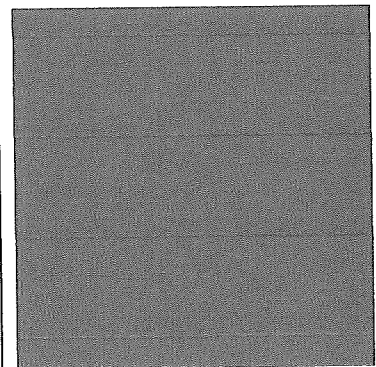
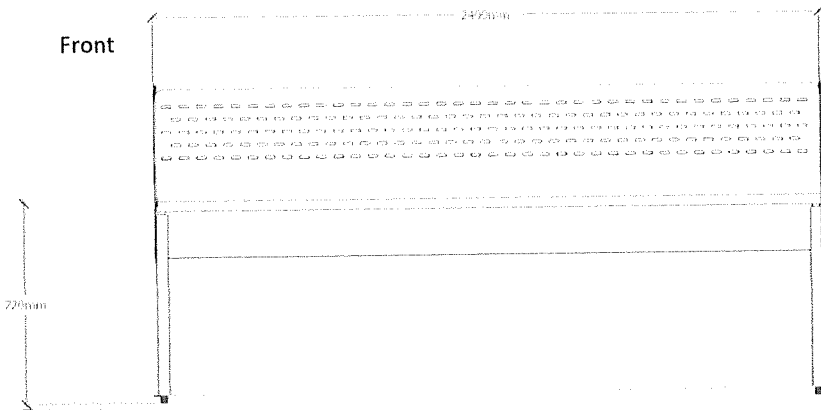

Charcoal

Top

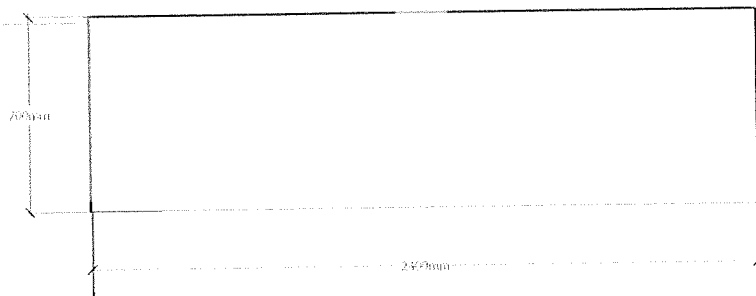

REMARK SUBMIT SHOP DRAWING AND SAMPLE TO DESIGNER PRIOR TO PRODUCTION

[Handwritten signatures and initials]

FURNITURE SPECIFICATION

Project	: TPBS Renovation 2020	Date	24 SEP 2021
Client	: องค์การกระจายเสียงและแพร่ภาพสาธารณะแห่งประเทศไทย	Revision	Addendum

Item No.	Item	Manager Desk	Supplier	To be confirmed
CAS - 05	Dimension	W1700 x D2000 x H700	Tel.	To be confirmed
	Material	- ท็อป: ไม้ Particle Board หนาอย่างน้อย 25 มม.เคลือบผิว Melamine สีเทาอ่อน ปิดขอบด้วย PVC หนาอย่างน้อย 1.5 มม.	Fax	
		- ขาโต๊ะ เหล็กกล่องขนาด 30 x 60 มม. หนา 1.5 มม. ทำสีระบบ Powder Coat สี chacoal	Mobile	
		- ตู้ลิ้นชัก: ไม้ Particle Board หนาอย่างน้อย 16 มม.เคลือบผิว Melamine สี chacoal ปิดขอบด้วย PVC หนาอย่างน้อย 1.5 มม.	Email	
		- คานเหล็ก หนา 1.2 มม. พร้อมเหล็กรับท็อป ขึ้นรูป หนา 5 มม. ทำสี Powder Coat สี chacoal	Contact	

Isometric

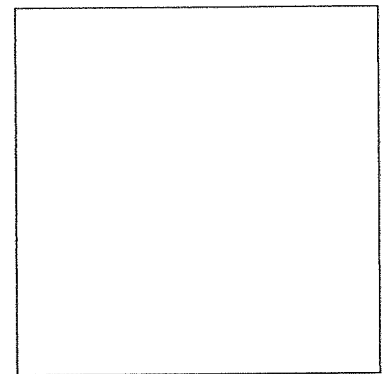
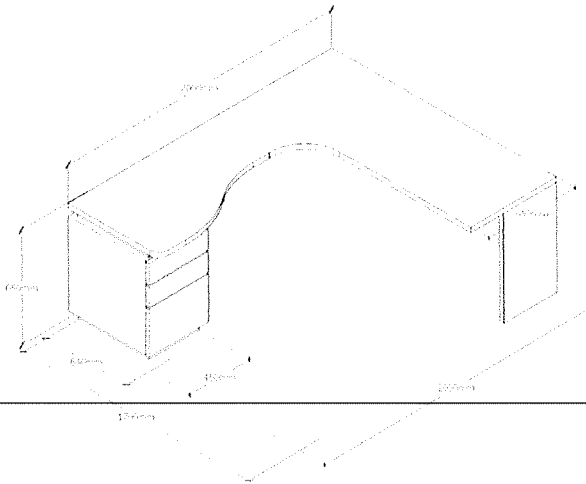

Front

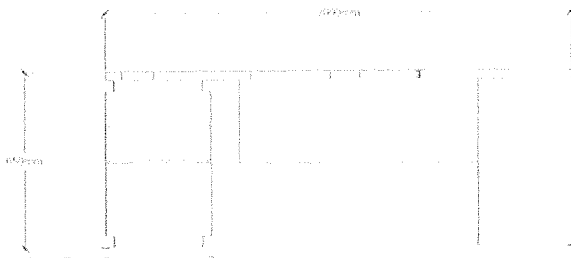

Top

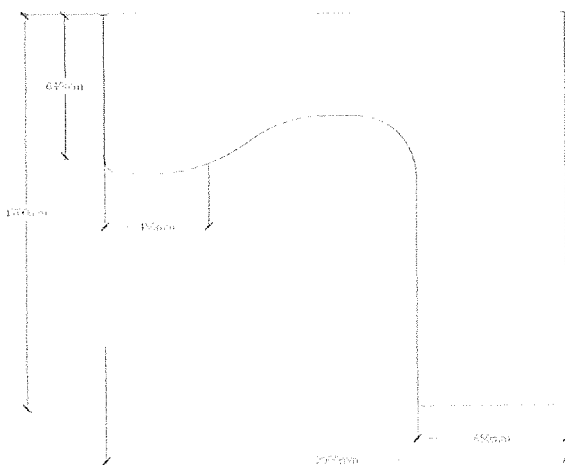

Silver Gray

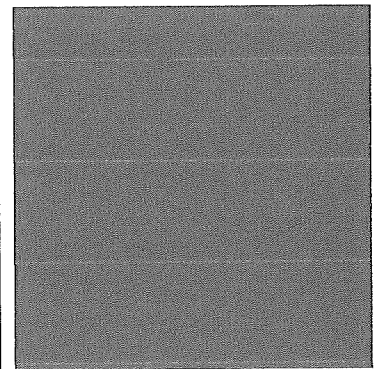

Charcoal

REMARK SUBMIT SHOP DRAWING AND SAMPLE TO DESIGNER PRIOR TO PRODUCTION

Handwritten signatures and initials

FURNITURE SPECIFICATION

Project	: TPBS Renovation 2020	Date	24 SEP 2021
Client	: องค์การกระจายเสียงและแพร่ภาพสาธารณะแห่งประเทศไทย	Revision	Addendum

Item No.	Item	Campfire Desk	Supplier	To be confirmed
CAS - 06	Dimension	W1500 x D500 x H650	Tel.	To be confirmed
	Material	-โต๊ะ: ไม้ Particle Board หนาอย่างน้อย 25 มม.เคลือบผิว Melamine สีเทาอ่อน และ ไม้ ตามแบบ ปิดขอบด้วย PVC หนาอย่างน้อย 1.5 มม. -ติดตั้ง ขาหมุนพลาสติกชนิดขึ้นรูป ปรับสูง-ต่ำได้ -ติดตั้ง ตะขอแขวนกระเป๋า 2 ด้าน	Fax	
			Mobile	
			Email	
			Contact	

Isometric

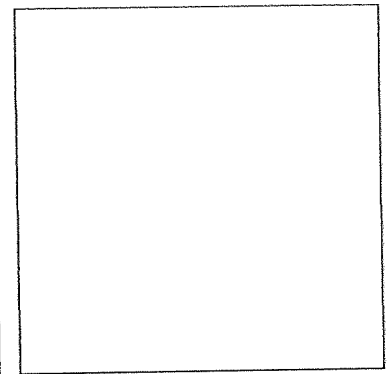
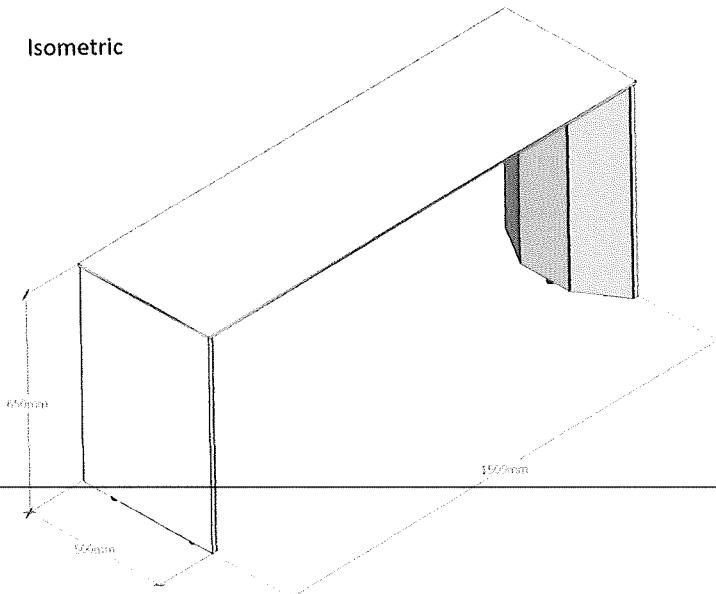

Silver Gray

Top

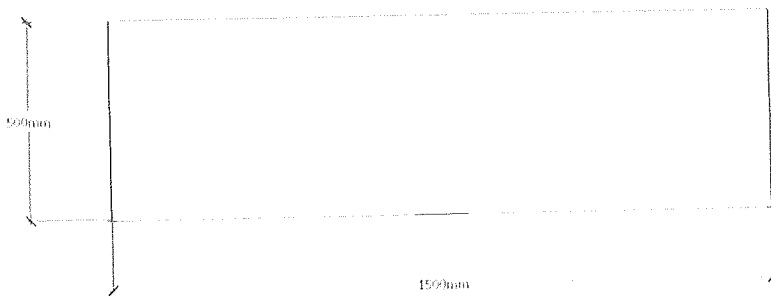

Front

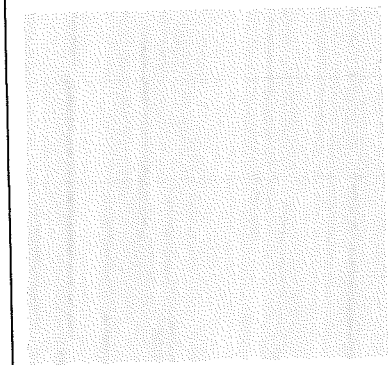
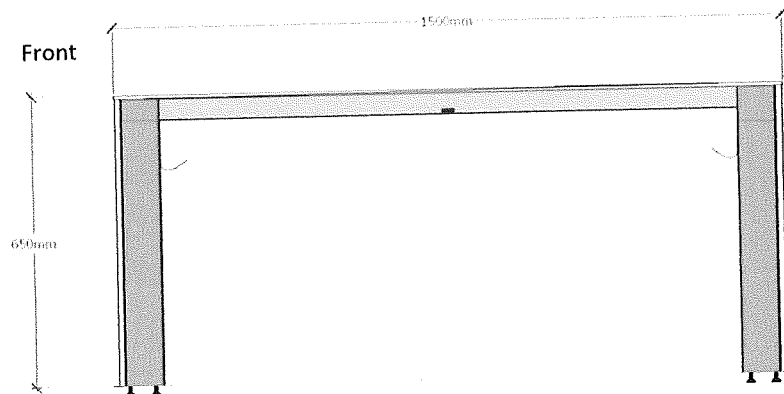

Oak

REMARK SUBMIT SHOP DRAWING AND SAMPLE TO DESIGNER PRIOR TO PRODUCTION

[Handwritten signatures and initials]

FURNITURE SPECIFICATION

Project	: TPBS Renovation 2020	Date	24 SEP 2021
Client	: องค์การกระจายเสียงและแพร่ภาพสาธารณะแห่งประเทศไทย	Revision	Addendum

Item No.	Item	Drawer	Supplier	To be confirmed
CAS - 07	Dimension	W 400 x D500 x H650	Tel.	To be confirmed
	Material	- วัสดุชั้น : ไม้ Particle Board หนาอย่างน้อย 16 มม. เคลือบผิว Melamine สีเทาอ่อน ปิดขอบด้วย PVC หนาอย่างน้อย 1.5 มม. มี lock - ลูกล้อ : 2 นิ้ว แบบมีเบรค 1 คู่ ไม่มีเบรค 1 คู่ สามารถหมุนปรับระดับความสูงได้ 10 มม. - Top : โครงไม้ Particle Board หนาอย่างน้อย 16 มม. และฟองน้ำโฟลียูรีเทน หุ้มผ้า สีเทาเข้ม	Fax	
			Mobile	
			Email	
			Contact	

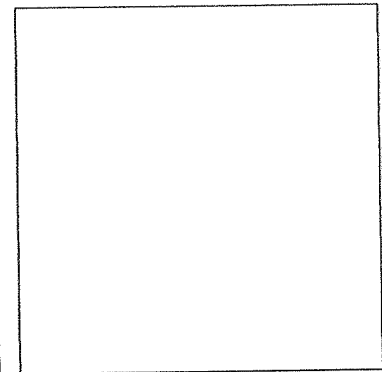
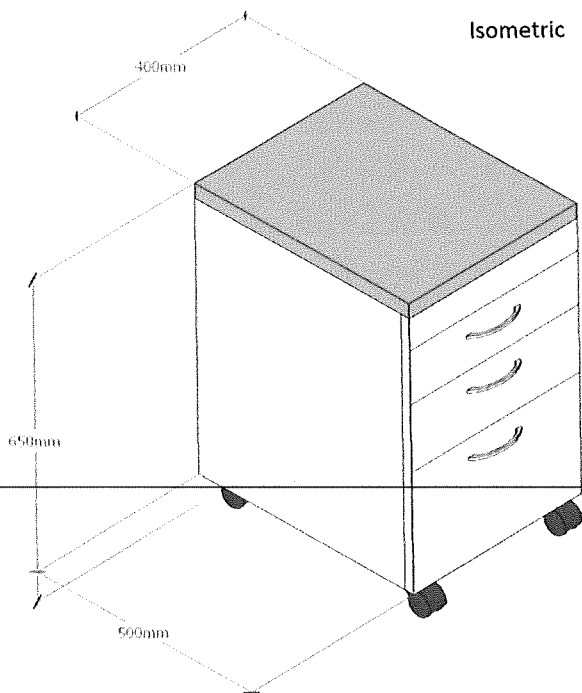

Silver Gray

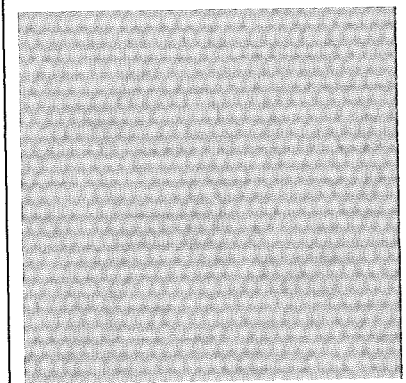
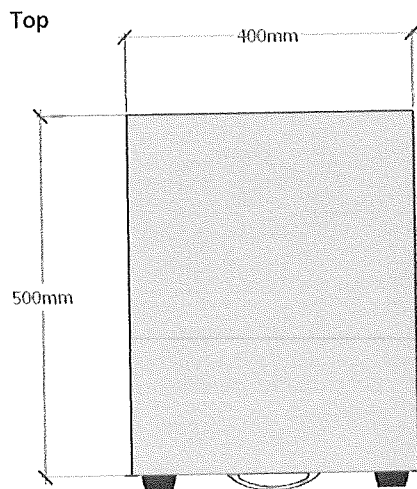
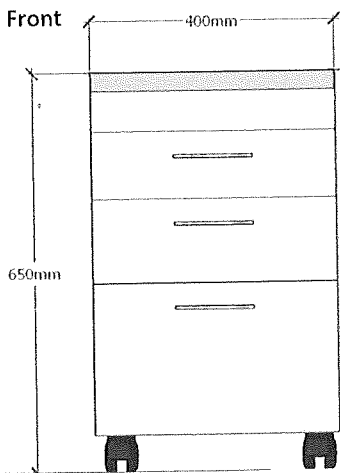

Fabric : Light Gray

REMARK SUBMIT SHOP DRAWING AND SAMPLE TO DESIGNER PRIOR TO PRODUCTION

[Handwritten signatures and initials]
7

FURNITURE SPECIFICATION

Project	: TPBS Renovation 2020	Date	24 SEP 2021
Client	: องค์การกระจายเสียงและแพร่ภาพสาธารณะแห่งประเทศไทย	Revision	Addendum

Item No.	Item	Meeting – TV Mobile	Supplier	To be confirmed
CAS - 08	Dimension	W1220 x D600 x H1930	Tel.	To be confirmed
	Material	- โครงไม้ Particle Board หนาอย่างน้อย 16 มม.เคลือบผิว ลามิเนตสีขาว แบบเขียนได้ ปิดขอบด้วย PVC หนาอย่างน้อย 1.5 มม. มี lock - ลูกล้อ : 2 นิ้ว แบบมีเบรค 1 คู่ ไม่มีเบรค 1 คู่ สามารถหมุนปรับระดับ ความสูงได้ 10 มม. - ช่องเก็บปากกา และ สายไฟด้านหลัง:โครงไม้ Particle Board หนาอย่างน้อย 16 มม. เคลือบผิว ลามิเนตลายไม้ - TV LED 38 นิ้ว พร้อมขาจับเหล็ก สำเร็จรูป	Fax	
			Mobile	
			Email	
			Contact	

Isometric

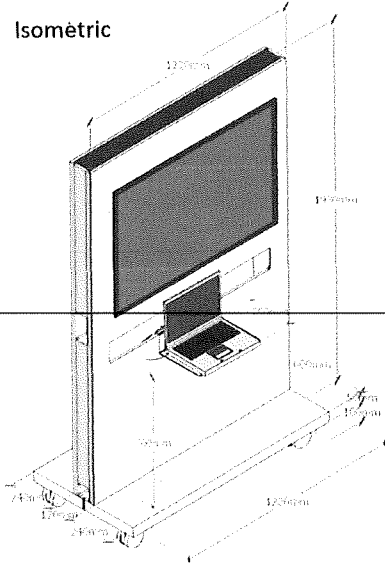

Front

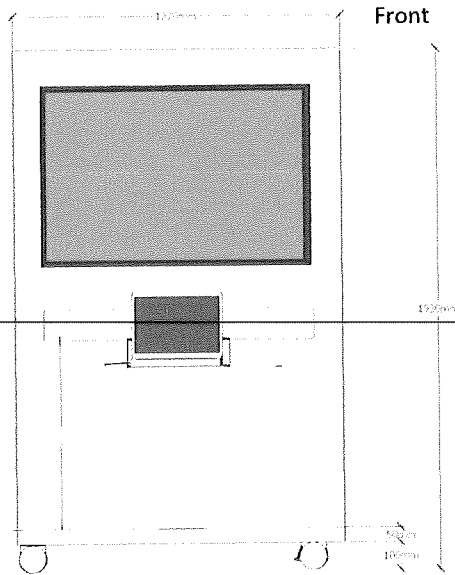

Top

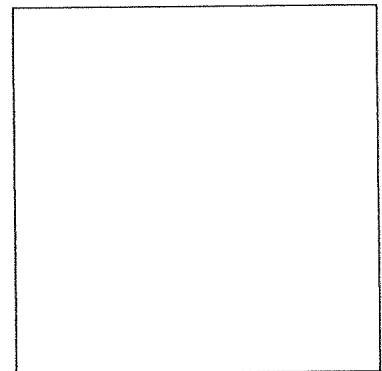
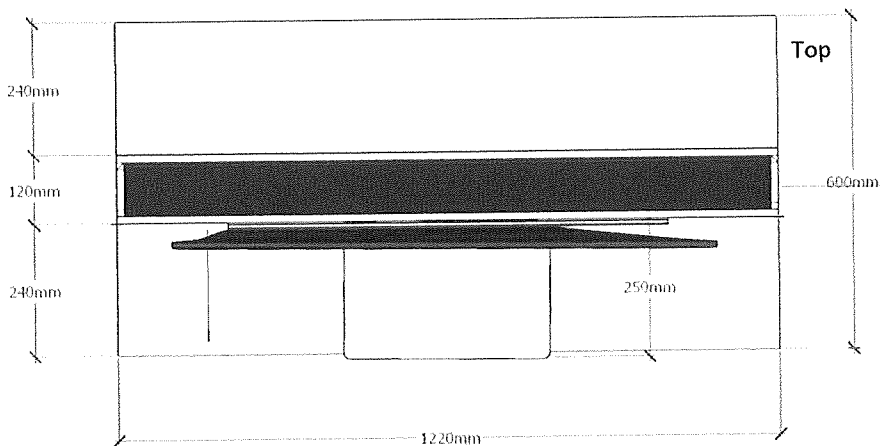

Silver Gray

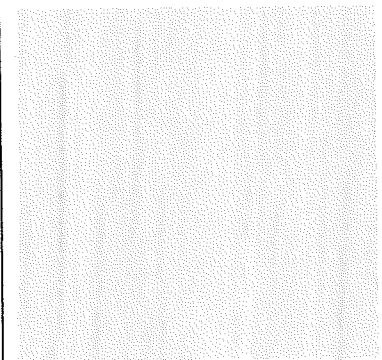

Oak

REMARK SUBMIT SHOP DRAWING AND SAMPLE TO DESIGNER PRIOR TO PRODUCTION

Signature 8

FURNITURE SPECIFICATION

Project	: TPBS Renovation 2020	Date	24 SEP 2021
Client	: องค์การกระจายเสียงและแพร่ภาพสาธารณะแห่งประเทศไทย	Revision	Addendum

Item No.	Item	Meeting Desk section	Supplier	To be confirmed
CAS - 09	Dimension	W3400 x D600 x H730	Tel.	To be confirmed
	Material	- ท็อป: ไม้ Particle Board หนาอย่างน้อย 25 มม.เคลือบผิว Melamine สีเทาอ่อน ปิดขอบด้วย PVC หนาอย่างน้อย 1.5 มม. - ขาเหล็กทรงรีขนาด 1 x 2 นิ้ว สีเทา Powder Coat - ตู้ลิ้นชัก: ไม้ Particle Board หนาอย่างน้อย 16 มม.เคลือบผิว Melamine - ระบบพับแบบก้านโยก - ลูกล้อ : 2 นิ้ว แบบมีเบรค 1 คู่ ไม่มีเบรค 1 คู่ สามารถหมุนปรับระดับความสูงได้ 10 มม.	Fax	
			Mobile	
			Email	
			Contact	

Isometric

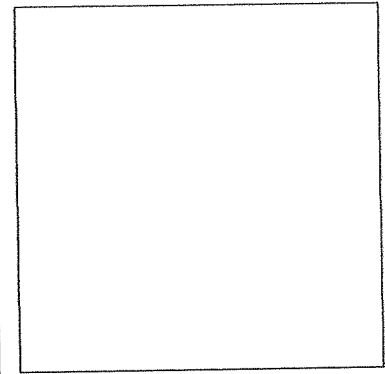
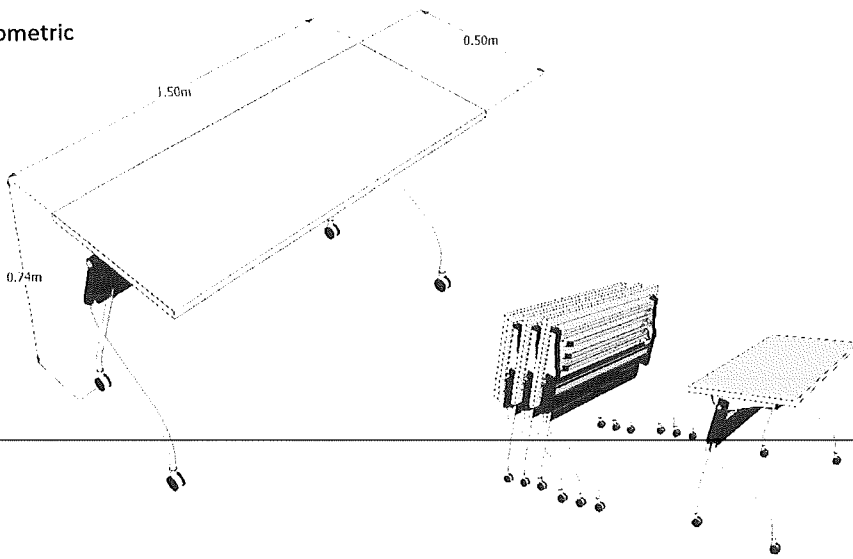

Silver Gray

Front

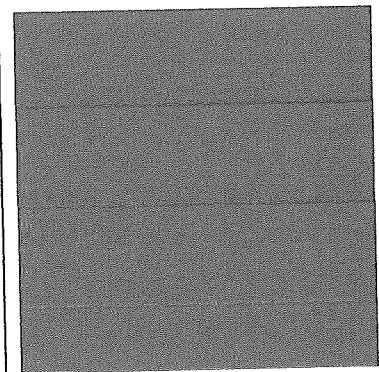
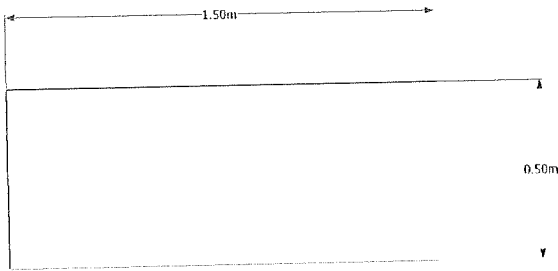

Charcoal

Top

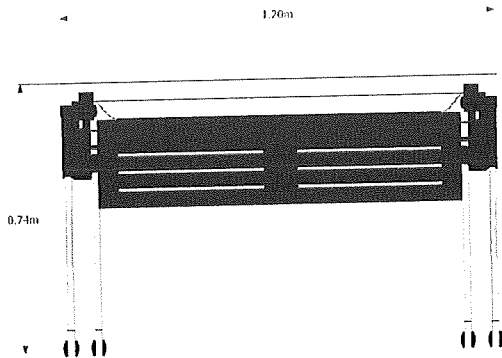

REMARK SUBMIT SHOP DRAWING AND SAMPLE TO DESIGNER PRIOR TO PRODUCTION

Handwritten signatures and initials 9

FURNITURE SPECIFICATION

Project	: TPBS Renovation 2020	Date	24 SEP 2021
Client	: องค์การกระจายเสียงและแพร่ภาพสาธารณะแห่งประเทศไทย	Revision	Addendum

Item No.	Item	Meeting Desk Round	Supplier	To be confirmed
CAS - 10	Dimension	DIA 1000 x H750	Tel.	To be confirmed
	Material	- ท็อป: ไม้ Particle Board หนาอย่างน้อย 25 มม.เคลือบผิว Melamine สีเทาอ่อน ปิดขอบด้วย PVC หนาอย่างน้อย 1.5 มม. - ขาเหล็กทรงรีขนาด 2 นิ้ว ทำสี Powder Coat สี Charcoal - ฐานเหล็ก ทำสี Powder Coat สี Charcoal	Fax	
			Mobile	
			Email	
			Contact	

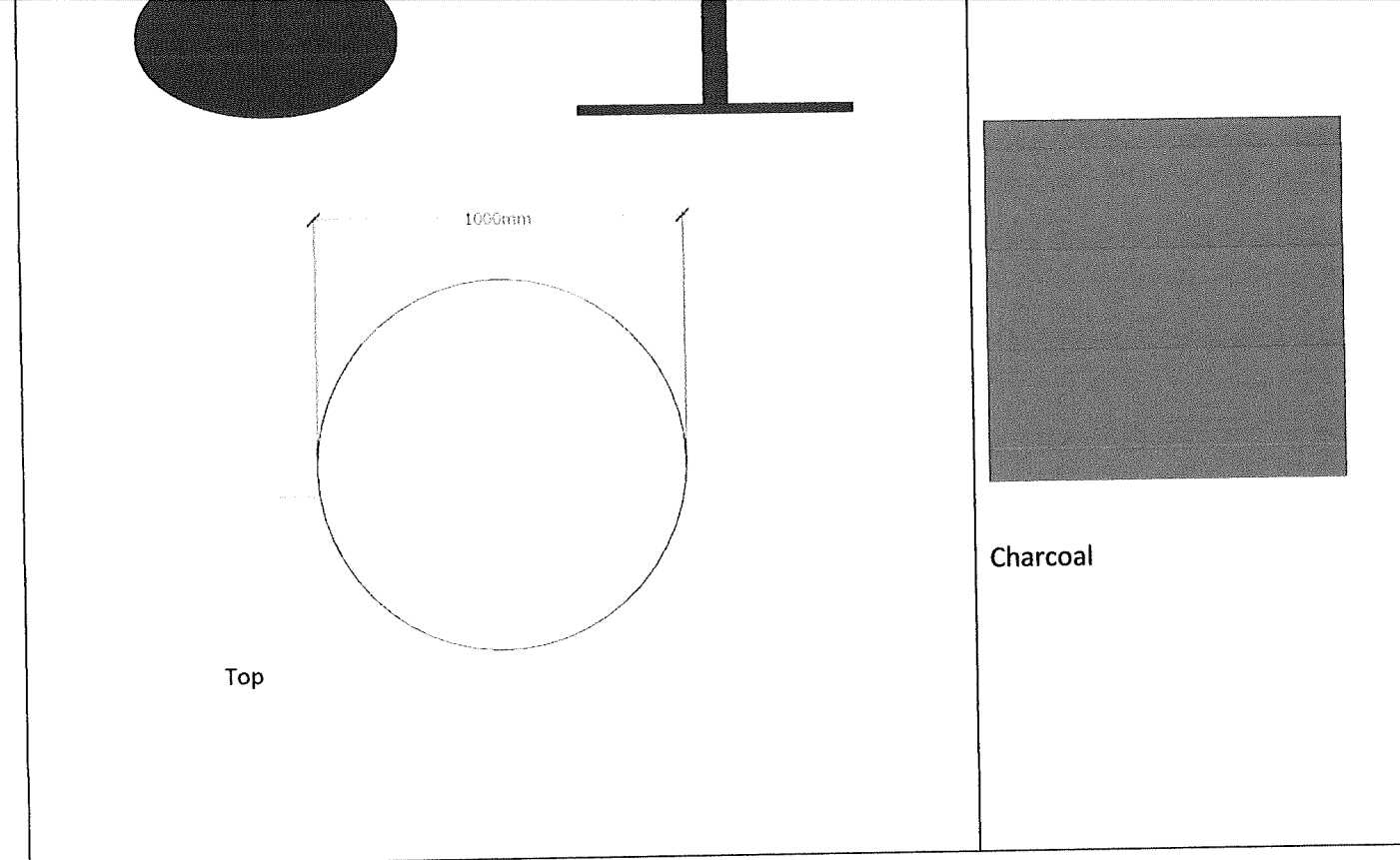
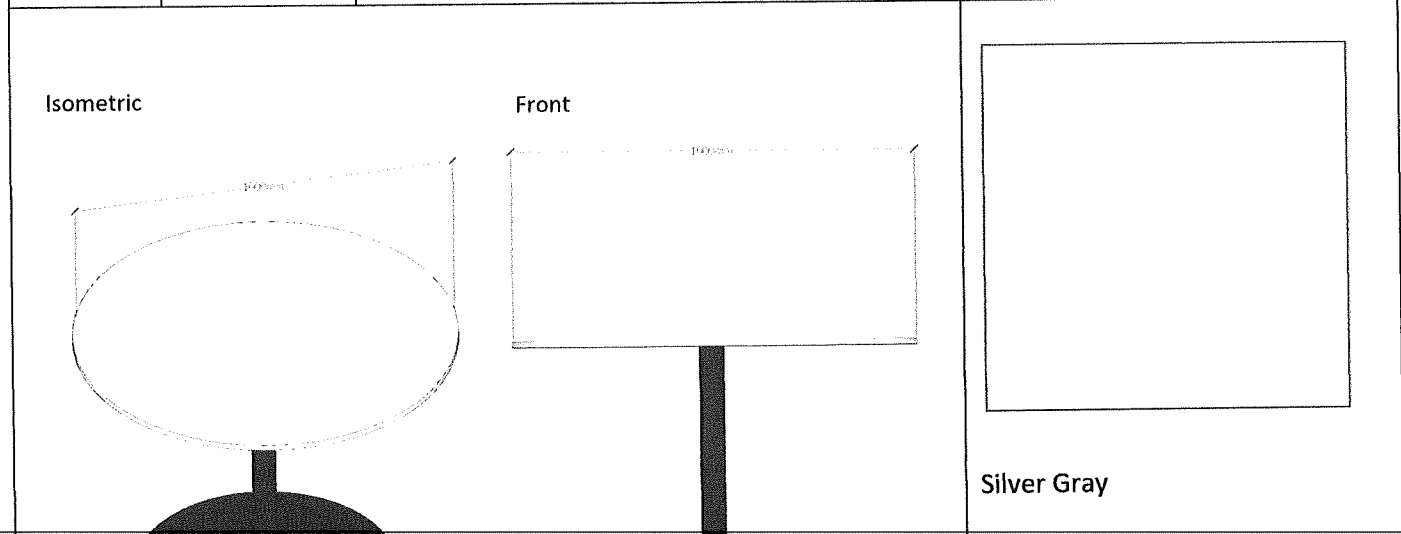

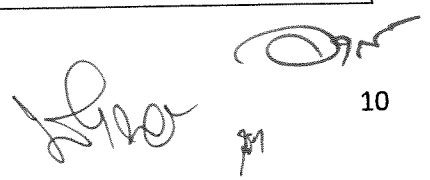

FURNITURE SPECIFICATION

Project	: TPBS Renovation 2020	Date	24 SEP 2021
Client	: องค์การกระจายเสียงและแพร่ภาพสาธารณะแห่งประเทศไทย	Revision	Addendum

Item No.	Item	Casual Meeting Desk Round	Supplier	To be confirmed
CAS - 11	Dimension	D600 xH550	Tel.	To be confirmed
	Material	- ท็อป: ไม้ Particle Board หนาอย่างน้อย 25 มม.เคลือบผิว Melamine สีเทาอ่อน ปิดขอบด้วย PVC หนาอย่างน้อย 1.5 มม. - ขาเหล็กทรงรีขนาด 2 นิ้ว ทำสี Powder Coat สี Charcoal - ฐานเหล็ก ทำสี Powder Coat สี Charcoal	Fax	
			Mobile	
			Email	
			Contact	

Isometric

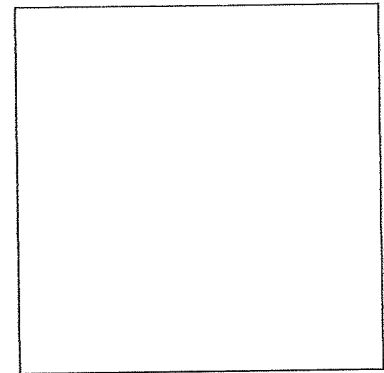
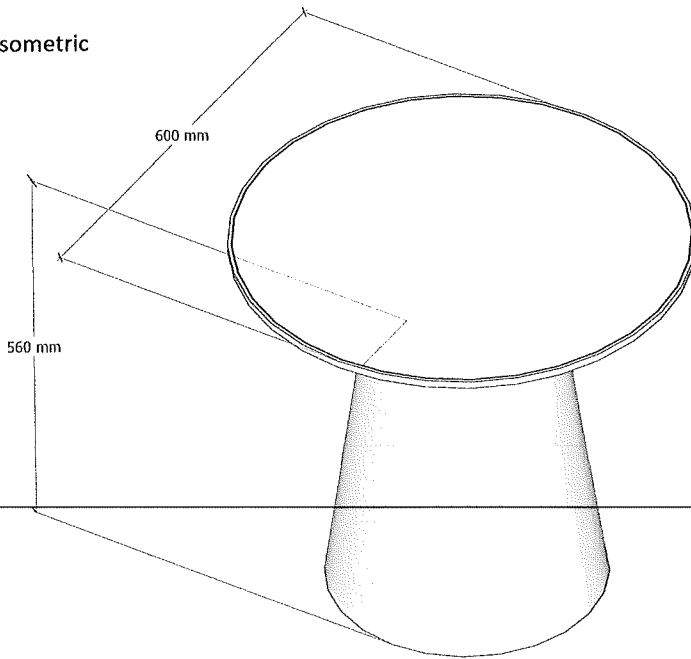

Silver Gray

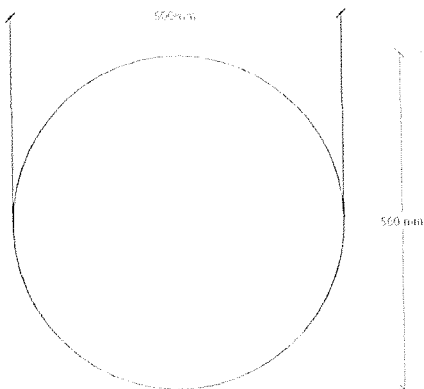

Top

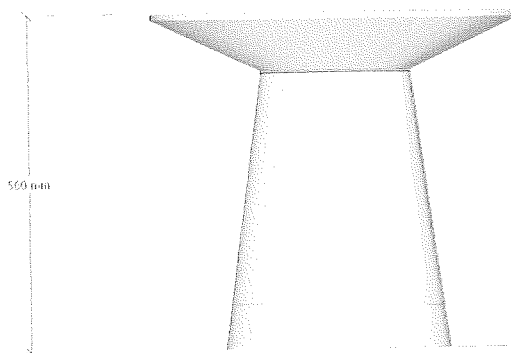

Front

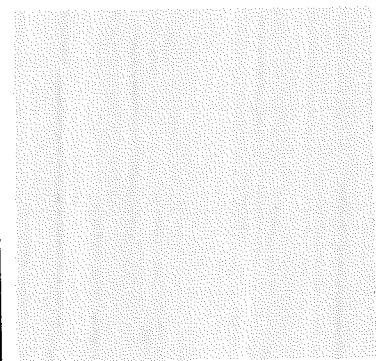

Oak

REMARK SUBMIT SHOP DRAWING AND SAMPLE TO DESIGNER PRIOR TO PRODUCTION

[Handwritten signatures and initials]

FURNITURE SPECIFICATION

Project	: TPBS Renovation 2020	Date	24 SEP 2021
Client	: องค์การกระจายเสียงและแพร่ภาพสาธารณะแห่งประเทศไทย	Revision	Addendum

Item No.	Item	Casual Meeting Desk Square	Supplier	To be confirmed
CAS - 12	Dimension	W1500 x D1500 x H750	Tel.	To be confirmed
	Material	-โต๊ะ: ไม้ Particle Board หนาอย่างน้อย 25 มม.เคลือบผิว Melamine สีเทาอ่อน ปิดขอบด้วย PVC หนาอย่างน้อย 1.5 มม. -ช่องร้อยสายไฟ พร้อมฝาปิด อลูมิเนียม -ขาเหล็กกล่อง ความหนา ไม่น้อยกว่า 1.5 มม. ทำสี Powder Coat เทา Charcoal ติดตั้ง ขาหมุนพลาสติกฉีดขึ้นรูป ปรับสูง-ต่ำได้	Fax	
			Mobile	
			Email	
			Contact	

Isometric

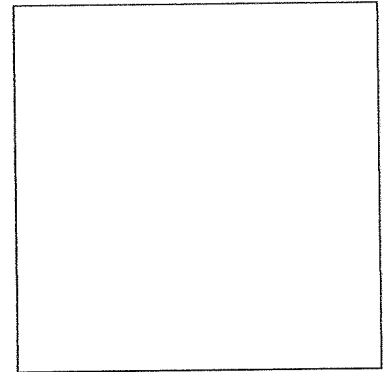
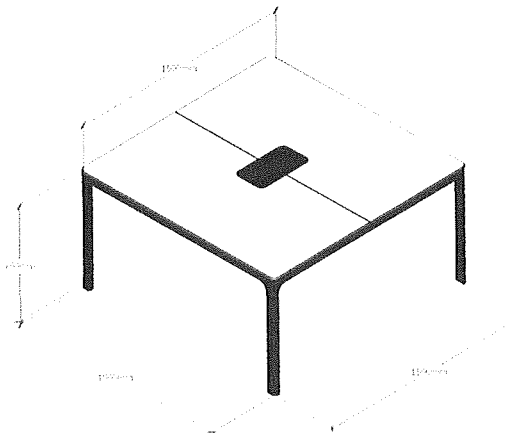

Silver Gray

Top

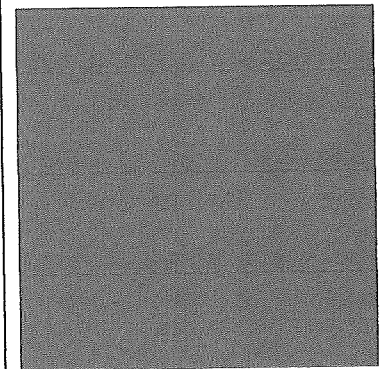
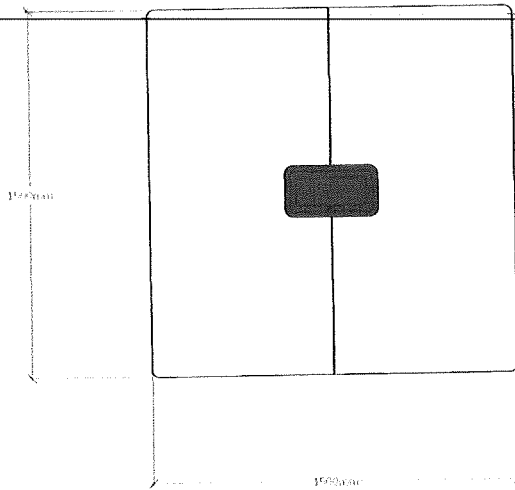

Charcoal

Front

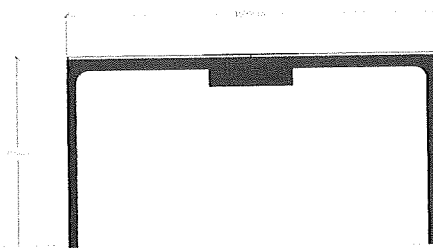

[Handwritten signatures and initials]

FURNITURE SPECIFICATION

Project	: TPBS Renovation 2020	Date	24 SEP 2021
Client	: องค์การกระจายเสียงและแพร่ภาพสาธารณะแห่งประเทศไทย	Revision	Addendum

Item No.	Item	Collab – Desk	Supplier	To be confirmed
CAS-13	Dimension	W1600 x D1300 x H750	Tel.	To be confirmed
	Material	- ใต้โต๊ะ: ไม้ Particle Board หนาอย่างน้อย 25 มม. เคลือบผิว Melamine สีเทาอ่อน ปิดขอบด้วย PVC หนาอย่างน้อย 1.5 มม. - ข้องร้อยสายไฟทรงกลม พร้อมฝาปิด อลูมิเนียม - ขาเหล็กกล่องกลม ความหนา ไม่น้อยกว่า 1.5 มม. ทำสี Powder Coat เทาขาว	Fax	
			Mobile	
			Email	
			Contact	

Isometric

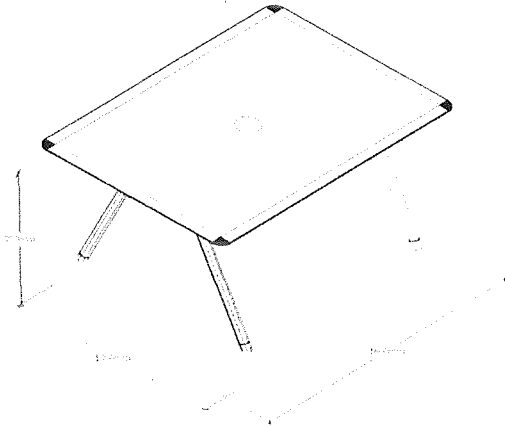

Front

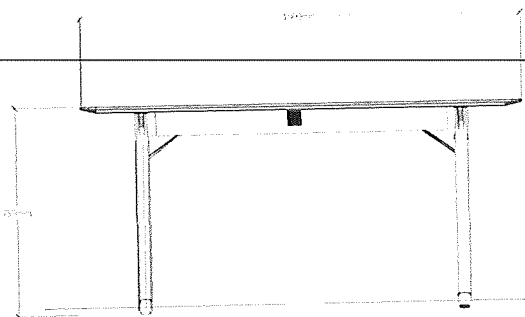

Top

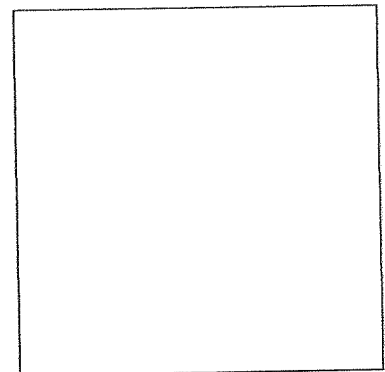
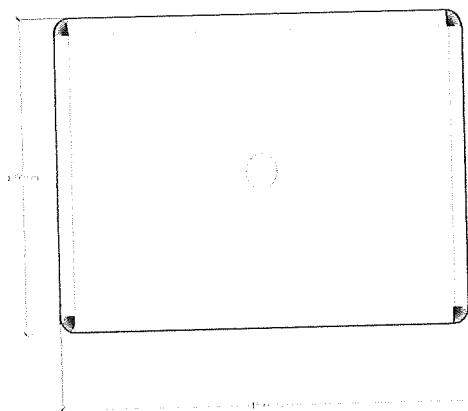

Silver Gray

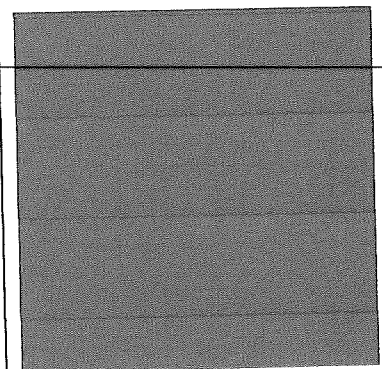

Charcoal

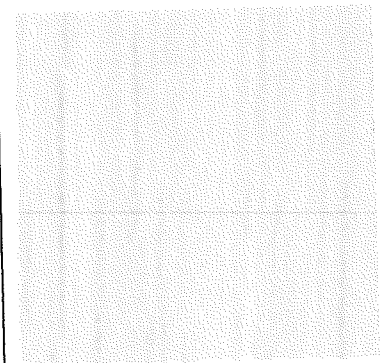

Oak

REMARK SUBMIT SHOP DRAWING AND SAMPLE TO DESIGNER PRIOR TO PRODUCTION

[Handwritten signatures and initials]



FURNITURE SPECIFICATION

Project	: TPBS Renovation 2020	Date	24 SEP 2021
Client	: องค์การกระจายเสียงและแพร่ภาพสาธารณะแห่งประเทศไทย	Revision	Addendum

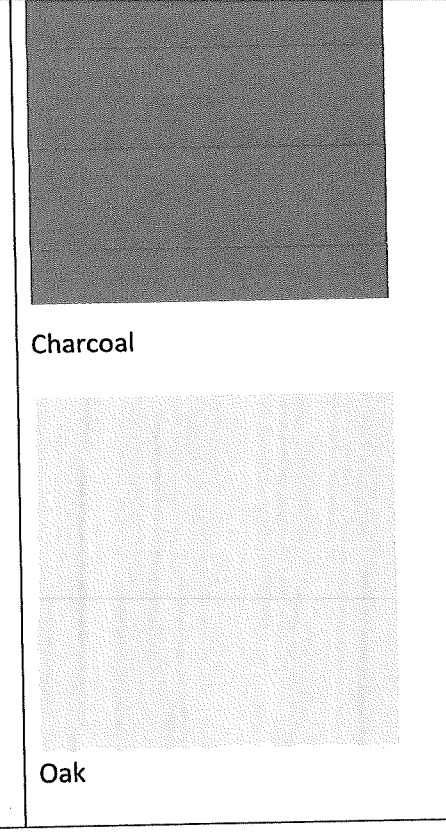
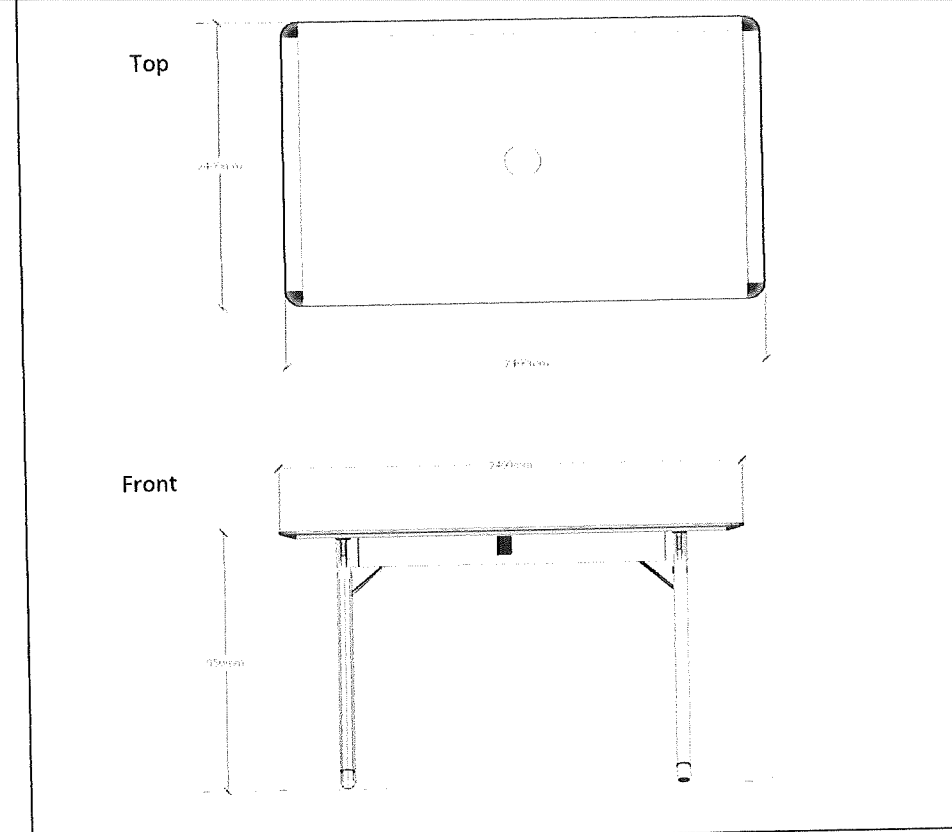
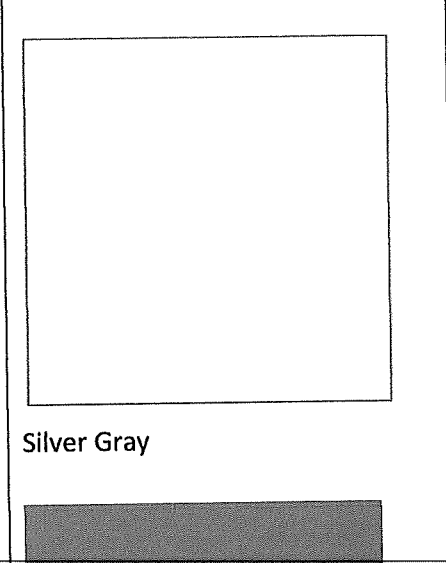
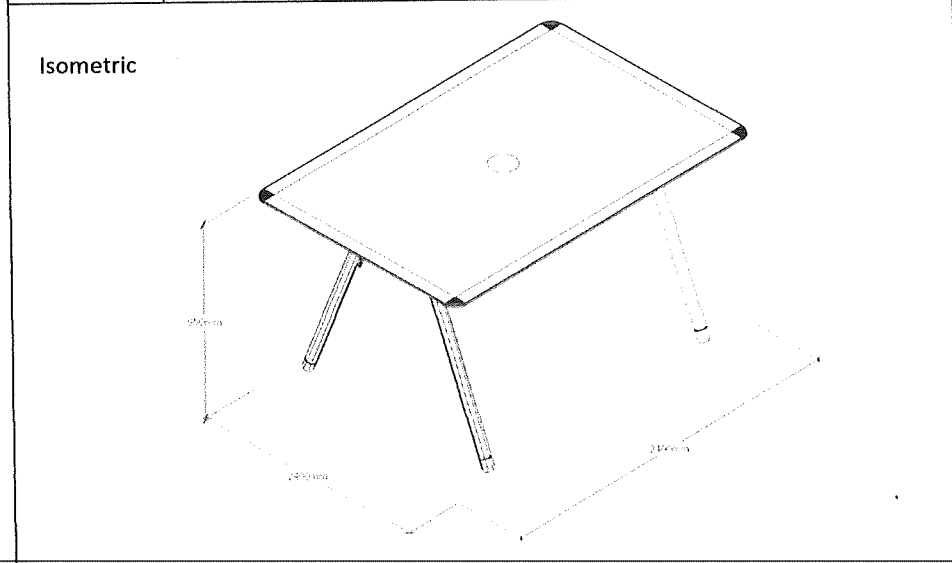
Item No.	Item	Collab - Desk	Supplier	To be confirmed
CAS -14	Dimension	W2400 x D 900 x H 950	Tel.	To be confirmed
	Material	-โต๊ะ: ไม้ Particle Board หนาอย่างน้อย 25 มม.เคลือบผิว Melamine สีเทาอ่อน ปิดขอบด้วย PVC หนาอย่างน้อย 1.5 มม. -ช่องร้อยสายไฟทรงกลม พร้อมฝาปิด อลูมิเนียม -ขาเหล็กกล่องกลม ความหนา ไม่น้อยกว่า 1.5 มม. ทำสี Powder Coat เทาขาว	Fax	
			Mobile	
			Email	
			Contact	



REMARK SUBMIT SHOP DRAWING AND SAMPLE TO DESIGNER PRIOR TO PRODUCTION





FURNITURE SPECIFICATION

Project	: TPBS Renovation 2020	Date	24 SEP 2021
Client	: องค์การกระจายเสียงและแพร่ภาพสาธารณะแห่งประเทศไทย	Revision	Addendum

Item No.	Item	Collab - Desk	Supplier	To be confirmed
CAS - 15	Dimension	W1500 x D500 x H1010	Tel.	To be confirmed
	Material	-โต๊ะ: ไม้ Particle Board หนาอย่างน้อย 25 มม.เคลือบผิว Melamine สีเทาอ่อน และ สีไม้ ตามแบบ ปิดขอบด้วย PVC หนาอย่างน้อย 1.5 มม. -ติดตั้ง ขาหมอนพลาสติกชนิดขึ้นรูป ปรับสูง-ต่ำได้ -ติดตั้ง ตะขอแขวนกระเป๋า 2 ด้าน	Fax	
			Mobile	
			Email	
			Contact	

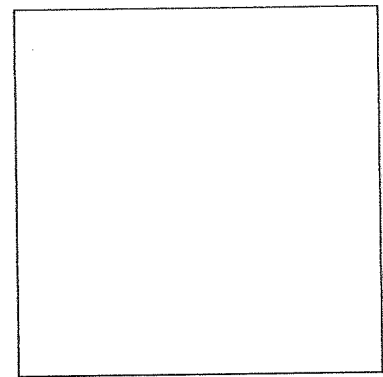
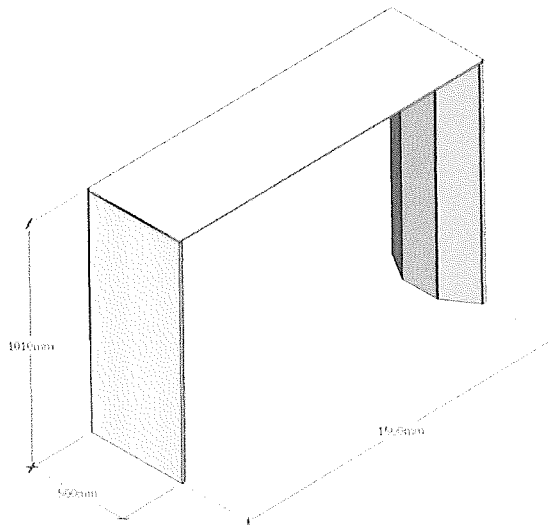
Isometric



Silver Gray

Top

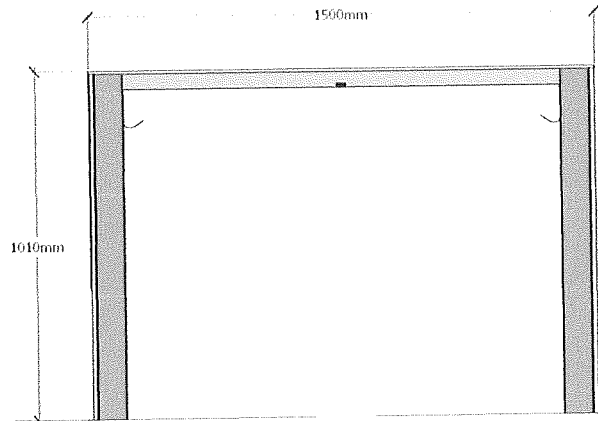

Front

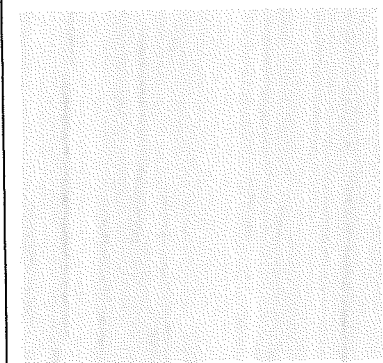
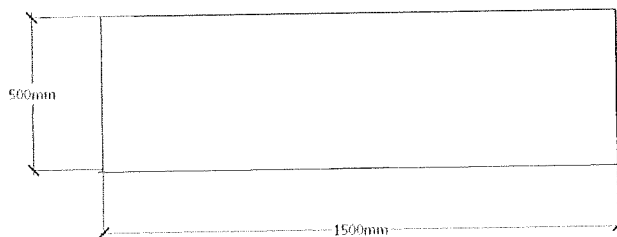

Oak

REMARK SUBMIT SHOP DRAWING AND SAMPLE TO DESIGNER PRIOR TO PRODUCTION

[Handwritten signatures and initials]

FURNITURE SPECIFICATION

Project	: TPBS Renovation 2020	Date	24 SEP 2021
Client	: องค์การกระจายเสียงและแพร่ภาพสาธารณะแห่งประเทศไทย	Revision	Addendum

Item No.	Item	Locker	Supplier	To be confirmed
CAS - 16	Dimension	W800 x D500 x H1900	Tel.	To be confirmed
	Material	<ul style="list-style-type: none"> - โครง ไม้ Particle Board หนาอย่างน้อย 19 มม.เคลือบผิว Melamine สีเทาอ่อน - บานพับระบบกลไก Soft Close โดะทั่งตัวฉนวนกันเสียง - กุญแจ : ระบบ Master Key ที่มีลูกกุญแจ 	Fax	
			Mobile	
			Email	
			Contact	

Isometric

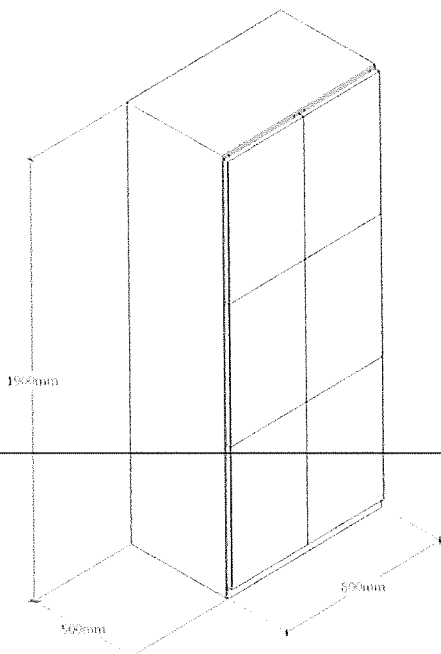

Front

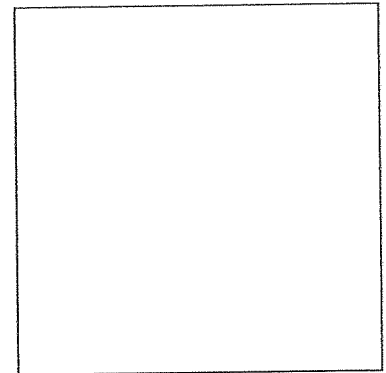
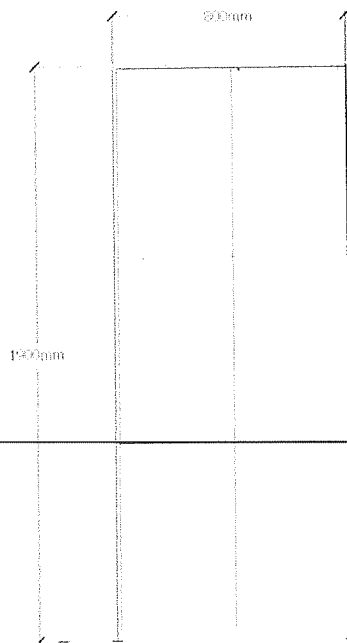

Silver Gray

Top

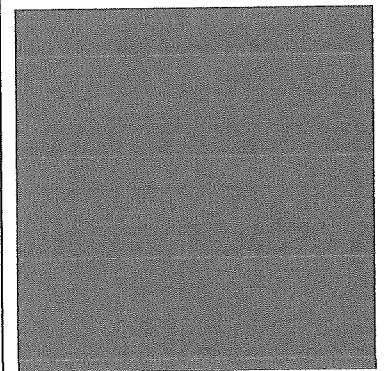
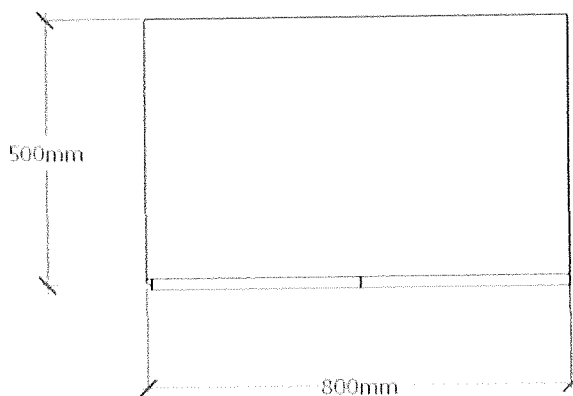

Charcoal

REMARK SUBMIT SHOP DRAWING AND SAMPLE TO DESIGNER PRIOR TO PRODUCTION

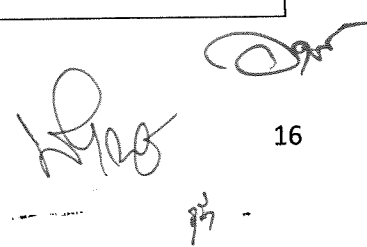

FURNITURE SPECIFICATION

Project	: TPBS Renovation 2020	Date	24 SEP 2021
Client	: องค์การกระจายเสียงและแพร่ภาพสาธารณะแห่งประเทศไทย	Revision	Addendum

Item No.	Item	Cabinet 850A	Supplier	To be confirmed
CAS - 17	Dimension	W1600 x D420 x H850	Tel.	To be confirmed
	Material	<ul style="list-style-type: none"> - โครง ไม้ Particle Board หนาอย่างน้อย 19 มม.เคลือบผิว Melamine ตามแบบ - บานพับระบบกลไก Soft Close โลหะทั้งตัวผิวฉีกเคลือบกันสนิม - กุญแจ : ระบบ Master Key ที่มีลูกกุญแจ 	Fax	
			Mobile	
			Email	
			Contact	

Isometric

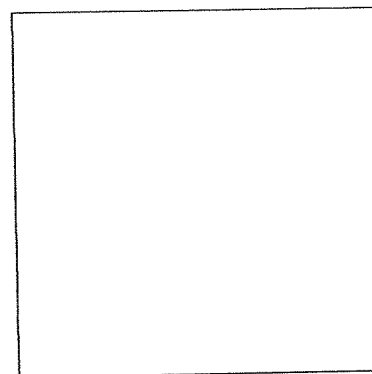
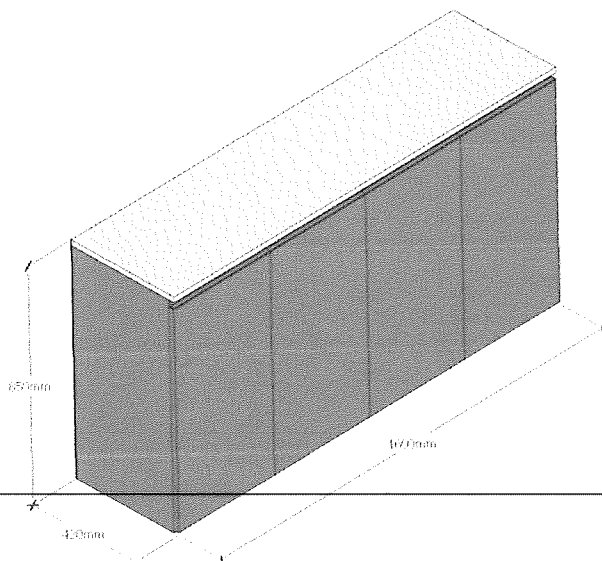

Silver Gray

Front

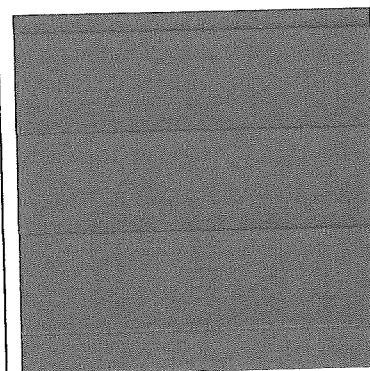
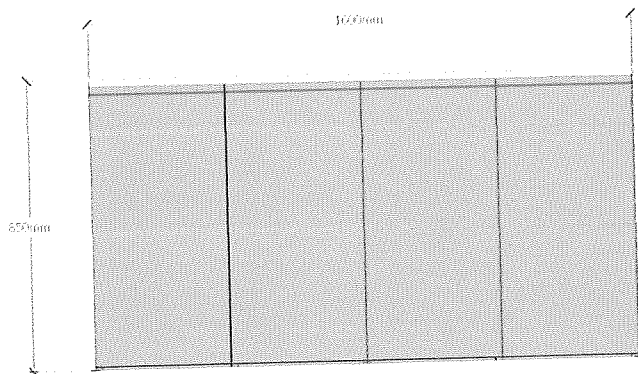

Charcoal

Top

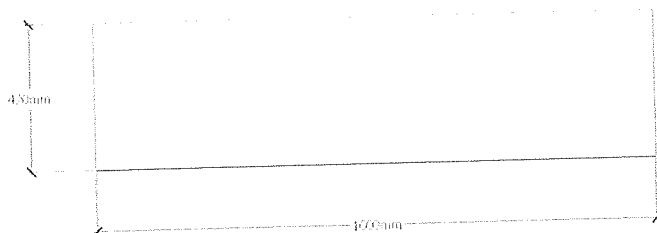

REMARK SUBMIT SHOP DRAWING AND SAMPLE TO DESIGNER PRIOR TO PRODUCTION

17

FURNITURE SPECIFICATION

Project	: TPBS Renovation 2020	Date	24 SEP 2021
Client	: องค์การกระจายเสียงและแพร่ภาพสาธารณะแห่งประเทศไทย	Revision	Addendum

Item No.	Item	Cabinet 850B	Supplier	To be confirmed
CAS - 18	Dimension	W800 x D420 x H850	Tel.	To be confirmed
	Material	<ul style="list-style-type: none"> - โครง ไม้ Particle Board หนอยอย่างน้อย 19 มม.เคลือบผิว Melamine ตามแบบ - บานพับระบบกลไก Soft Close โดหะหังตัวมิกเกิลบ้องกันสนิม - กุญแจ : ระบบ Master Key ที่มีลูกกุญแจ 	Fax	
			Mobile	
			Email	
			Contact	

Isometric

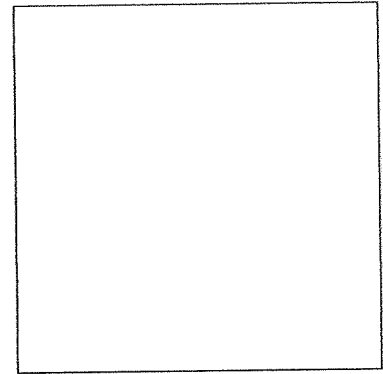
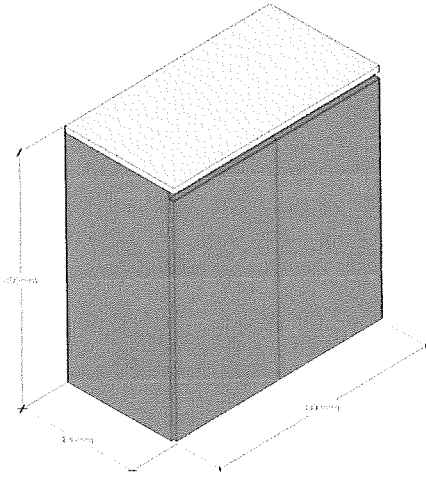

Silver Gray

Top

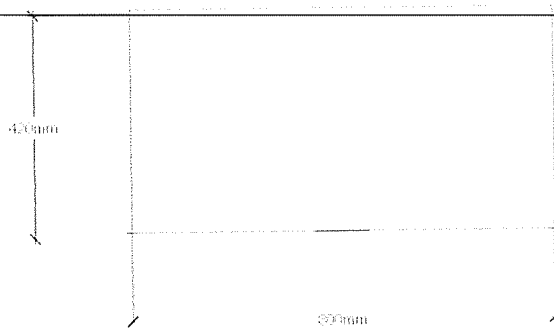

Front

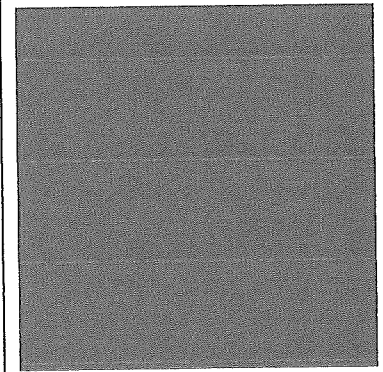
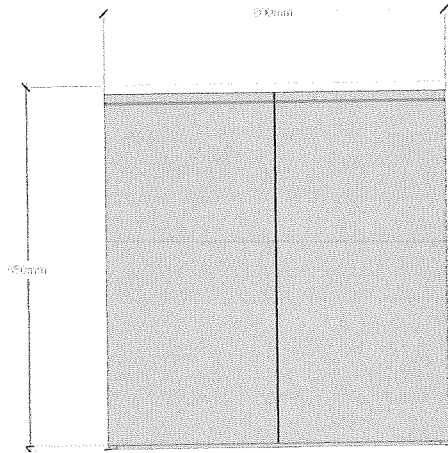

Charcoal

3/9

FURNITURE SPECIFICATION

Project	: TPBS Renovation 2020	Date	24 SEP 2021
Client	: องค์การกระจายเสียงและแพร่ภาพสาธารณะแห่งประเทศไทย	Revision	Addendum

Item No.	Item	Cabinet 1600A	Supplier	To be confirmed
CAS - 19	Dimension	W800 x D420 x H1600	Tel.	To be confirmed
	Material	<ul style="list-style-type: none"> - โครง ไม้ Particle Board หนาอย่างน้อย 19 มม.เคลือบผิว Melamine ตามแบบ - บานพับระบบกลไก Soft Close โดะหะทั้งตัวผิวนิเกิลป้องกันสนิม - กุญแจ : ระบบ Master Key ที่มีลูกกุญแจ 	Fax	
			Mobile	
			Email	
			Contact	

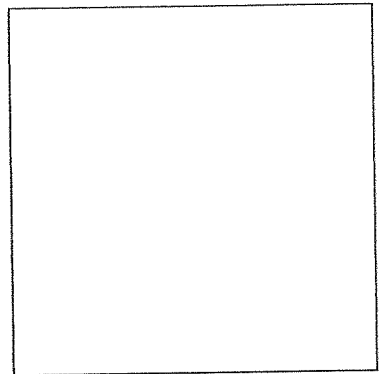
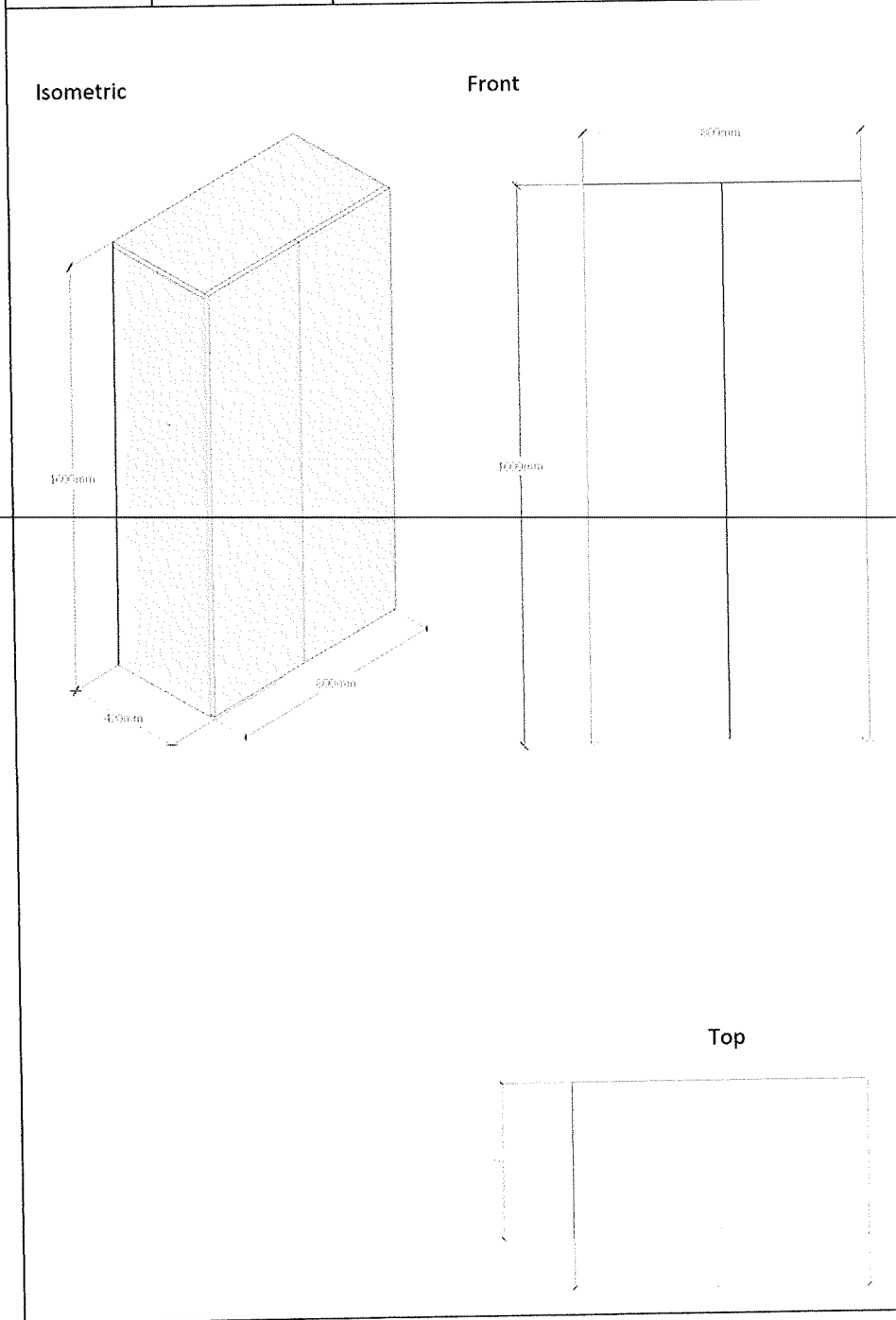

Silver Gray

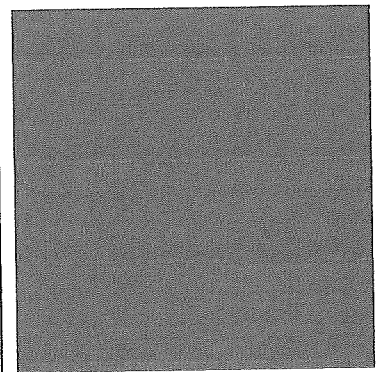

Charcoal

REMARK SUBMIT SHOP DRAWING AND SAMPLE TO DESIGNER PRIOR TO PRODUCTION

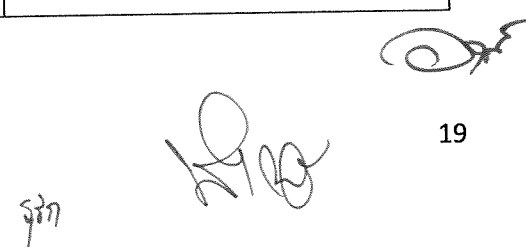

FURNITURE SPECIFICATION

Project	: TPBS Renovation 2020	Date	24 SEP 2021
Client	: องค์การกระจายเสียงและแพร่ภาพสาธารณะแห่งประเทศไทย	Revision	Addendum

Item No.	Item	Cabinet 1600 B	Supplier	To be confirmed
CAS - 20	Dimension	W800 x D420 x H1600	Tel.	To be confirmed
	Material	<ul style="list-style-type: none"> - โครง ไม้ Particle Board หนาอย่างน้อย 19 มม.เคลือบผิว Melamine ตามแบบ - บานพับระบบกลไก Soft Close โลหะทั้งตัวฉนวนกันสนิม - กุญแจ : ระบบ Master Key ที่มีลูกกุญแจ 	Fax	
			Mobile	
			Email	
			Contact	

Isometric

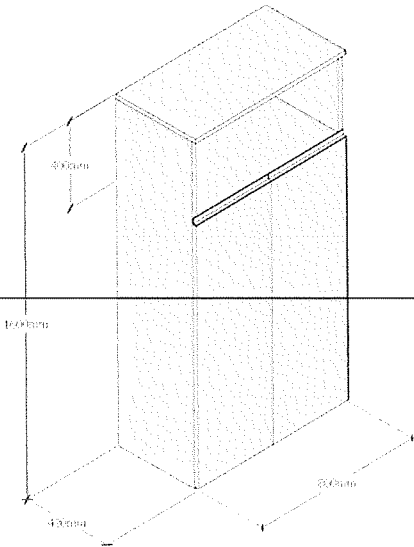

Front

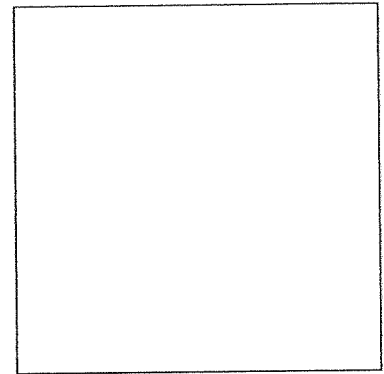
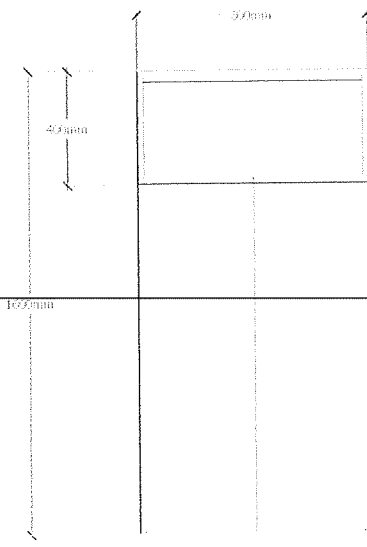

Silver Gray

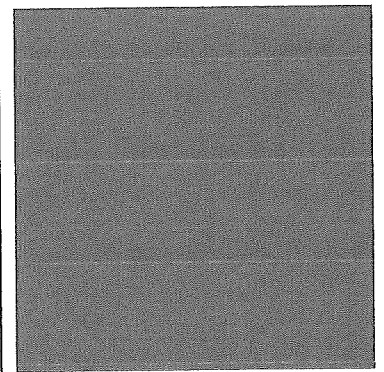

Charcoal

Top

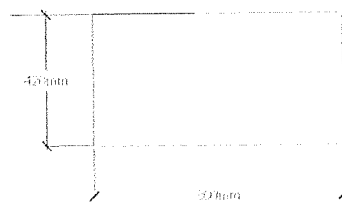

REMARK SUBMIT SHOP DRAWING AND SAMPLE TO DESIGNER PRIOR TO PRODUCTION

20

FURNITURE SPECIFICATION

Project	: TPBS Renovation 2020	Date	24 SEP 2021
Client	: องค์การกระจายเสียงและแพร่ภาพสาธารณะแห่งประเทศไทย	Revision	Addendum

Item No.	Item	Cabinet 2000	Supplier	To be confirmed
CAS - 21	Dimension	W800 x D420 x H2000	Tel.	To be confirmed
	Material	<ul style="list-style-type: none"> - โครง ไม้ Particle Board หน้อยอย่างน้อย 19 มม.เคลือบผิว Melamine ตามแบบ - หน้าบาน Particle Board หน้อยอย่างน้อย 19 มม. เซาะร่อง และ เคลือบผิว Melamine ตามแบบ - บานพับระบบกลไก Soft Close โลหะทั้งตัวผิวนิกเกิดป้องกันสนิม - กุญแจ : ระบบ Master Key ที่มีลูกกุญแจ 	Fax	
			Mobile	
			Email	
			Contact	

Isometric

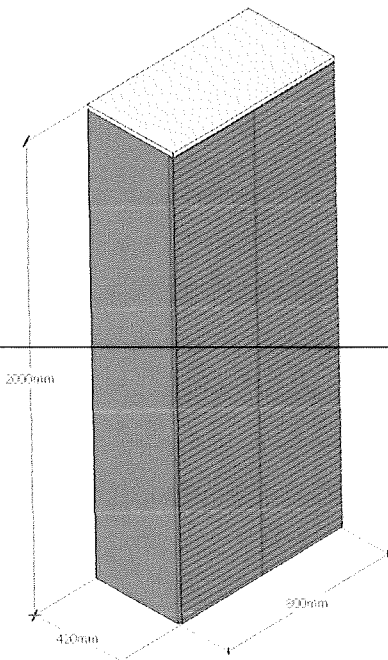

Front

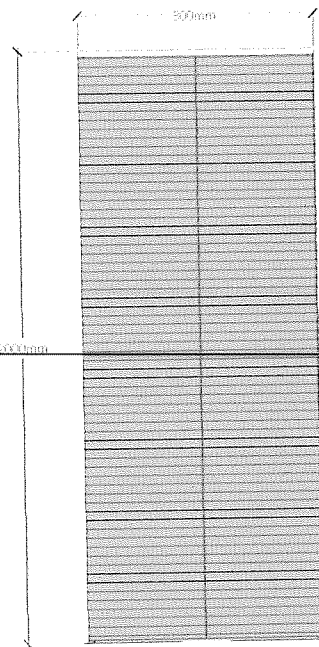

Top

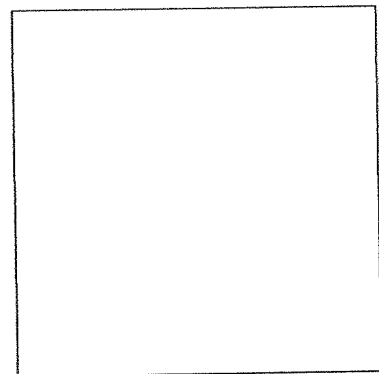
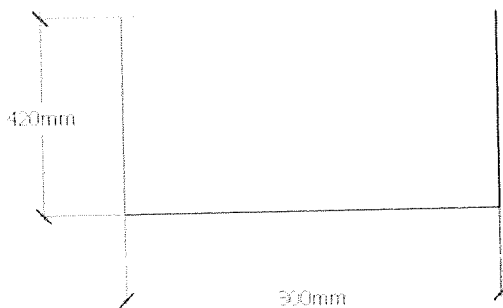

Silver Gray

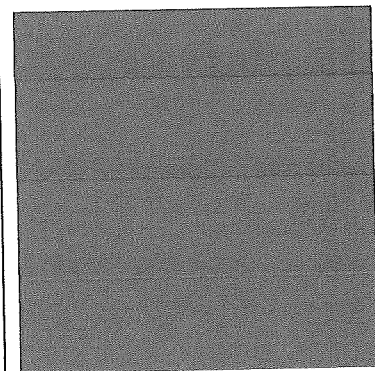

Charcoal

REMARK SUBMIT SHOP DRAWING AND SAMPLE TO DESIGNER PRIOR TO PRODUCTION

FURNITURE SPECIFICATION

Project	: TPBS Renovation 2020	Date	24 SEP 2021
Client	: องค์การกระจายเสียงและแพร่ภาพสาธารณะแห่งประเทศไทย	Revision	Addendum

Item No.	Item	Steel Shelf	Supplier	To be confirmed
CAS - 22	Dimension	W900 x D450 x H2100	Tel.	To be confirmed
	Material	<ul style="list-style-type: none"> - เสาแนว 2 ทาง - แผ่นชั้นปรับระดับได้ (ปรับตามระยะวางแผ่นชั้น) - เสาเหล็กความหนา 1.2 มม. ทำสี Powder Coat สี Charcoal - ภาย มีเหล็กความหนา 1.8 มม. ทำสี Powder Coat สี Charcoal - แผ่นชั้นเหล็กหนา 0.5 มม. เสิร์มกระดุกทุก - รับน้ำหนักได้ 300 กก. ต่อแผ่น 	Fax	
			Mobile	
			Email	
			Contact	

Isometric

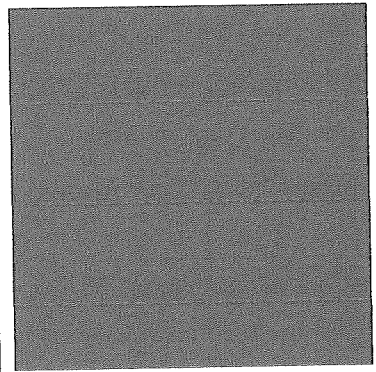
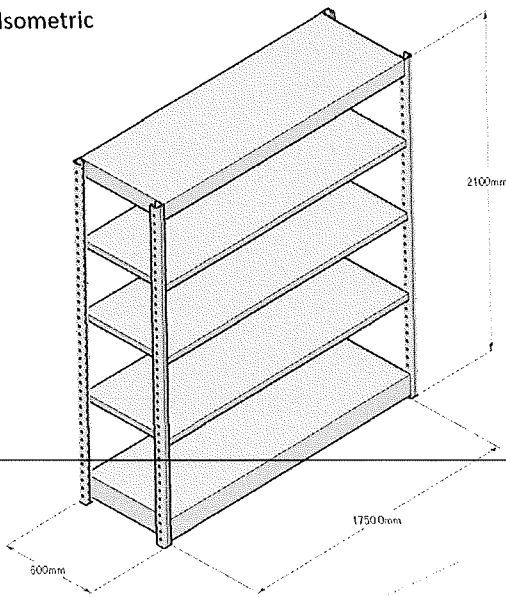

Charcoal

Front

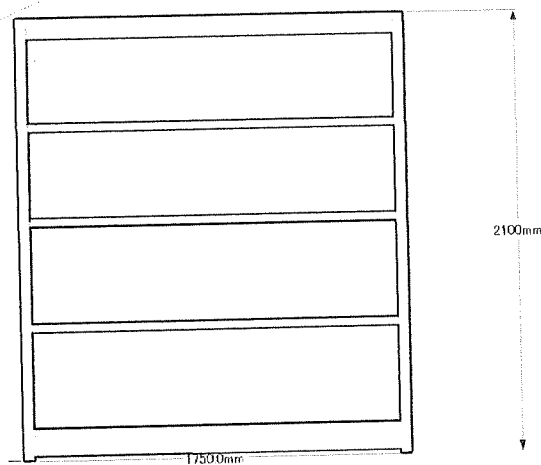

Top

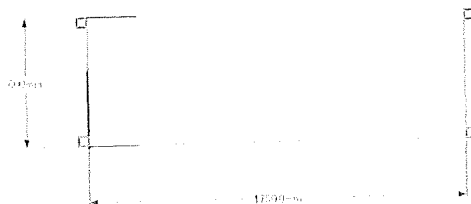

REMARK SUBMIT SHOP DRAWING AND SAMPLE TO DESIGNER PRIOR TO PRODUCTION

5/5/21

[Handwritten signature]

[Handwritten signature]

FURNITURE SPECIFICATION

Project	: TPBS Renovation 2020	Date	24 SEP 2021
Client	: องค์การกระจายเสียงและแพร่ภาพสาธารณะแห่งประเทศไทย	Revision	Addendum

Item No.	Item	Shelf	Supplier	To be confirmed
CAS - 23	Dimension	W2400 x D700 x H2200	Tel.	To be confirmed
	Material	- โครงไม้ Particle Board หนาน้อย 25 มม.เคลือบผิว ลามิเนตสีขาว แบบเยียนได้ ปิดขอบด้วย PVC หนาน้อย 1.5 มม. - บานเลื่อน Particle Board หนาน้อย 19 มม.เคลือบผิว ลามิเนตสี ขาวแบบเยียนได้ ปิดขอบด้วย PVC หนาน้อย 1.5 มม. - ลูกส้อ : 2 นิ้ว แบบมีเบรค 3 คู่ ไม่มีเบรค 1 คู่ สามารถหมุนปรับระดับ ความสูงได้ 10 มม. - TV LED 38 นิ้ว พร้อมขาจับเหล็ก สำเร็จรูป - พร้อม SEA-03 จำนวน 12 ตัว	Fax	
			Mobile	
			Email	
			Contact	

Isometric

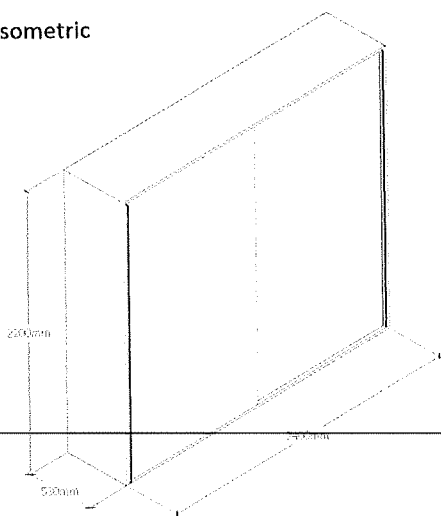

Isometric Inside

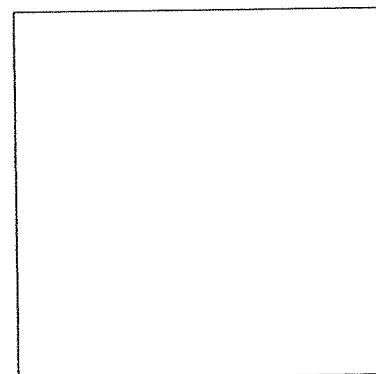
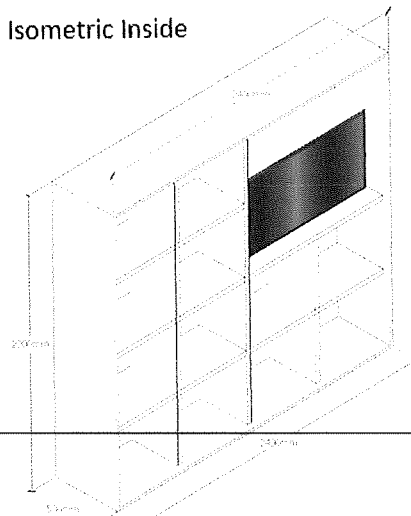

Front

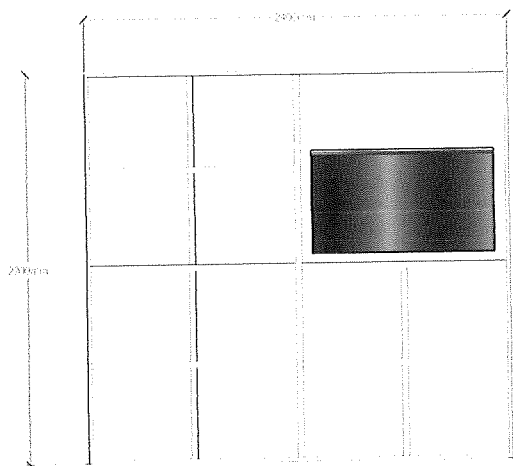

Top



Silver Gray

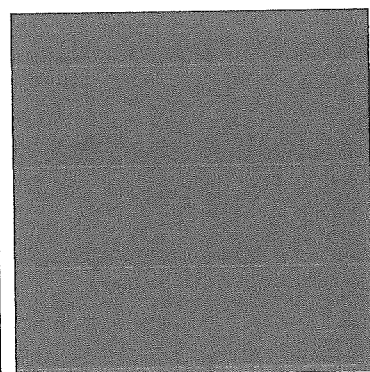

Charcoal

REMARK SUBMIT SHOP DRAWING AND SAMPLE TO DESIGNER PRIOR TO PRODUCTION

ชื่อ

Handwritten signature

Handwritten signature

FURNITURE SPECIFICATION

Project	: TPBS Renovation 2020	Date	24 SEP 2021
Client	: องค์การกระจายเสียงและแพร่ภาพสาธารณะแห่งประเทศไทย	Revision	Addendum

Item No.	Item	Module B – Seating / Casual Working Station	Supplier	To be confirmed
CAS - 24	Dimension	W2400 x D700 x H2200	Tel.	To be confirmed
	Material	- โครงไม้ Particle Board หนาอย่างน้อย 25 มม.เคลือบผิว ลามิเนต ปิด ขอบด้วย PVC หนาอย่างน้อย 1.5 มม. - ผนังด้านหลัง Particle Board หนาอย่างน้อย 19 มม.เคลือบผิว ลามิเนต สีขาวแบบเขียนได้ ปิดขอบด้วย PVC หนาอย่างน้อย 1.5 มม. - ลูกกลิ้ง : 2 นิ้ว แบบมีเบรค 3 คู่ ไม่มีเบรค 1คู่ สามารถหมุนปรับระดับ ความสูงได้ 10 มม. - ที่นั่ง โครงไม้ ทุ่มพองน้ำโพลีเอทิลีน ทุ่มผ้า	Fax	
			Mobile	
			Email	
			Contact	

Isometric

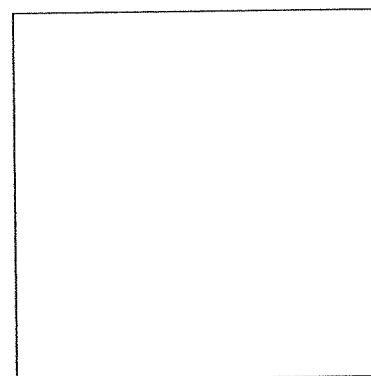
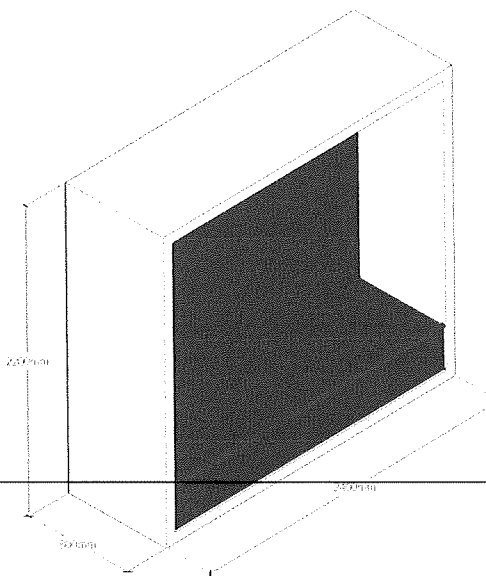

Silver Gray

Front

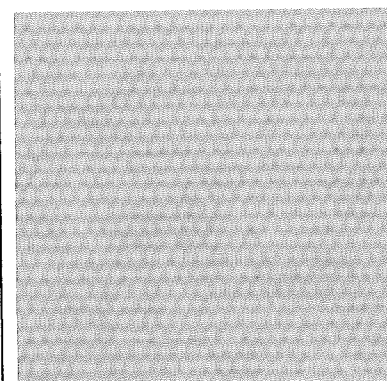
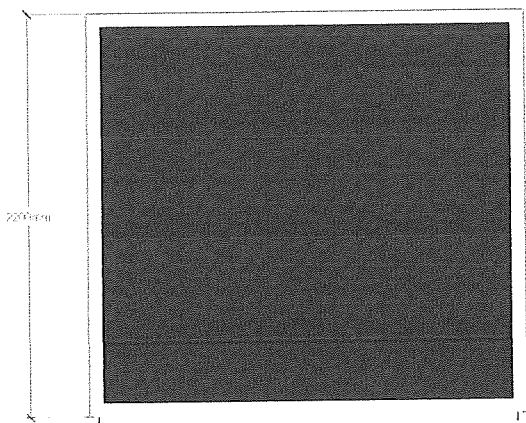

Fabric : Light Blue

Top

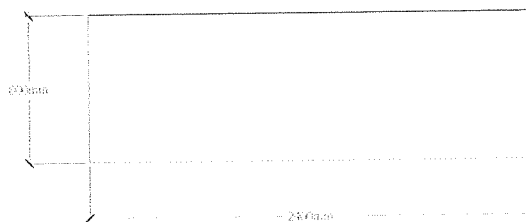

REMARK SUBMIT SHOP DRAWING AND SAMPLE TO DESIGNER PRIOR TO PRODUCTION

จก

[Handwritten signature]

FURNITURE SPECIFICATION

Project	: TPBS Renovation 2020	Date	24 SEP 2021
Client	: องค์การกระจายเสียงและแพร่ภาพสาธารณะแห่งประเทศไทย	Revision	Addendum

Item No.	Item	Module C – Casual Meeting	Supplier	To be confirmed
CAS - 25	Dimension	W2400 x D2400 x H2200	Tel.	To be confirmed
	Material	- โครงเหล็ก หนา อย่างน้อย 1.2 มม ทำสี Powder Coat เทาCharcoal - ผนังด้านหลัง Particle Board หนา อย่างน้อย 25 มม.เคลือบผิว ลามิเนต สีขาวแบบเขียนได้ ปิดขอบด้วย PVC หนา อย่างน้อย 1.5 มม - ลูกบิด : 2 นิ้ว แบบมีเบรค 6 คู่ สามารถหมุนปรับระดับความสูงได้ 10 มม. - พื้น Cement board 20 มม ปูพรม - ไม่รวม ติ้ะและ เก้าอี้	Fax	
			Mobile	
			Email	
			Contact	

Isometric

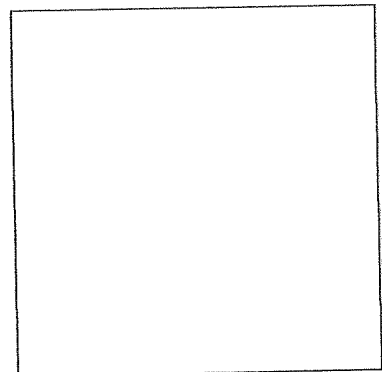
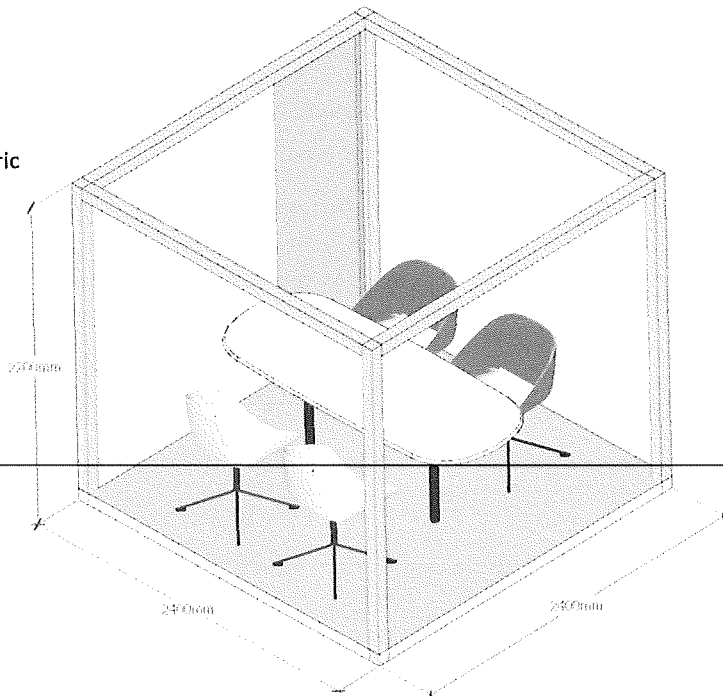

Silver Gray

Front

Top

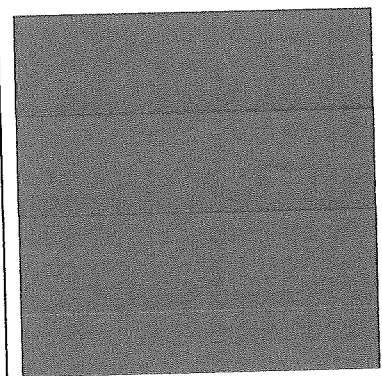
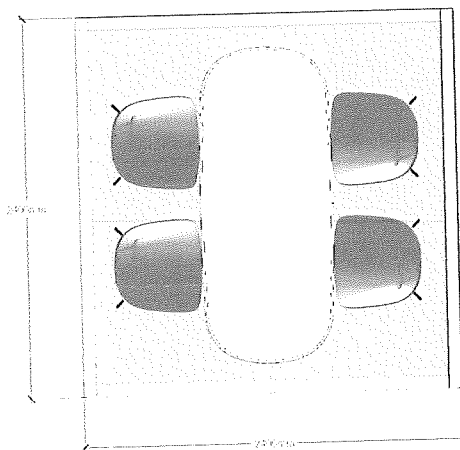
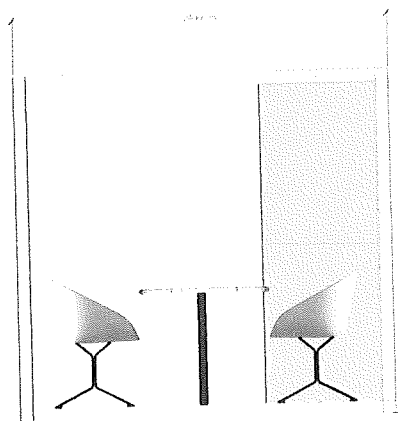

Charcoal

REMARK SUBMIT SHOP DRAWING AND SAMPLE TO DESIGNER PRIOR TO PRODUCTION

25

FURNITURE SPECIFICATION

Project	: TPBS Renovation 2020	Date	24 SEP 2021
Client	: องค์การกระจายเสียงและแพร่ภาพสาธารณะแห่งประเทศไทย	Revision	Addendum

Item No.	Item	Module D – Movable Workstation	Supplier	To be confirmed
CAS - 26	Dimension	W1600 x D1600 x H1725 (Table H. 750)	Tel.	To be confirmed
	Material	-โต๊ะ: ไม้ Particle Board หนาอย่างน้อย 25 มม.เคลือบผิว Melamine สีเทาอ่อน ปิดขอบด้วย PVC หนาอย่างน้อย 1.5 มม. -โครงเหล็ก หนา อย่างน้อย 1.2 มม ทำสี Powder Coat เทาCharcoal -ผนังด้านหลัง Particle Board หนาอย่างน้อย 25 มม.เคลือบผิว ลามิเนตสีขาวแบบเขียนได้ ปิดขอบด้วย PVC หนาอย่างน้อย 1.5 มม - ลูกล้อ : 2 นิ้ว แบบมีเบรค 6 คู่ สามารถหมุนปรับระดับความสูงได้ 10 มม.	Fax	
			Mobile	
			Email	
			Contact	

Isometric

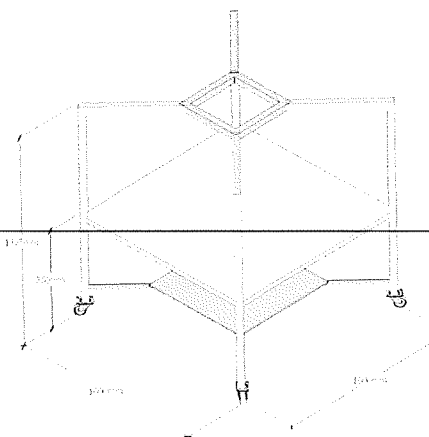

Top

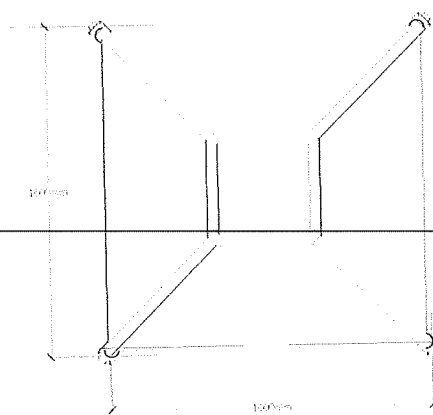

Front

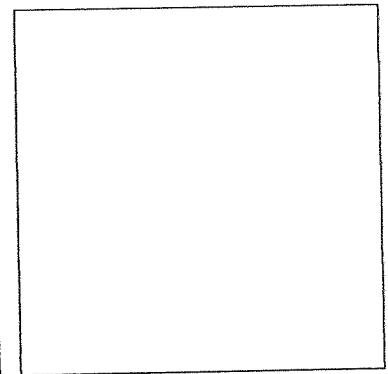
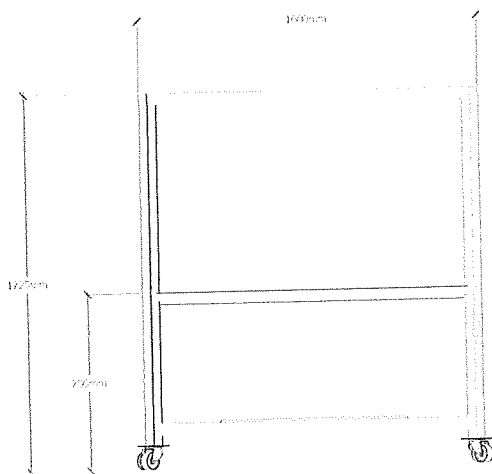

Silver Gray

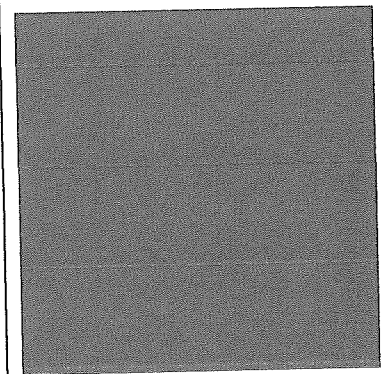

Charcoal

REMARK SUBMIT SHOP DRAWING AND SAMPLE TO DESIGNER PRIOR TO PRODUCTION

26

FURNITURE SPECIFICATION

Project	: TPBS Renovation 2020	Date	24 SEP 2021
Client	: องค์การกระจายเสียงและแพร่ภาพสาธารณะแห่งประเทศไทย	Revision	Addendum

Item No.	Item	Casual Meeting - Sofa	Supplier	To be confirmed
SEA - 01	Dimension	W3000 x D800 x H1250	Tel.	To be confirmed
	Material	โครงเก้าอี้และหมักพิง : โครงทำจากเหล็กกลม หนาอย่างน้อย 1.5 มม ทุ้ม ผ้าตาข่ายชายทึบ ที่นั่ง : ฟองน้ำโพลียูรีเทนแบบแน่น ทุ้มผ้า ขาปรับระดับไนลอน	Fax	
			Mobile	
			Email	
			Contact	

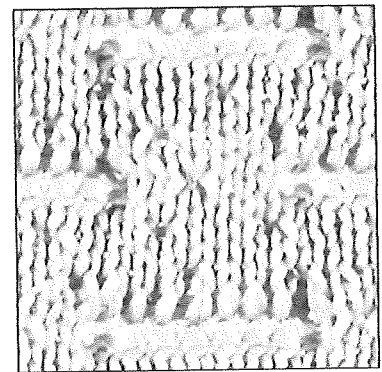
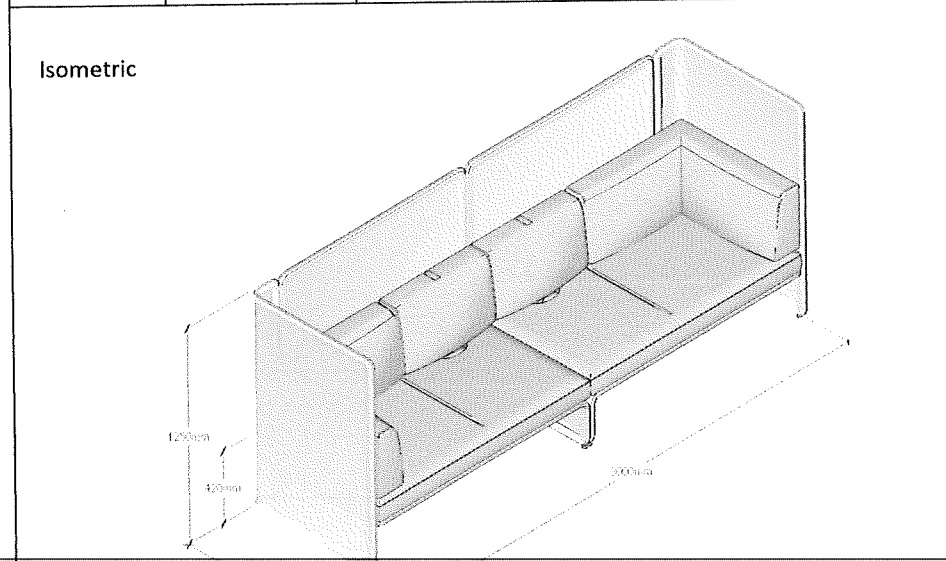

Knit Fabric : Sand

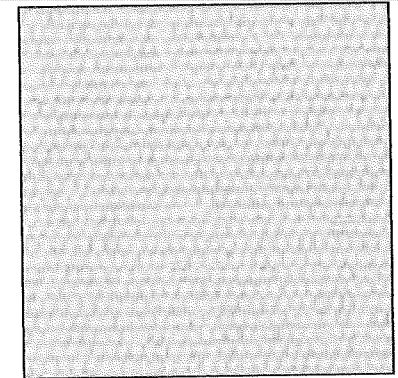
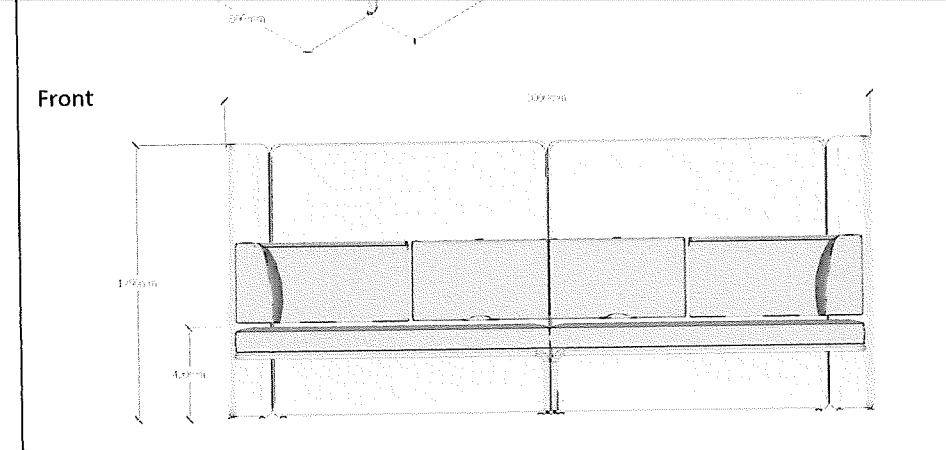

Fabric : Red

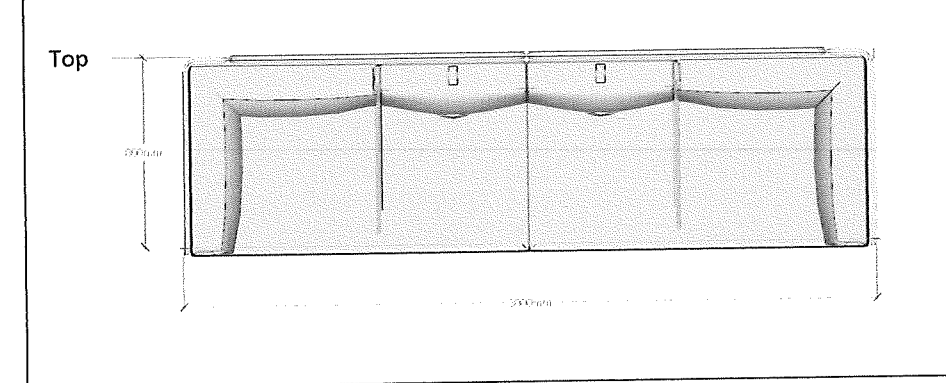

REMARK SUBMIT SHOP DRAWING AND SAMPLE TO DESIGNER PRIOR TO PRODUCTION





FURNITURE SPECIFICATION

Project	: TPBS Renovation 2020	Date	24 SEP 2021
Client	: องค์การกระจายเสียงและแพร่ภาพสาธารณะแห่งประเทศไทย	Revision	Addendum

Item No.	Item	Casual Meeting - Armchair	Supplier	To be confirmed
SEA - 02	Dimension	W930 x D1000 x H900 (Seat.450)	Tel.	To be confirmed
	Material	<ul style="list-style-type: none"> - โครงเหล็กหนาน้อย 1 มม. ชุบผ้ - ที่นั่ง : ฟองน้ำโพลียูรีเทนแบบแน่น ชุบผ้ - ขาเก้าอี้ : ทำจากเหล็ก หนาน้อย 1 มม. สี Powder Coat เทา 	Fax	
			Mobile	
			Email	
			Contact	

Isometric

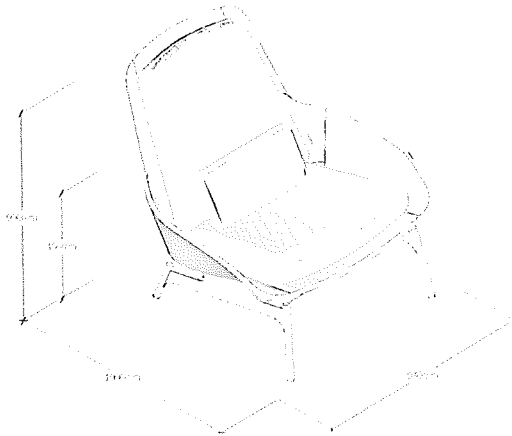

Fabric : peach orange

Front

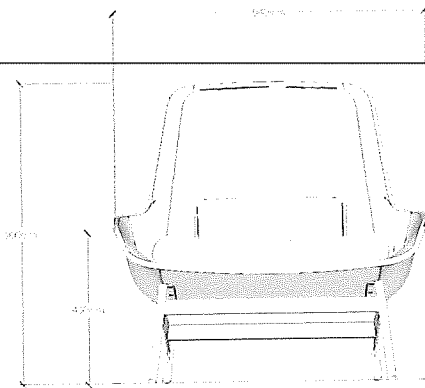

Top

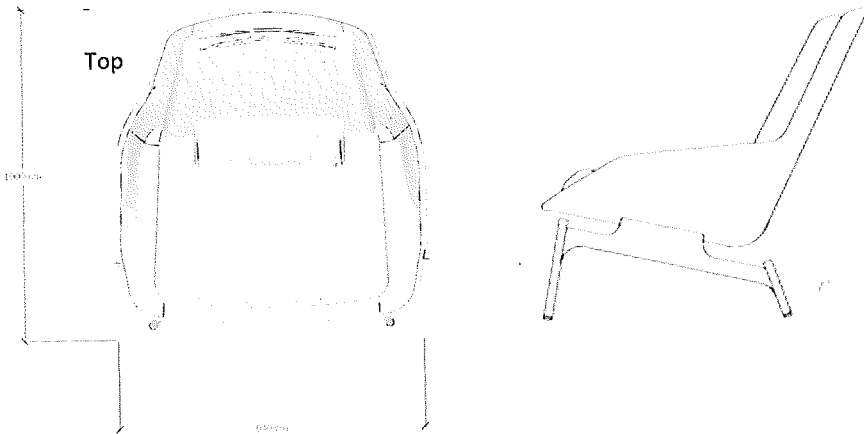

Powder Coat : peach orange

REMARK SUBMIT SHOP DRAWING AND SAMPLE TO DESIGNER PRIOR TO PRODUCTION

FURNITURE SPECIFICATION

Project	: TPBS Renovation 2020	Date	24 SEP 2021
Client	: องค์การกระจายเสียงและแพร่ภาพสาธารณะแห่งประเทศไทย	Revision	Addendum

Item No.	Item	Casual Meeting – Stool Round	Supplier	To be confirmed
SEA - 03	Dimension	DIA400 x H430	Tel.	To be confirmed
	Material	โครง : ไม้เนื้อแข็ง ที่นั่ง : ฟองน้ำโพลียูรีเทนแบบแน่น หุ้มผ้า ขาปุมปรับระดับไนลอน ติดตั้งหูเท้า หนึ่งจริง ตามแบบ	Fax	
			Mobile	
			Email	
			Contact	

Isometric

Front

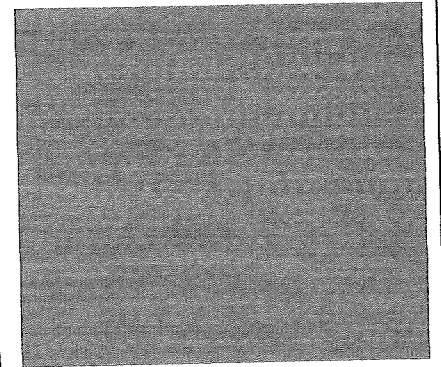
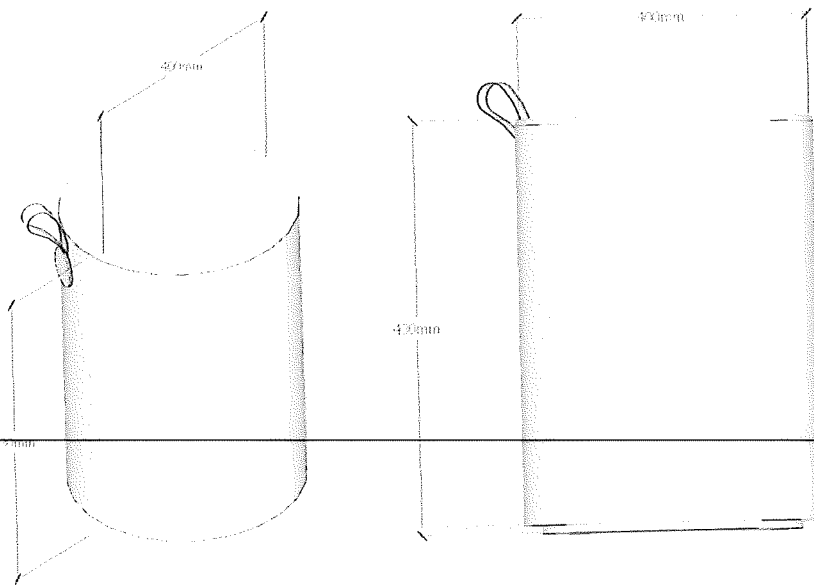

Light Blue

Top

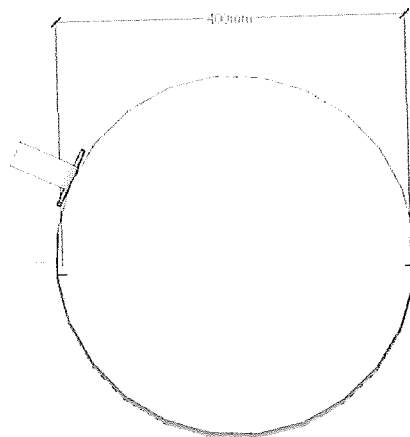

REMARK SUBMIT SHOP DRAWING AND SAMPLE TO DESIGNER PRIOR TO PRODUCTION



 29

FURNITURE SPECIFICATION

Project	: TPBS Renovation 2020	Date	24 SEP 2021
Client	: องค์การกระจายเสียงและแพร่ภาพสาธารณะแห่งประเทศไทย	Revision	Addendum

Item No.	Item	Casual Meeting – Stool Square	Supplier	To be confirmed
SEA - 04	Dimension	W420 x D420 x H420	Tel.	To be confirmed
	Material	โครง : ไม้เนื้อแข็ง ที่นั่ง : ฟองน้ำโพลียูรีเทนแบบแน่น หุ้มผ้า ขาปุมปรับระดับในลอน	Fax	
			Mobile	
			Email	
			Contact	

Isometric

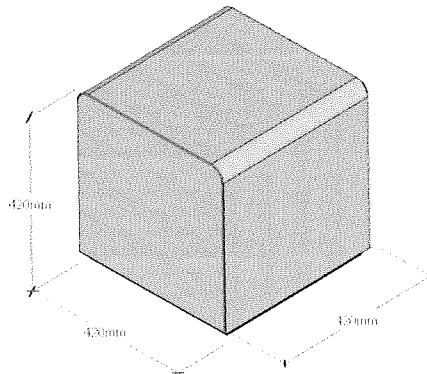

Front

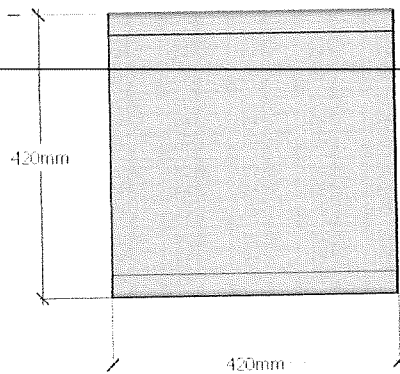

Top

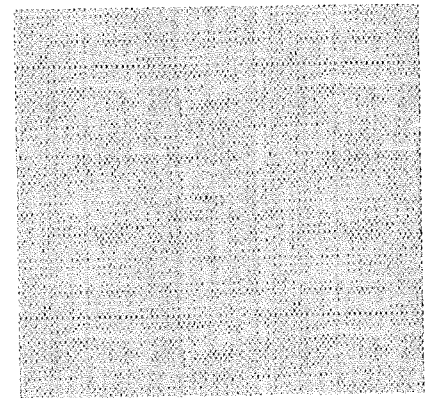
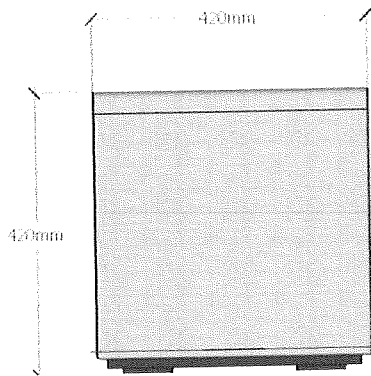

Fabric Light Gray

REMARK SUBMIT SHOP DRAWING AND SAMPLE TO DESIGNER PRIOR TO PRODUCTION

[Handwritten signatures]

FURNITURE SPECIFICATION

Project	: TPBS Renovation 2020	Date	24 SEP 2021
Client	: องค์การกระจายเสียงและแพร่ภาพสาธารณะแห่งประเทศไทย	Revision	Addendum

Item No.	Item	Casual Meeting - Bench	Supplier	To be confirmed
SEA - 05	Dimension	W2000 x D380 x H 410	Tel.	To be confirmed
	Material	โครงเก้าอี้และพนักพิง : โครงทำจากเหล็กกล่อง หนาอย่างน้อย 1.5 มม. ทำสี Powder Coat ขาว ที่นั่ง : ฟองน้ำโพลียูรีเทนแบบแน่น หุ้มผ้า ปุ่มปรับระดับในลอน	Fax	
			Mobile	
			Email	
			Contact	

Isometric

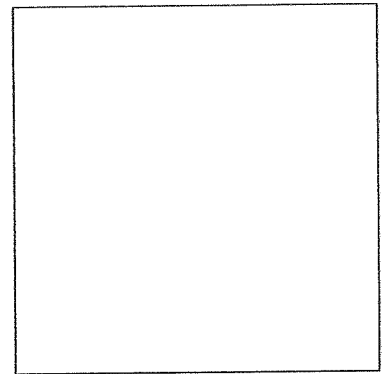
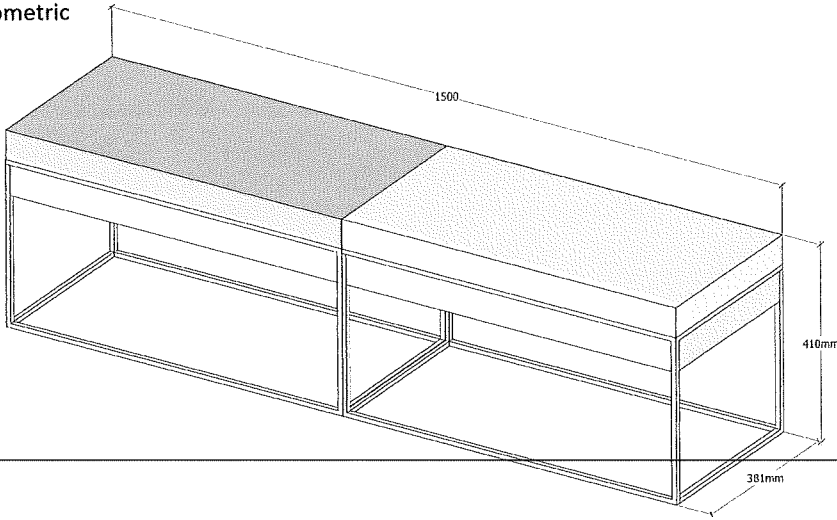

Silver Gray

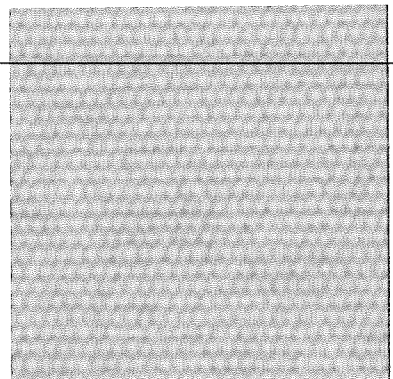

Fabric Light Gray

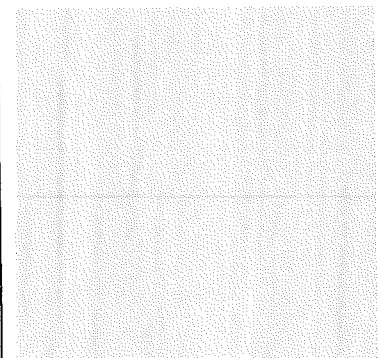

Oak

Front

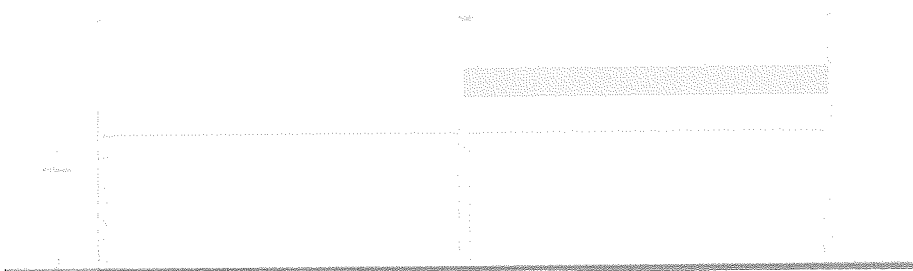

REMARK SUBMIT SHOP DRAWING AND SAMPLE TO DESIGNER PRIOR TO PRODUCTION

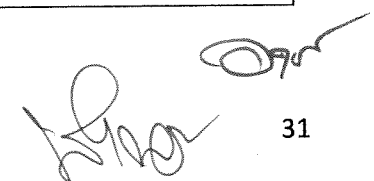
 31

FURNITURE SPECIFICATION

Project	: TPBS Renovation 2020	Date	24 SEP 2021
Client	: องค์การกระจายเสียงและแพร่ภาพสาธารณะแห่งประเทศไทย	Revision	Addendum

Item No.	Item	Meeting Chair	Supplier	To be confirmed
SEA - 06	Dimension	W580 x D430 x H600 (Seat 420)	Tel.	To be confirmed
	Material	- โครงเก้าอี้และพนักพิง : เหล็ก และพองน้ำโพลียูรีเทน ทุ่มผ้า - ที่นั่ง : พองน้ำโพลียูรีเทนแบบแน่น ทุ่มผ้า - ระบบโยกเอน : ระบบโยกเอน แบบล็อกการพิงได้ 1 ระดับ ในตำแหน่ง หลังตรง ขาเก้าอี้ : ขา 4 แฉก ทำจากเหล็ก สี Powder Coat เทา	Fax	
			Mobile	
			Email	
			Contact	

Isometric

Front

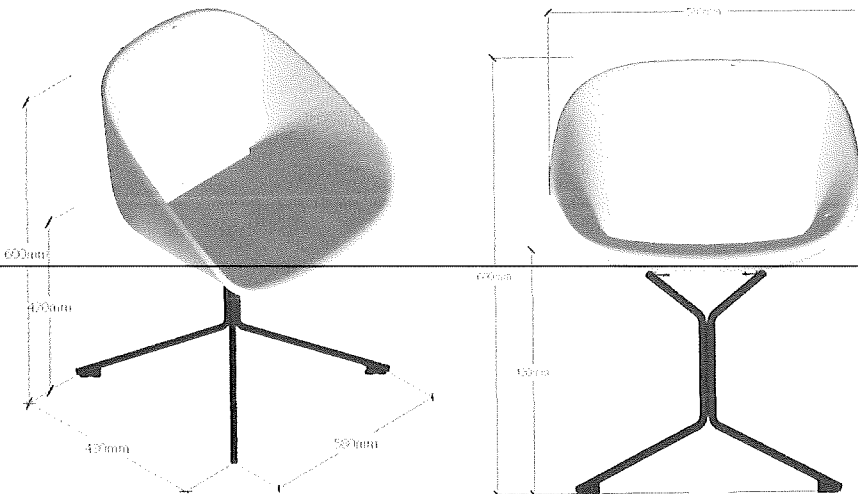

Top

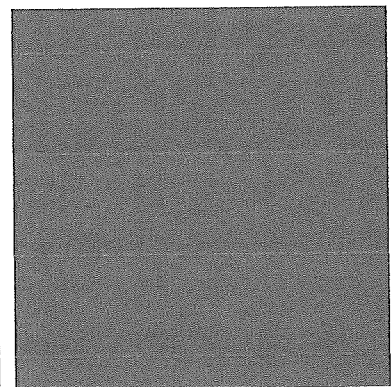
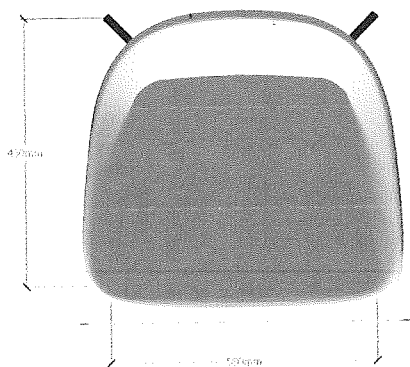

Charcoal

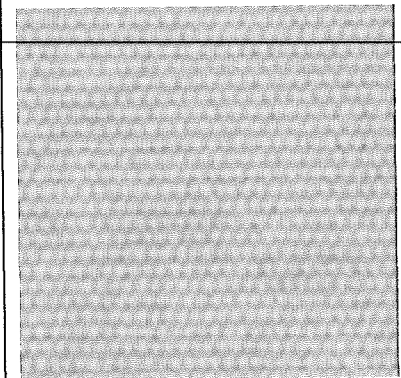

Fabric : Light Gray

FURNITURE SPECIFICATION

Project	: TPBS Renovation 2020	Date	24 SEP 2021
Client	: องค์การกระจายเสียงและแพร่ภาพสาธารณะแห่งประเทศไทย	Revision	Addendum

Item No.	Item	Office Chair (Wheel)	Supplier	To be confirmed
SEA - 07	Dimension	W500 x D570 x H950 (Seat 420)	Tel.	To be confirmed
	Material	- โครงเก้าอี้และผนักพิง : โครงไนลอน และพองน้ำโพลีเอทรีเทรน หุ้มผ้า - ที่นั่ง : พองน้ำโพลีเอทรีเทรนแบบแน่น หุ้มผ้า - ระบบโยกเอน : ระบบโยกเอน แบบล๊อคการพิงได้ 1 ระดับ ในตำแหน่ง หลังตรง ขาเก้าอี้ : ขา 5 แฉก ทำจากเหล็ก สี Powder Coat เทา ลูกล้อ ไนลอน	Fax	
			Mobile	
			Email	
			Contact	

Isometric



Fabric : Light Gray

Top

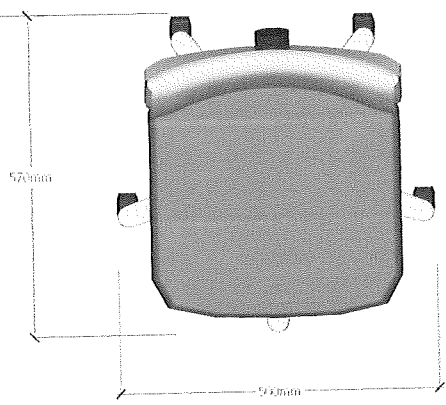

Front

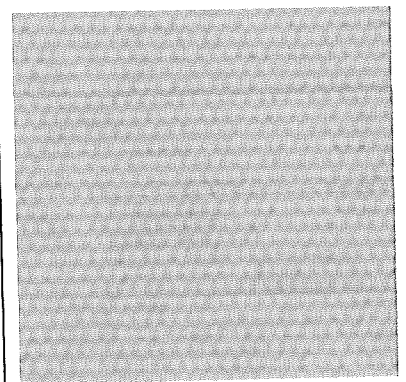
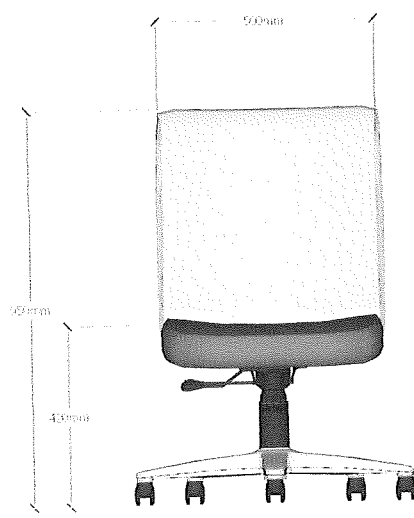

Fabric : Light Blue

REMARK SUBMIT SHOP DRAWING AND SAMPLE TO DESIGNER PRIOR TO PRODUCTION

FURNITURE SPECIFICATION

Project	: TPBS Renovation 2020	Date	24 SEP 2021
Client	: องค์การกระจายเสียงและแพร่ภาพสาธารณะแห่งประเทศไทย	Revision	Addendum

Item No.	Item	Collab Stool	Supplier	To be confirmed
SEA - 08	Dimension	W415 x D300 x H740	Tel.	To be confirmed
	Material	- โครงเก้าอี้และผนักพิง : โครงในลอน หรือ ไม้อัด และพองน้ำโพลียูรีเทน หุ้มผ้า - ขาเก้าอี้ : ขา 4 ขาทำจากไม้เนื้อแข็ง มีที่ปักเท้า ทำจากเหล็ก พ่นสี powder coat สีเทา	Fax	
			Mobile	
			Email	
			Contact	

Isometric

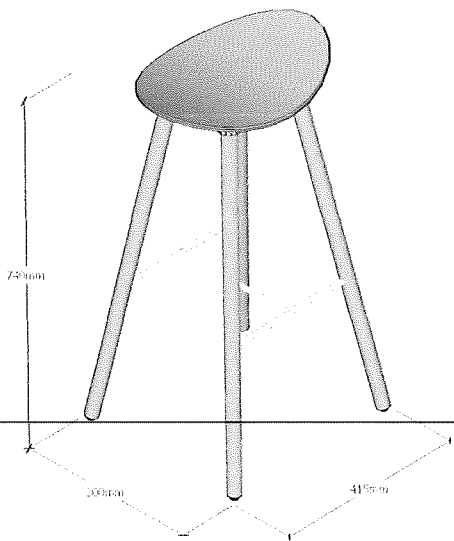

Front

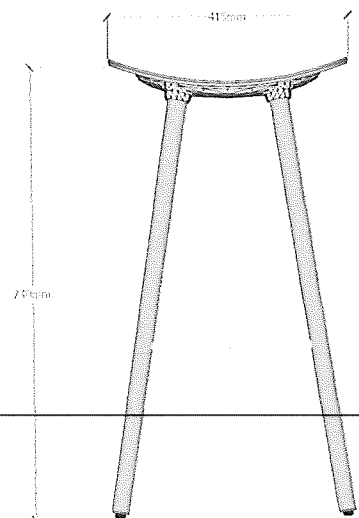

Top

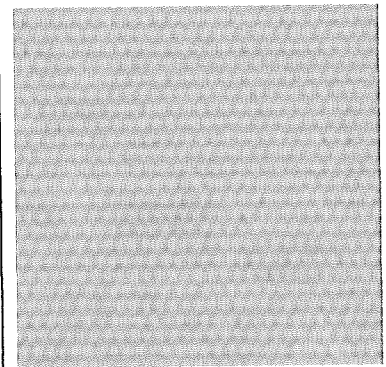
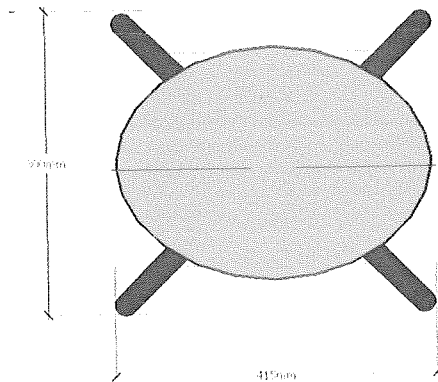

Fabric : Light Blue

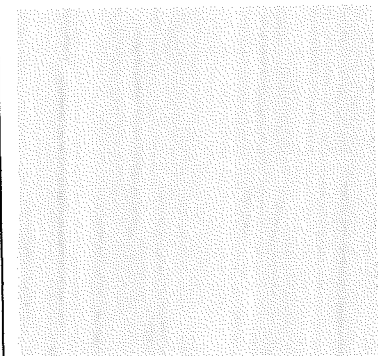

Oak

REMARK SUBMIT SHOP DRAWING AND SAMPLE TO DESIGNER PRIOR TO PRODUCTION

FURNITURE SPECIFICATION

Project	: TPBS Renovation 2020	Date	24 SEP 2021
Client	: องค์การกระจายเสียงและแพร่ภาพสาธารณะแห่งประเทศไทย	Revision	Addendum

Item No.	Item	Collab Chair	Supplier	To be confirmed
SEA - 09	Dimension	W580 x D470 x H770 (Seat 420)	Tel.	To be confirmed
	Material	- โครงเก้าอี้และพนักพิง : โครงไม้อ่อน และพองน้ำโพลีเอทรีเทน หุ้มผ้า - ที่นั่ง : พองน้ำโพลีเอทรีเทนแบบแน่น หุ้มผ้า - ระบบโยกเอน : ระบบโยกเอน แบบล็อกการพียงได้ 1 ระดับ ในตำแหน่ง หลังตรง ขาเก้าอี้ : ขา 5 แฉก ทำจากเหล็ก สี Powder Coat เทา ลูกล้อ ไม้อ่อน	Fax	
			Mobile	
			Email	
			Contact	

Isometric

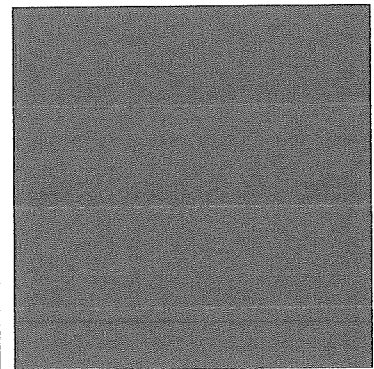
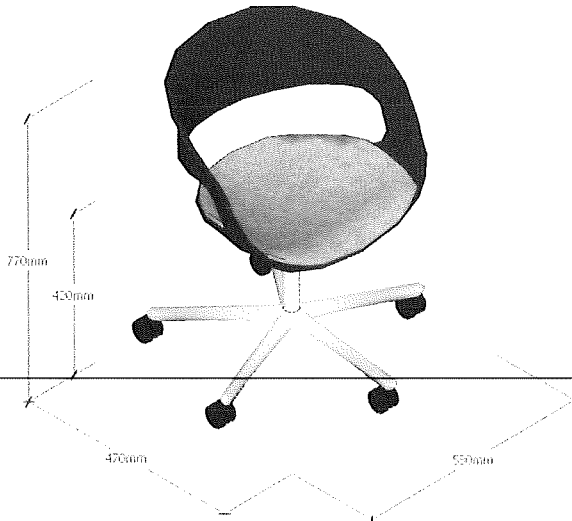

Front

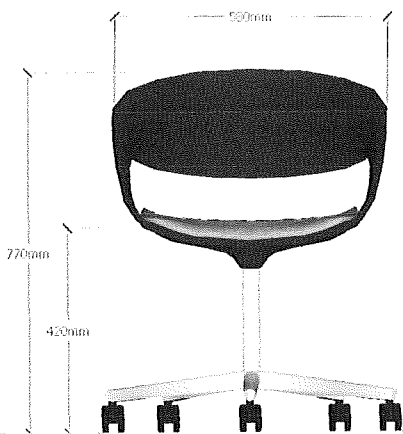

Top

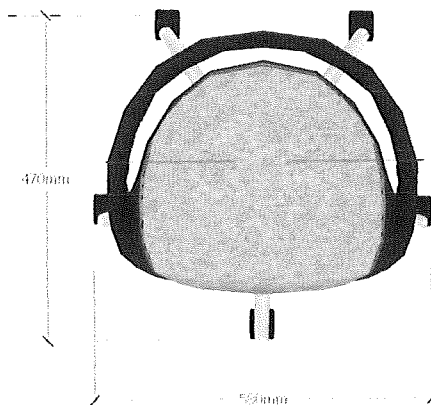

Charcoal

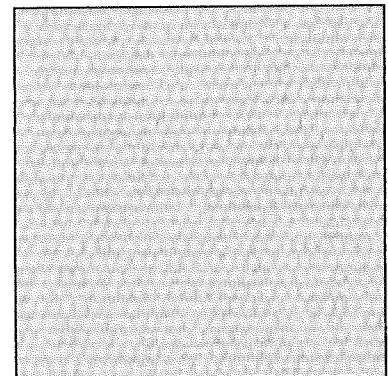

Fabric : Red

REMARK SUBMIT SHOP DRAWING AND SAMPLE TO DESIGNER PRIOR TO PRODUCTION

FURNITURE SPECIFICATION

Project	: TPBS Renovation 2020	Date	24 SEP 2021
Client	: องค์การกระจายเสียงและแพร่ภาพสาธารณะแห่งประเทศไทย	Revision	Addendum

Item No.	Item	Collab Sectional Sofa	Supplier	To be confirmed
SEA - 10	Dimension	W 1690 x D 870 x H 720 (Seat 380)	Tel.	To be confirmed
	Material	โครง : ไม้เนื้อแข็ง ที่นั่ง : ฟองน้ำโพลียูรีเทนแบบแน่น หุ้มผ้า ปุ่มปรับระดับในลอน	Fax	
			Mobile	
			Email	
Contact				

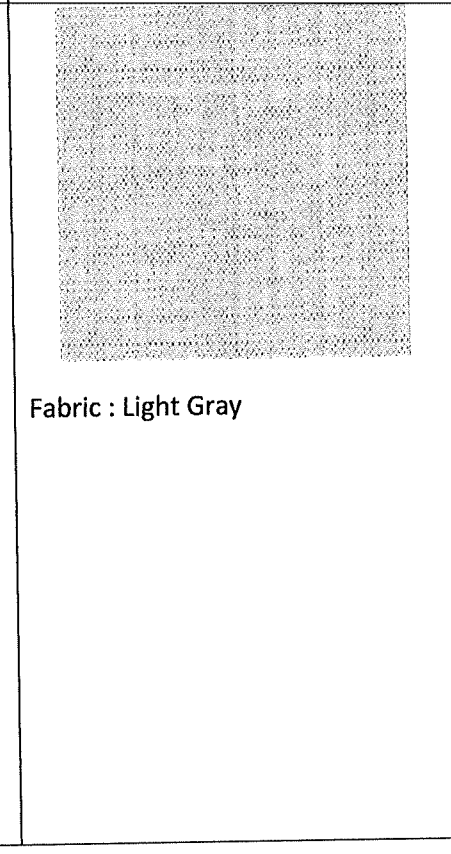
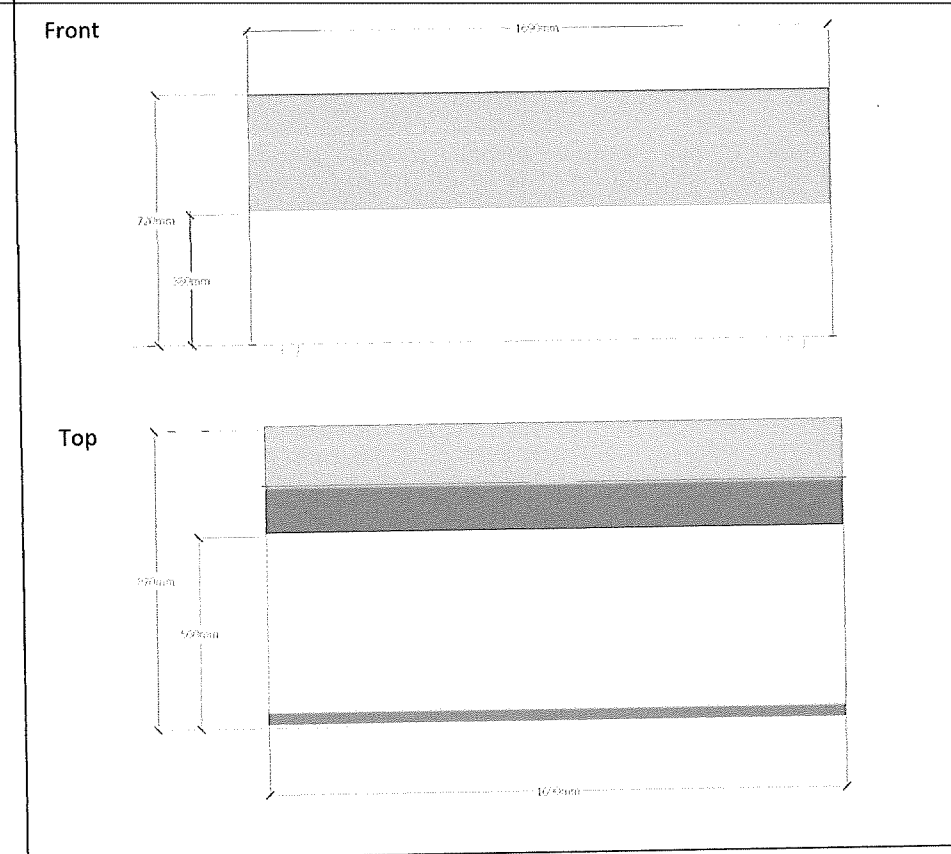
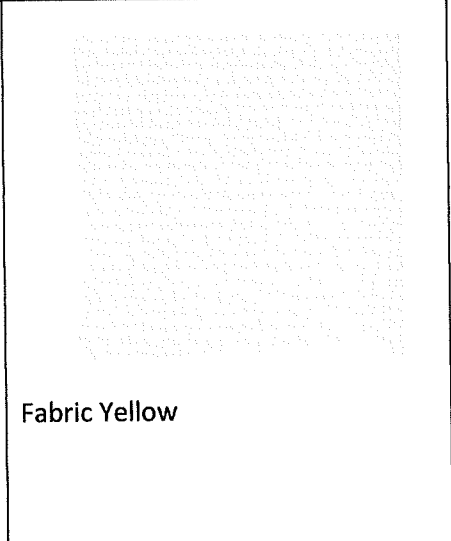
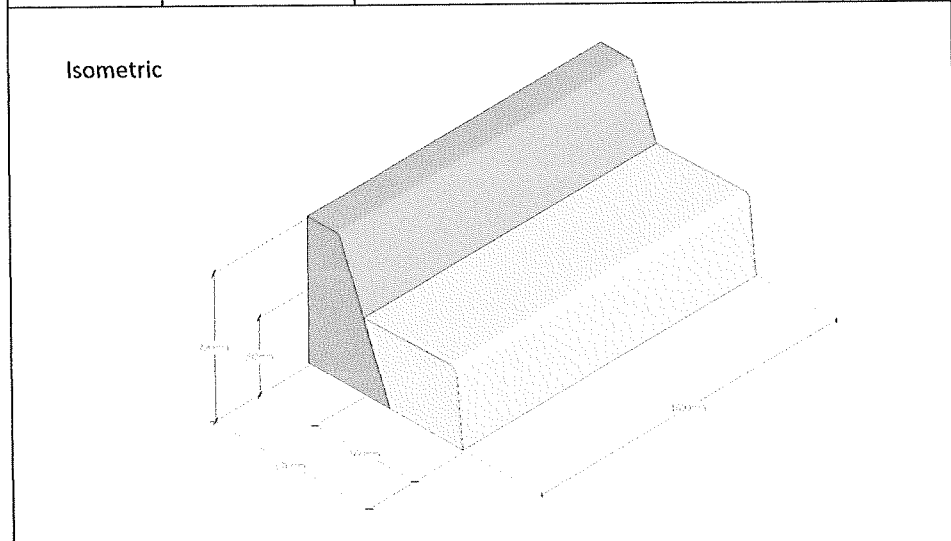

REMARK SUBMIT SHOP DRAWING AND SAMPLE TO DESIGNER PRIOR TO PRODUCTION

[Handwritten signatures and initials]

FURNITURE SPECIFICATION

Project	: TPBS Renovation 2020	Date	24 SEP 2021
Client	: องค์การกระจายเสียงและแพร่ภาพสาธารณะแห่งประเทศไทย	Revision	Addendum

Item No.	Item	Collab Sectional Sofa	Supplier	To be confirmed
SEA - 11	Dimension	W 845 x D 870 x H 720 (Seat 380)	Tel.	To be confirmed
	Material	โครง : ไม้เนื้อแข็ง ที่นั่ง : ฟองน้ำโพลียูรีเทนแบบแน่น หุ้มผ้า ปุ่มปรับระดับในลอน	Fax	
			Mobile	
			Email	
			Contact	

Isometric

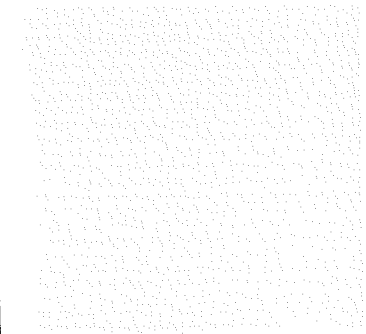
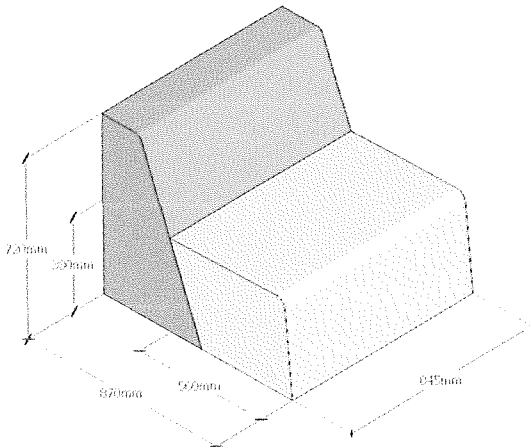

Fabric Yellow

Top

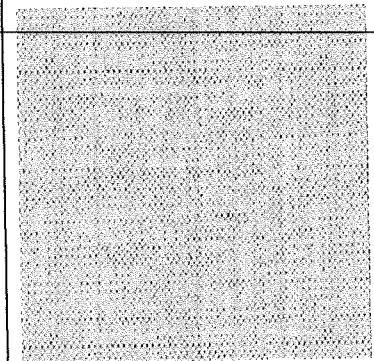
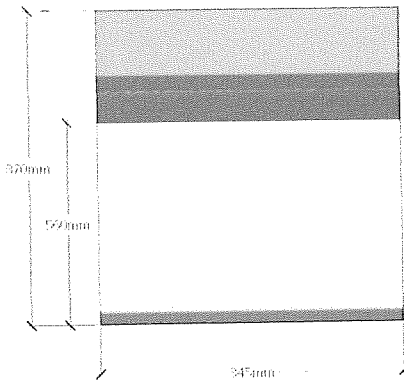

Fabric : Light Gray

Front

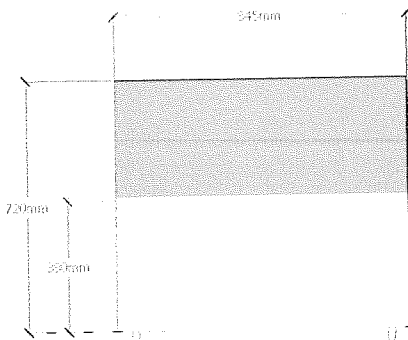

[Handwritten signatures and initials]

แผนแสดงวงเงินงบประมาณที่ได้รับจัดสรรและราคากลาง(ราคาอ้างอิง)

1. ชื่อโครงการ : โครงการงานออกแบบและปรับปรุงภายในโครงการอาคารสำนักงาน ส.ส.ท. เฟส 2 งานซื้อเฟอร์นิเจอร์ ศูนย์ Thai PBS World และศูนย์สื่อสารวาระทางสังคมและนโยบายสาธารณะ
2. หน่วยงานเจ้าของโครงการ : สำนักบริหาร
3. วงเงินงบประมาณที่ได้รับจัดสรร : วงเงินงบประมาณ 1,679,540.69 บาท บาท (หนึ่งล้านหกแสนเจ็ดหมื่นเก้าพันห้าร้อยสี่สิบบาทหกสิบก้อนเก้าสตางค์ (รวมภาษีมูลค่าเพิ่ม) ตามที่ได้รับจัดสรรปี 2564 เลขที่ 421-3100-14-075 ของสำนักบริหาร ลำดับที่ 32 รหัสโครงการ 64-B06.0
4. ลักษณะงาน : โดยสังเขป
 1. งานสำรวจพื้นที่ พร้อมจัดทำแผนงานเข้าดำเนินการ
 2. ดำเนินการ ตามแผนงาน และแบบที่ผู้ว่าจ้างกำหนด
 3. จัดทำเอกสารรายงานความคืบหน้าและส่งมอบงาน
5. บัญชีประมาณการราคากลางวันที่กำหนดราคากลาง (ราคาอ้างอิง) :

วงเงินงบประมาณ 2,033,616.03 บาท (หนึ่งล้านหกแสนเจ็ดหมื่นเก้าพันห้าร้อยสี่สิบบาทหกสิบก้อนเก้าสตางค์ (รวมภาษีมูลค่าเพิ่ม) แหล่งที่มาของราคากลาง (ราคาอ้างอิง) จากใบเสนอราคา

 - 5.1 บริษัท ร็อกเวล จำกัด
 - 5.2 บริษัท ดับเบิลยู เอ็ม ซี จำกัด
 - 5.3 ดีไซน์ กราวด์ จำกัด (สำนักงานใหญ่)

หมายเหตุ เนื่องจากบัญชีประมาณการราคากลาง (2,033,616.03 บาท) สูงกว่าวงเงินงบประมาณ ดังนั้นจึงขอใช้วงเงินงบประมาณที่ได้รับจัดสรร จำนวน 1,679,540.69 บาทเป็นราคากลางในการดำเนินการ

6. รายชื่อคณะกรรมการกำหนดราคากลาง



นายชาญชัย คงช้า

เจ้าหน้าที่อาคารและสถานที่ สำนักงานการ