

ประกาศองค์การกระจายเสียงและแพร่ภาพสาธารณะแห่งประเทศไทย(ส.ส.ท.)

เรื่อง ประกวดราคาจ้างปรับปรุงเฟอร์นิเจอร์และพื้นที่ ชั้น ๓ อาคาร A (สำนักงานใหญ่) ด้วยวิธีประกวดราคาอิเล็กทรอนิกส์ (e-bidding)

องค์การกระจายเสียงและแพร่ภาพสาธารณะแห่งประเทศไทย(ส.ส.ท.) มีความประสงค์จะ ประกวดราคาจ้างปรับปรุงเฟอร์นิเจอร์และพื้นที่ ชั้น ๓ อาคาร A (สำนักงานใหญ่) ด้วยวิธีประกวดราคาอิเล็กทรอนิกส์ (e-bidding) ราคาของงานจ้างในการประกวดราคาค้างนี้เป็นเงินทั้งสิ้น ๒,๙๗๕,๑๐๗.๕๐ บาท (สองล้านเก้าแสนเจ็ดหมื่นห้าพันหนึ่งร้อยเจ็ดบาทห้าสิบบาทห้าสตางค์)

ผู้ยื่นข้อเสนอจะต้องมีคุณสมบัติ ดังต่อไปนี้

๑. มีความสามารถตามกฎหมาย

๒. ไม่เป็นบุคคลล้มละลาย

๓. ไม่อยู่ระหว่างเลิกกิจการ

๔. ไม่เป็นบุคคลซึ่งอยู่ระหว่างถูกระงับการยื่นข้อเสนอหรือทำสัญญากับหน่วยงานของรัฐไว้ชั่วคราว เนื่องจากเป็นผู้ที่ไม่ผ่านเกณฑ์การประเมินผลการปฏิบัติงานของผู้ประกอบการตามระเบียบที่รัฐมนตรีว่าการกระทรวงการคลังกำหนดตามที่ประกาศเผยแพร่ในระบบเครือข่ายสารสนเทศของกรมบัญชีกลาง

๕. ไม่เป็นบุคคลซึ่งถูกระบุชื่อไว้ในบัญชีรายชื่อผู้ทำงานและได้แจ้งเวียนชื่อให้เป็นผู้ทำงานของหน่วยงานของรัฐในระบบเครือข่ายสารสนเทศของกรมบัญชีกลาง ซึ่งรวมถึงนิติบุคคลที่ผู้ทำงานเป็นหุ้นส่วนผู้จัดการ กรรมการผู้จัดการ ผู้บริหาร ผู้มีอำนาจในการดำเนินงานในกิจการของนิติบุคคลนั้นด้วย

๖. มีคุณสมบัติและไม่มีลักษณะต้องห้ามตามที่คณะกรรมการนโยบายการจัดซื้อจัดจ้างและการบริหารพัสดุภาครัฐกำหนดในราชกิจจานุเบกษา

๗. เป็นนิติบุคคลผู้มีอาชีพรับจ้างงานที่ประกวดราคาอิเล็กทรอนิกส์ดังกล่าว

๘. ไม่เป็นผู้มีผลประโยชน์ร่วมกันกับผู้ยื่นข้อเสนอราคารายอื่นที่เข้ายื่นข้อเสนอให้แก่องค์การกระจายเสียงและแพร่ภาพสาธารณะแห่งประเทศไทย(ส.ส.ท.) ณ วันประกาศประกวดราคาอิเล็กทรอนิกส์ หรือไม่เป็นผู้กระทำการอันเป็นการขัดขวางการแข่งขันราคาอย่างเป็นธรรม ในการประกวดราคาอิเล็กทรอนิกส์ครั้งนี้

๙. ไม่เป็นผู้ได้รับเอกสิทธิ์หรือความคุ้มกัน ซึ่งอาจปฏิเสธไม่ยอมขึ้นศาลไทย เว้นแต่ รัฐบาลของผู้ยื่นข้อเสนอได้มีคำสั่งให้สละเอกสิทธิ์และความคุ้มกันเช่นนั้น

๑๐. ผู้ยื่นข้อเสนอต้องลงทะเบียนในระบบจัดซื้อจัดจ้างภาครัฐด้วยอิเล็กทรอนิกส์ (Electronic Government Procurement : e - GP) ของกรมบัญชีกลาง

ผู้ยื่นข้อเสนอต้องยื่นข้อเสนอและเสนอราคาทางระบบจัดซื้อจัดจ้างภาครัฐด้วยอิเล็กทรอนิกส์ ในวันที่ ๑๙ พฤศจิกายน ๒๕๖๔ ระหว่างเวลา ๐๘.๓๐ น. ถึง ๑๖.๓๐ น.

ผู้สนใจสามารถขอรับเอกสารประกวดราคาอิเล็กทรอนิกส์ โดยดาวน์โหลดเอกสารผ่านทางระบบจัดซื้อจัดจ้างภาครัฐด้วยอิเล็กทรอนิกส์ตั้งแต่วันที่ประกาศจนถึงก่อนวันเสนอราคา

ผู้สนใจสามารถดูรายละเอียดได้ที่เว็บไซต์ www.thaipbs.or.th หรือ www.gprocurement.go.th หรือ
สอบถามทางโทรศัพท์หมายเลข ๐๒-๗๙๐๒๗๗๕ ในวันและเวลาราชการ

ผู้สนใจต้องการทราบรายละเอียดเพิ่มเติมเกี่ยวกับรายละเอียดและขอบเขตของงาน โปรดสอบถามมายัง
องค์การกระจายเสียงและแพร่ภาพสาธารณะแห่งประเทศไทย(ส.ส.ท.) ผ่านทางอีเมล pawineet@thaipbs.or.th
หรือช่องทางตามที่กรมบัญชีกลางกำหนดภายในวันที่ ๑๑ พฤศจิกายน ๒๕๖๔ โดยองค์การกระจายเสียงและแพร่ภาพ
สาธารณะแห่งประเทศไทย(ส.ส.ท.) จะชี้แจงรายละเอียดดังกล่าวผ่านทางเว็บไซต์ www.gprocurement.go.th ในวัน
ที่ ๑๕ พฤศจิกายน ๒๕๖๔

ประกาศ ณ วันที่ ๑๐ พฤศจิกายน พ.ศ. ๒๕๖๔



(นางสาวสุวรรณา สมบัติรักษาสุข)

รองผู้อำนวยการ

องค์การกระจายเสียงและแพร่ภาพสาธารณะแห่งประเทศไทย

หมายเหตุ ผู้ประกอบการสามารถจัดเตรียมเอกสารประกอบการเสนอราคา (เอกสารส่วนที่ ๑ และเอกสารส่วนที่ ๒)
ในระบบ e-GP ได้ตั้งแต่วันที่ขอรับเอกสารจนถึงวันเสนอราคา

เอกสารประกวดราคาจ้างด้วยวิธีประกวดราคาอิเล็กทรอนิกส์ (e-bidding)

เลขที่ สบท.๐๐๘/(พช)/๓๘๘๗/๖๔

การจ้างปรับปรุงเฟอร์นิเจอร์และพื้นที่ ชั้น ๓ อาคาร A (สำนักงานใหญ่)

ตามประกาศ องค์การกระจายเสียงและแพร่ภาพสาธารณะแห่งประเทศไทย(ส.ส.ท.)

ลงวันที่ ๑๐ พฤศจิกายน ๒๕๖๔

องค์การกระจายเสียงและแพร่ภาพสาธารณะแห่งประเทศไทย(ส.ส.ท.) ซึ่งต่อไปนี้เรียกว่า "ส.ส.ท." มีความประสงค์จะ ประกวดราคาจ้างปรับปรุงเฟอร์นิเจอร์และพื้นที่ ชั้น ๓ อาคาร A (สำนักงานใหญ่) ด้วยวิธีประกวดราคาอิเล็กทรอนิกส์ (e-bidding) ณ องค์การกระจายเสียงและแพร่ภาพสาธารณะแห่งประเทศไทย (ส.ส.ท.) อาคาร A ชั้น ๓ (สำนักงานใหญ่) โดยมีข้อแนะนำและข้อกำหนดดังต่อไปนี้

๑. เอกสารแนบท้ายเอกสารประกวดราคาอิเล็กทรอนิกส์

๑.๑ รายละเอียดและขอบเขตของงาน

๑.๒ แบบใบเสนอราคาที่กำหนดไว้ในระบบจัดซื้อจัดจ้างภาครัฐด้วยอิเล็กทรอนิกส์

๑.๓ สัญญาจ้างทั่วไป

๑.๔ แบบหนังสือค้ำประกัน

(๑) หลักประกันสัญญา

๑.๕ บทนิยาม

(๑) ผู้ที่มีผลประโยชน์ร่วมกัน

(๒) การขัดขวางการแข่งขันอย่างเป็นธรรม

๑.๖ แบบบัญชีเอกสารที่กำหนดไว้ในระบบจัดซื้อจัดจ้างภาครัฐด้วยอิเล็กทรอนิกส์

(๑) บัญชีเอกสารส่วนที่ ๑

(๒) บัญชีเอกสารส่วนที่ ๒

๑.๗ แผนการใช้พัสดุที่ผลิตภายในประเทศ

๒. คุณสมบัติของผู้ยื่นข้อเสนอ

๒.๑ มีความสามารถตามกฎหมาย

๒.๒ ไม่เป็นบุคคลล้มละลาย

๒.๓ ไม่อยู่ระหว่างเลิกกิจการ

๒.๔ ไม่เป็นบุคคลซึ่งอยู่ระหว่างถูกระงับการยื่นข้อเสนอหรือทำสัญญากับหน่วยงานของรัฐไว้

ชั่วคราว เนื่องจากเป็นผู้ที่ไม่ผ่านเกณฑ์การประเมินผลการปฏิบัติงานของผู้ประกอบการตามระเบียบที่รัฐมนตรีว่าการกระทรวงการคลังกำหนดตามที่ประกาศเผยแพร่ในระบบเครือข่ายสารสนเทศของกรมบัญชีกลาง

๒.๕ ไม่เป็นบุคคลซึ่งถูกระงับชื่อไว้ในบัญชีรายชื่อผู้ทำงานและได้แจ้งเวียนชื่อให้เป็นผู้ทำงานของหน่วยงานของรัฐในระบบเครือข่ายสารสนเทศของกรมบัญชีกลาง ซึ่งรวมถึงนิติบุคคลที่ผู้ทำงานเป็นหุ้นส่วนผู้จัดการ กรรมการผู้จัดการ ผู้บริหาร ผู้มีอำนาจในการดำเนินงานในกิจการของนิติบุคคลนั้นด้วย

๒.๖ มีคุณสมบัติและไม่มีลักษณะต้องห้ามตามที่คณะกรรมการนโยบายการจัดซื้อจัดจ้างและการบริหารพัสดุภาครัฐกำหนดในราชกิจจานุเบกษา

๒.๗ เป็นนิติบุคคลผู้มีอาชีพรับจ้างงานที่ประกวดราคาอิเล็กทรอนิกส์ดังกล่าว

๒.๘ ไม่เป็นผู้มีผลประโยชน์ร่วมกันกับผู้ยื่นข้อเสนอรายอื่นที่เข้ายื่นข้อเสนอให้แก่ส.ส.ท. ณ วันประกาศประกวดราคาอิเล็กทรอนิกส์ หรือไม่เป็นผู้กระทำการอันเป็นการขัดขวางการแข่งขันอย่างเป็นธรรมในการประกวดราคาอิเล็กทรอนิกส์ครั้งนี้

๒.๙ ไม่เป็นผู้ได้รับเอกสิทธิ์หรือความคุ้มกัน ซึ่งอาจปฏิเสธไม่ยอมขึ้นศาลไทยเว้นแต่รัฐบาลของผู้ยื่นข้อเสนอได้มีคำสั่งให้สละเอกสิทธิ์และความคุ้มกันเช่นนั้น

๒.๑๐ ผู้ยื่นข้อเสนอที่ยื่นข้อเสนอในรูปแบบของ "กิจการร่วมค้า" ต้องมีคุณสมบัติดังนี้

กรณีที่ข้อตกลงฯ กำหนดให้ผู้เข้าร่วมค้ำรายใดรายหนึ่งเป็นผู้เข้าร่วมค้ำหลัก ข้อตกลงฯ จะต้องมีการกำหนดสัดส่วนหน้าที่ และความรับผิดชอบในปริมาณงาน สิ่งของ หรือมูลค่าตามสัญญาของผู้เข้าร่วมค้ำหลัก มากกว่าผู้เข้าร่วมค้ำรายอื่นทุกราย

กรณีที่ข้อตกลงฯ กำหนดให้ผู้เข้าร่วมค้ำรายใดรายหนึ่งเป็นผู้เข้าร่วมค้ำหลักกิจการร่วมค้ำ นั้นต้องใช้ผลงานของผู้เข้าร่วมค้ำหลักรายเดียวเป็นผลงานของกิจการร่วมค้ำที่ยื่นข้อเสนอ

สำหรับข้อตกลงฯ ที่ไม่ได้กำหนดให้ผู้เข้าร่วมค้ำรายใดเป็นผู้เข้าร่วมค้ำหลัก ผู้เข้าร่วมค้ำ ทุกรายจะต้องมีคุณสมบัติครบถ้วนตามเงื่อนไขที่กำหนดไว้ในเอกสารเชิญชวน

๒.๑๑ ผู้ยื่นข้อเสนอต้องลงทะเบียนในระบบจัดซื้อจัดจ้างภาครัฐด้วยอิเล็กทรอนิกส์

(Electronic Government Procurement: e - GP) ของกรมบัญชีกลาง

๓. หลักฐานการยื่นข้อเสนอ

ผู้ยื่นข้อเสนอจะต้องเสนอเอกสารหลักฐานยื่นมาพร้อมกับการเสนอราคาทางระบบจัดซื้อจัดจ้างภาครัฐด้วยอิเล็กทรอนิกส์ โดยแยกเป็น ๒ ส่วน คือ

๓.๑ ส่วนที่ ๑ อย่างน้อยต้องมีเอกสารดังต่อไปนี้

(๑) ในกรณีผู้ยื่นข้อเสนอเป็นนิติบุคคล

(ก) ห้างหุ้นส่วนสามัญหรือห้างหุ้นส่วนจำกัด ให้ยื่นสำเนาหนังสือรับรองการจดทะเบียนนิติบุคคล บัญชีรายชื่อหุ้นส่วนผู้จัดการ ผู้มีอำนาจควบคุม (ถ้ามี) พร้อมทั้งรับรองสำเนาถูกต้อง

(ข) บริษัทจำกัดหรือบริษัทมหาชนจำกัด ให้ยื่นสำเนาหนังสือรับรองการจด

ทะเบียนนิติบุคคล หนังสือบริคณห์สนธิ บัญชีรายชื่อกรรมการผู้จัดการ ผู้มีอำนาจควบคุม (ถ้ามี) และบัญชีผู้ถือหุ้นรายใหญ่ (ถ้ามี) พร้อมทั้งรับรองสำเนาถูกต้อง

(๒) ในกรณีผู้ยื่นข้อเสนอเป็นบุคคลธรรมดาหรือคณะบุคคลที่มีใจนิติบุคคล ให้ยื่นสำเนาบัตรประจำตัวประชาชนของผู้นั้น สำเนาข้อตกลงที่แสดงถึงการเข้าเป็นหุ้นส่วน (ถ้ามี) สำเนาบัตรประจำตัวประชาชนของผู้เป็นหุ้นส่วน หรือสำเนาหนังสือเดินทางของผู้เป็นหุ้นส่วนที่ได้ถือสัญชาติไทย พร้อมทั้งรับรองสำเนาถูกต้อง

(๓) ในกรณีผู้ยื่นข้อเสนอเป็นผู้ยื่นข้อเสนอร่วมกันในฐานะเป็นผู้ร่วมค้า ให้ยื่นสำเนา สัญญาของการเข้าร่วมค้า และเอกสารตามที่ระบุไว้ใน (๑) หรือ (๒) ของผู้ร่วมค้า แล้วแต่กรณี

(๔) เอกสารเพิ่มเติมอื่นๆ

(๔.๑) สำเนาใบทะเบียนพาณิชย์ (ถ้ามี)

(๔.๒) สำเนาใบทะเบียนภาษีมูลค่าเพิ่ม

(๕) บัญชีเอกสารส่วนที่ ๑ ทั้งหมดที่ได้ยื่นพร้อมกับการเสนอราคาทางระบบจัดซื้อจัดจ้างภาครัฐด้วยอิเล็กทรอนิกส์ ตามแบบในข้อ ๑.๖ (๑) โดยไม่ต้องแนบในรูปแบบ PDF File (Portable Document Format)

ทั้งนี้ เมื่อผู้ยื่นข้อเสนอดำเนินการแนบไฟล์เอกสารตามบัญชีเอกสารส่วนที่ ๑ ครบถ้วน ถูกต้องแล้ว ระบบจัดซื้อจัดจ้างภาครัฐด้วยอิเล็กทรอนิกส์จะสร้างบัญชีเอกสารส่วนที่ ๑ ตามแบบในข้อ ๑.๖ (๑) ให้โดยผู้ยื่นข้อเสนอไม่ต้องแนบบัญชีเอกสารส่วนที่ ๑ ดังกล่าวในรูปแบบ PDF File (Portable Document Format)

๓.๒ ส่วนที่ ๒ อย่างน้อยต้องมีเอกสารดังต่อไปนี้

(๑) ในกรณีที่ผู้ยื่นข้อเสนอมอบอำนาจให้บุคคลอื่นกระทำการแทนให้แนบหนังสือมอบอำนาจซึ่งติดอากรแสตมป์ตามกฎหมาย โดยมีหลักฐานแสดงตัวตนของผู้มอบอำนาจและผู้รับมอบอำนาจ ทั้งนี้ หากผู้รับมอบอำนาจเป็นบุคคลธรรมดาต้องเป็นผู้ที่บรรลุนิติภาวะตามกฎหมายแล้วเท่านั้น

(๒) เอกสารเพิ่มเติมอื่นๆ

(๒.๑) ตารางเปรียบเทียบข้อกำหนดคุณลักษณะของผู้ยื่นเสนอราคากับ ส.ส.ท.

(๒.๒) หนังสือยืนยันดำเนินงานได้ตามข้อกำหนดและแบบของ ส.ส.ท.

(๓) สำเนาใบขึ้นทะเบียนผู้ประกอบการวิสาหกิจขนาดกลางและขนาดย่อม (SMEs) (ถ้ามี)

(๔) บัญชีเอกสารส่วนที่ ๒ ทั้งหมดที่ได้ยื่นพร้อมกับการเสนอราคาทางระบบจัดซื้อจัดจ้างภาครัฐด้วยอิเล็กทรอนิกส์ ตามแบบในข้อ ๑.๖ (๒) โดยไม่ต้องแนบในรูปแบบ PDF File (Portable Document Format)

ทั้งนี้ เมื่อผู้ยื่นข้อเสนอดำเนินการแนบไฟล์เอกสารตามบัญชีเอกสารส่วนที่ ๒ ครบถ้วน ถูกต้องแล้ว ระบบจัดซื้อจัดจ้างภาครัฐด้วยอิเล็กทรอนิกส์จะสร้างบัญชีเอกสารส่วนที่ ๒ ตามแบบในข้อ ๑.๖ (๒) ให้โดยผู้ยื่นข้อเสนอไม่ต้องแนบบัญชีเอกสารส่วนที่ ๒ ดังกล่าวในรูปแบบ PDF File (Portable Document Format)

๔. การเสนอราคา

๔.๑ ผู้ยื่นข้อเสนอต้องยื่นข้อเสนอและเสนอราคาทางระบบจัดซื้อจัดจ้างภาครัฐด้วยอิเล็กทรอนิกส์ตามที่กำหนดไว้ในเอกสารประกวดราคาอิเล็กทรอนิกส์นี้ โดยไม่มีเงื่อนไขใดๆ ทั้งสิ้น และจะต้องกรอกข้อความให้ถูกต้องครบถ้วน พร้อมทั้งหลักฐานแสดงตัวตนและทำการยืนยันตัวตนของผู้ยื่นข้อเสนอโดยไม่ต้องแนบบใบเสนอราคาในรูปแบบ PDF File (Portable Document Format)

๔.๒ ในการเสนอราคาให้เสนอราคาเป็นเงินบาทและเสนอราคาได้เพียงครั้งเดียวและราคา

เดียวโดยเสนอราคารวม และหรือราคาต่อหน่วย และหรือต่อรายการ ตามเงื่อนไขที่ระบุไว้ท้ายใบเสนอราคาให้ถูกต้อง ทั้งนี้ ราคารวมที่เสนอจะต้องตรงกันทั้งตัวเลขและตัวหนังสือ ถ้าตัวเลขและตัวหนังสือไม่ตรงกัน ให้ถือตัวหนังสือเป็นสำคัญ โดยคิดราคารวมทั้งสิ้นซึ่งรวมค่าภาษีมูลค่าเพิ่ม ภาษีอากรอื่น และค่าใช้จ่ายอื่นๆ ทั้งปวงไว้แล้ว

ราคาที่เสนอจะต้องเสนอกำหนดยื่นราคาไม่น้อยกว่า ๖๐ วัน ตั้งแต่วันเสนอราคาโดยภายในกำหนดยื่นราคา ผู้ยื่นข้อเสนอต้องรับผิดชอบราคาที่ตนได้เสนอไว้และจะถอนการเสนอราคามีได้

๔.๓ ผู้ยื่นข้อเสนอจะต้องเสนอกำหนดเวลาดำเนินการแล้วเสร็จไม่เกิน ๗๕ วัน นับถัดจากวันลงนามในสัญญาจ้างหรือจากวันที่ได้รับหนังสือแจ้งจาก ส.ส.ท. ให้เริ่มทำงาน

๔.๔ ก่อนเสนอราคา ผู้ยื่นข้อเสนอควรตรวจดูร่างสัญญา แบบรูป และรายละเอียด ฯลฯ ให้ถี่ถ้วนและเข้าใจเอกสารประกวดราคาจ้างอิเล็กทรอนิกส์ทั้งหมดเสียก่อนที่จะตกลงยื่นเสนอราคาตามเงื่อนไขในเอกสารประกวดราคาจ้างอิเล็กทรอนิกส์

๔.๕ ผู้ยื่นข้อเสนอจะต้องยื่นข้อเสนอและเสนอราคาทางระบบจัดซื้อจัดจ้างภาครัฐด้วยอิเล็กทรอนิกส์ ในวันที่ ๑๙ พฤศจิกายน ๒๕๖๔ ระหว่างเวลา ๐๘.๓๐ น. ถึง ๑๖.๓๐ น. และเวลาในการเสนอราคาให้ถือตามเวลาของระบบจัดซื้อจัดจ้างภาครัฐด้วยอิเล็กทรอนิกส์เป็นเกณฑ์

เมื่อพ้นกำหนดเวลายื่นข้อเสนอและเสนอราคาแล้ว จะไม่รับเอกสารการยื่นข้อเสนอและเสนอราคาใดๆ โดยเด็ดขาด

๔.๖ ผู้ยื่นข้อเสนอต้องจัดทำเอกสารสำหรับใช้ในการเสนอราคาในรูปแบบไฟล์เอกสารประเภท PDF File (Portable Document Format) โดยผู้ยื่นข้อเสนอต้องเป็นผู้รับผิดชอบตรวจสอบความครบถ้วนถูกต้อง และชัดเจนของเอกสาร PDF File ก่อนที่จะยืนยันการเสนอราคา แล้วจึงส่งข้อมูล (Upload) เพื่อเป็นการเสนอราคาให้แก่ ส.ส.ท. ผ่านทางระบบจัดซื้อจัดจ้างภาครัฐด้วยอิเล็กทรอนิกส์

๔.๗ คณะกรรมการพิจารณาผลการประกวดราคาอิเล็กทรอนิกส์จะดำเนินการตรวจสอบคุณสมบัติของผู้ยื่นข้อเสนอแต่ละรายว่า เป็นผู้ยื่นข้อเสนอที่มีผลประโยชน์ร่วมกันกับผู้ยื่นเสนอรายอื่นตามข้อ ๑.๕ (๑) หรือไม่ หากปรากฏว่าผู้ยื่นข้อเสนอรายใดเป็นผู้ยื่นข้อเสนอที่มีผลประโยชน์ร่วมกันกับผู้ยื่นเสนอรายอื่น คณะกรรมการฯ จะตัดรายชื่อผู้ยื่นข้อเสนอที่มีผลประโยชน์ร่วมกันนั้นออกจากการเป็นผู้ยื่นข้อเสนอ

หากปรากฏต่อคณะกรรมการพิจารณาผลการประกวดราคาอิเล็กทรอนิกส์ว่า ก่อนหรือในขณะที่มีการพิจารณาข้อเสนอ มีผู้ยื่นเสนอรายใดกระทำการอันเป็นการขัดขวางการแข่งขันอย่างเป็นธรรมตามข้อ ๑.๕ (๒) และคณะกรรมการฯ เชื่อว่ามีการกระทำการอันเป็นการขัดขวางการแข่งขันอย่างเป็นธรรม คณะกรรมการฯ จะตัดรายชื่อผู้ยื่นเสนอรายนั้นออกจากการเป็นผู้ยื่นข้อเสนอ และ ส.ส.ท. จะพิจารณาลงโทษผู้ยื่นเสนอดังกล่าวเป็นผู้ทำงานเว้นแต่ ส.ส.ท. จะพิจารณาเห็นว่าผู้ยื่นเสนอรายนั้นมีใช่เป็นผู้ริเริ่มให้มีการกระทำการดังกล่าวและได้ให้ความร่วมมือเป็นประโยชน์ต่อการพิจารณาของ ส.ส.ท.

๔.๘ ผู้ยื่นข้อเสนอจะต้องปฏิบัติ ดังนี้

(๑) ปฏิบัติตามเงื่อนไขที่ระบุไว้ในเอกสารประกวดราคาอิเล็กทรอนิกส์

(๒) ราคาที่เสนอจะต้องเป็นราคาที่รวมภาษีมูลค่าเพิ่ม และภาษีอื่น ๆ (ถ้ามี) รวมค่าใช้จ่าย

จ่ายทั้งปวงไว้ด้วยแล้ว

(๓) ผู้ยื่นข้อเสนอจะต้องลงทะเบียนเพื่อเข้าสู่กระบวนการเสนอราคา ตามวัน เวลา ที่

กำหนด

(๔) ผู้ยื่นข้อเสนอจะถอนการเสนอราคาที่เสนอแล้วไม่ได้

(๕) ผู้ยื่นข้อเสนอต้องศึกษาและทำความเข้าใจในระบบและวิธีการเสนอราคาด้วยวิธี

ประกวดราคาอิเล็กทรอนิกส์ ของกรมบัญชีกลางที่แสดงไว้ในเว็บไซต์ www.gprocurement.go.th

๕.๙ ผู้ยื่นข้อเสนอที่เป็นผู้ชนะการเสนอราคาต้องจัดทำแผนการใช้พัสดุที่ผลิตภายในประเทศ

โดยยื่นให้หน่วยงานของรัฐภายใน ๖๐ วัน นับถัดจากวันลงนามในสัญญา

๕. หลักเกณฑ์และสิทธิในการพิจารณา

๕.๑ ในการพิจารณาผลการยื่นข้อเสนอประกวดราคาอิเล็กทรอนิกส์ครั้งนี้ ส.ส.ท. จะพิจารณาตัดสินโดยใช้หลักเกณฑ์ ราคา

๕.๒ การพิจารณาผู้ชนะการยื่นข้อเสนอ

กรณีใช้หลักเกณฑ์ราคาในการพิจารณาผู้ชนะการยื่นข้อเสนอ ส.ส.ท. จะพิจารณาจากราคารวม

๕.๓ หากผู้ยื่นข้อเสนอรายใดมีคุณสมบัติไม่ถูกต้องตามข้อ ๒ หรือยื่นหลักฐานการยื่นข้อเสนอไม่ถูกต้อง หรือไม่ครบถ้วนตามข้อ ๓ หรือยื่นข้อเสนอไม่ถูกต้องตามข้อ ๔ คณะกรรมการพิจารณาผลการประกวดราคาอิเล็กทรอนิกส์จะไม่รับพิจารณาข้อเสนอของผู้ยื่นข้อเสนอรายนั้น เว้นแต่ ผู้ยื่นข้อเสนอรายใดเสนอเอกสารทางเทคนิคหรือรายละเอียดคุณลักษณะเฉพาะของพัสดุที่จะจ้างไม่ครบถ้วน หรือเสนอรายละเอียดแตกต่างไปจากเงื่อนไขที่ ส.ส.ท. กำหนดไว้ในประกาศและเอกสารประกวดราคาอิเล็กทรอนิกส์ ในส่วนที่มีสาระสำคัญและความแตกต่างนั้นไม่มีผลทำให้เกิดการได้เปรียบเสียเปรียบต่อผู้ยื่นข้อเสนอรายอื่น หรือเป็นการผิดพลาดเล็กน้อย คณะกรรมการฯ อาจพิจารณาผ่อนปรนการตัดสินผู้ยื่นข้อเสนอรายนั้น

๕.๔ ส.ส.ท. สงวนสิทธิไม่พิจารณาข้อเสนอของผู้ยื่นข้อเสนอโดยไม่มี การผ่อนผัน ในกรณีดังต่อไปนี้

(๑) ไม่ปรากฏชื่อผู้ยื่นข้อเสนอรายนั้นในบัญชีผู้รับเอกสารประกวดราคาอิเล็กทรอนิกส์ทางระบบจัดซื้อจัดจ้างด้วยอิเล็กทรอนิกส์ หรือบัญชีรายชื่อผู้ซื้อเอกสารประกวดราคาอิเล็กทรอนิกส์ทางระบบการจัดซื้อจัดจ้างด้วยอิเล็กทรอนิกส์ของ ส.ส.ท.

(๒) ไม่กรอกชื่อผู้ยื่นข้อเสนอในการเสนอราคาทางระบบจัดซื้อจัดจ้างด้วย

อิเล็กทรอนิกส์

(๓) เสนอรายละเอียดแตกต่างไปจากเงื่อนไขที่กำหนดในเอกสารประกวดราคาอิเล็กทรอนิกส์ที่เป็นสาระสำคัญ หรือมีผลทำให้เกิดความได้เปรียบเสียเปรียบแก่ผู้ยื่นข้อเสนอรายอื่น

๕.๕ ในการตัดสินการประกวดราคาอิเล็กทรอนิกส์หรือในการทำสัญญา คณะกรรมการพิจารณาผลการประกวดราคาอิเล็กทรอนิกส์หรือ ส.ส.ท. มีสิทธิให้ผู้ยื่นข้อเสนอชี้แจงข้อเท็จจริงเพิ่มเติมได้ ส.ส.ท. มี

สิทธิที่จะไม่รับข้อเสนอ ไม่รับราคา หรือไม่ทำสัญญา หากข้อเท็จจริงดังกล่าวไม่มีความเหมาะสมหรือไม่ถูกต้อง

๕.๖ ส.ส.ท.ทรงไว้ซึ่งสิทธิที่จะไม่รับราคาต่ำสุด หรือราคาหนึ่งราคาใด หรือราคาที่เสนอทั้งหมดก็ได้ และอาจพิจารณาเลือกจ้างในจำนวน หรือขนาด หรือเฉพาะรายการหนึ่งรายการใด หรืออาจจะยกเลิกการประกวดราคาอิเล็กทรอนิกส์โดยไม่พิจารณาจัดจ้างเลยก็ได้ สุดแต่จะพิจารณา ทั้งนี้ เพื่อประโยชน์ของทางราชการ เป็นสำคัญ และให้ถือว่าการตัดสินใจของส.ส.ท.เป็นเด็ดขาด ผู้ยื่นข้อเสนอจะเรียกร้องค่าใช้จ่าย หรือค่าเสียหายใดๆ มิได้ รวมทั้งส.ส.ท.จะพิจารณายกเลิกการประกวดราคาอิเล็กทรอนิกส์และลงโทษผู้ยื่นข้อเสนอเป็นผู้ทำงาน ไม่ว่าจะเป็นผู้ยื่นข้อเสนอที่ได้รับการคัดเลือกหรือไม่ก็ตาม หากมีเหตุที่เชื่อถือได้ว่าการยื่นข้อเสนอกระทำการโดยไม่สุจริต เช่น การเสนอเอกสารอันเป็นเท็จ หรือใช้ชื่อบุคคลธรรมดา หรือนิติบุคคลอื่นมายื่นข้อเสนอแทน เป็นต้น

ในกรณีที่ผู้ยื่นข้อเสนอรายที่เสนอราคาต่ำสุด เสนอราคาต่ำจนคาดหมายได้ว่าไม่อาจดำเนินงานตามเอกสารประกวดราคาอิเล็กทรอนิกส์ได้ คณะกรรมการพิจารณาผลการประกวดราคาอิเล็กทรอนิกส์หรือส.ส.ท. จะให้ผู้ยื่นข้อเสนออื่นชี้แจงและแสดงหลักฐานที่ทำให้เชื่อได้ว่า ผู้ยื่นข้อเสนอสามารถดำเนินงานตามเอกสารประกวดราคาอิเล็กทรอนิกส์ให้เสร็จสมบูรณ์ หากคำชี้แจงไม่เป็นที่ยอมรับได้ ส.ส.ท. มีสิทธิที่จะไม่รับข้อเสนอหรือไม่รับราคาของผู้ยื่นข้อเสนอรายนั้น ทั้งนี้ ผู้ยื่นข้อเสนอดังกล่าวไม่มีสิทธิเรียกร้องค่าใช้จ่ายหรือค่าเสียหายใดๆ จากส.ส.ท.

๕.๗ ก่อนลงนามในสัญญาส.ส.ท. อาจประกาศยกเลิกการประกวดราคาอิเล็กทรอนิกส์ หากปรากฏว่ามีการกระทำที่เข้าลักษณะผู้ยื่นข้อเสนอที่ชนะการประกวดราคาหรือที่ได้รับการคัดเลือกมีผลประโยชน์ร่วมกัน หรือมีส่วนได้เสียกับผู้ยื่นข้อเสนอรายอื่น หรือขัดขวางการแข่งขันอย่างเป็นธรรม หรือสมยอมกันกับผู้ยื่นข้อเสนอรายอื่น หรือเจ้าหน้าที่ในการเสนอราคา หรือสื่อว่ากระทำการทุจริตอื่นใดในการเสนอราคา

๕.๘ หากผู้ยื่นข้อเสนอซึ่งเป็นผู้ประกอบการ SMEs เสนอราคาสูงกว่าราคาต่ำสุดของผู้ยื่นข้อเสนอรายอื่นที่ไม่เกินร้อยละ ๑๐ ให้หน่วยงานของรัฐจัดซื้อจัดจ้างจากผู้ประกอบการ SMEs ดังกล่าว โดยจัดเรียงลำดับผู้ยื่นข้อเสนอซึ่งเป็นผู้ประกอบการ SMEs ซึ่งเสนอราคาสูงกว่าราคาต่ำสุดของผู้ยื่นข้อเสนอรายอื่นไม่เกินร้อยละ ๑๐ ที่จะเรียกมาทำสัญญาไม่เกิน ๓ ราย

ผู้ยื่นข้อเสนอที่เป็นกิจการร่วมค้าที่จะได้สิทธิตามวรรคหนึ่ง ผู้เข้าร่วมค้าทุกรายจะต้องเป็นผู้ประกอบการ SMEs

๕.๙ หากผู้ยื่นข้อเสนอซึ่งมิใช่ผู้ประกอบการ SMEs แต่เป็นบุคคลธรรมดาที่ถือสัญชาติไทย หรือนิติบุคคลที่จัดตั้งขึ้นตามกฎหมายไทยเสนอราคาสูงกว่าราคาต่ำสุดของผู้ยื่นข้อเสนอซึ่งเป็นบุคคลธรรมดาที่มิได้ถือสัญชาติไทยหรือนิติบุคคลที่จัดตั้งขึ้นตามกฎหมายของต่างประเทศไม่เกินร้อยละ ๓ ให้หน่วยงานของรัฐจัดซื้อหรือจัดจ้างจากผู้ยื่นข้อเสนอซึ่งเป็นบุคคลธรรมดาที่ถือสัญชาติไทยหรือนิติบุคคลที่จัดตั้งขึ้นตามกฎหมายไทยดังกล่าว

ผู้ยื่นข้อเสนอที่เป็นกิจการร่วมค้าที่จะได้สิทธิตามวรรคหนึ่ง ผู้เข้าร่วมค้าทุกรายจะต้องเป็นผู้ประกอบการที่เป็นบุคคลธรรมดาที่ถือสัญชาติไทยหรือนิติบุคคลที่จัดตั้งขึ้นตามกฎหมายไทย

๖. การทำสัญญาจ้าง

ผู้ชนะการประกวดราคาอิเล็กทรอนิกส์จะต้องทำสัญญาจ้างตามแบบสัญญา ดังระบุในข้อ ๑.๓ หรือทำข้อตกลงเป็นหนังสือกับส.ส.ท. ภายใน ๓๐ วัน นับถัดจากวันที่ได้รับแจ้ง และจะต้องวางหลักประกัน

สัญญาเป็นจำนวนเงินเท่ากับร้อยละ ๕ ของราคาค่าจ้างที่ประกวดราคาอิเล็กทรอนิกส์ได้ ให้ส.ส.ท.ยึดถือไว้ในขณะทำสัญญา โดยใช้หลักประกันอย่างหนึ่งอย่างใดดังต่อไปนี้

๖.๑ เงินสด

๖.๒ เช็คหรือตราพท์ที่ธนาคารสั่งจ่ายให้แก่ส.ส.ท. โดยเป็นเช็คลงวันที่ทำสัญญา หรือก่อนหน้านั้น ไม่เกิน ๓ วัน ทำการของทางราชการ

๖.๓ หนังสือค้ำประกันของธนาคารภายในประเทศ ตามแบบหนังสือค้ำประกัน ดังระบุในข้อ ๑.๔ (๒) หรือจะเป็นหนังสือค้ำประกันอิเล็กทรอนิกส์ตามวิธีการที่กรมบัญชีกลางกำหนด

๖.๔ หนังสือค้ำประกันของบริษัทเงินทุน หรือบริษัทเงินทุนหลักทรัพย์ที่ได้รับอนุญาตให้ประกอบกิจการเงินทุนเพื่อการพาณิชย์และประกอบธุรกิจค้ำประกัน ตามประกาศของธนาคารแห่งประเทศไทย ตามรายชื่อบริษัทเงินทุนที่ธนาคารแห่งประเทศไทยแจ้งเวียนให้ทราบ โดยอนุโลมให้ใช้ตามตัวอย่างหนังสือค้ำประกันของธนาคารที่คณะกรรมการนโยบายกำหนด ดังระบุในข้อ ๑.๔ (๒)

๖.๕ พันธบัตรรัฐบาลไทย

หลักประกันนี้จะคืนให้ โดยไม่มีดอกเบี้ยภายใน ๑๕ วันนับถัดจากวันที่ผู้ชนะการประกวดราคาอิเล็กทรอนิกส์ (ผู้รับจ้าง) พ้นจากข้อผูกพันตามสัญญาจ้างแล้ว

หลักประกันนี้จะคืนให้ โดยไม่มีดอกเบี้ย ตามอัตราส่วนของงานจ้างซึ่งส.ส.ท. ได้รับมอบไว้แล้ว

๗. ค่าจ้างและการจ่ายเงิน

ส.ส.ท. จะจ่ายค่าจ้างซึ่งได้รวมภาษีมูลค่าเพิ่ม ตลอดจนภาษีอื่น ๆ และค่าใช้จ่ายทั้งปวงแล้ว โดยถือราคาเหมารวมเป็นเกณฑ์ และกำหนดการจ่ายเงินเป็น จำนวน ๒ งวด ดังนี้

งวดที่ ๑ เป็นจำนวนเงินในอัตราร้อยละ ๑๐ ของค่าจ้าง เมื่อผู้รับจ้างได้ปฏิบัติงาน เมื่อผู้รับจ้างดำเนินการตามข้อกำหนดข้อ ๑๙.๔.๑ แล้วเสร็จเรียบร้อย ให้แล้วเสร็จภายใน ๓๐ วัน

งวดสุดท้าย เป็นจำนวนเงินในอัตราร้อยละ ๙๐ ของค่าจ้าง เมื่อผู้รับจ้างได้ปฏิบัติงานทั้งหมดให้แล้วเสร็จเรียบร้อยตามสัญญา หรือข้อตกลงจ้างเป็นหนังสือ หรือข้อตกลงจ้างเป็นหนังสือ และส.ส.ท. ได้ตรวจรับมอบงานจ้าง

๘. อัตราค่าปรับ

ค่าปรับตามแบบสัญญาจ้างแนบท้ายเอกสารประกวดราคาอิเล็กทรอนิกส์นี้ หรือข้อตกลงจ้างเป็นหนังสือจะกำหนด ดังนี้

๘.๑ กรณีที่ผู้รับจ้างนำงานที่รับจ้างไปจ้างช่วงให้ผู้อื่นทำอีกทอดหนึ่งโดยไม่ได้รับอนุญาตจากส.ส.ท. จะกำหนดค่าปรับสำหรับการฝ่าฝืนดังกล่าวเป็นจำนวนร้อยละ ๑๐.๐๐ ของวงเงินของงานจ้างช่วงนั้น

๘.๒ กรณีที่ผู้รับจ้างปฏิบัติผิดสัญญาจ้างนอกเหนือจากข้อ ๘.๑ จะกำหนดค่าปรับเป็นรายวันในอัตราร้อยละ ๐.๑๐ ของราคาค่าจ้าง

๙. การรับประกันความชำรุดบกพร่อง

ผู้ชนะการประกวดราคาอิเล็กทรอนิกส์ซึ่งได้ทำข้อตกลงเป็นหนังสือ หรือทำสัญญาจ้าง ตามแบบ

ดังระบุในข้อ ๑.๓ แล้วแต่กรณี จะต้องรับประกันความชำรุดบกพร่องของงานจ้างที่เกิดขึ้นภายในระยะเวลาไม่น้อยกว่า ๑ ปี นับถัดจากวันที่ส.ส.ท.ได้รับมอบงาน โดยผู้รับจ้างต้องรับผิดชอบซ่อมแซมแก้ไขให้ใช้งานได้ดังเดิมภายใน ๓๐ วัน นับถัดจากวันที่ได้รับแจ้งความชำรุดบกพร่อง

๑๐. ข้อสงวนสิทธิในการยื่นข้อเสนอละเอียดอื่น ๆ

๑๐.๑ เงินค่าจ้างสำหรับงานจ้างครั้งนี้ ได้มาจากเงินงบประมาณประจำปี พ.ศ. ๒๕๖๓

การลงนามในสัญญาจะกระทำต่อเมื่อ ส.ส.ท.ได้รับอนุมัติเงินค่าจ้างจากเงินงบประมาณประจำปี พ.ศ. ๒๕๖๓ แล้วเท่านั้น

๑๐.๒ เมื่อส.ส.ท.ได้คัดเลือกผู้ยื่นข้อเสนอรายใด ให้เป็นผู้รับจ้าง และได้ตกลงจ้างตามประกวดราคาอิเล็กทรอนิกส์แล้ว ถ้าผู้รับจ้างจะต้องส่งหรือนำสิ่งของมาเพื่องานจ้างดังกล่าวเข้ามาจากต่างประเทศ และของนั้นต้องนำเข้ามาโดยทางเรือในเส้นทางที่มีเรือไทยเดินอยู่ และสามารถให้บริการรับขนได้ตามที่รัฐมนตรีว่าการกระทรวงคมนาคมประกาศกำหนด ผู้ยื่นข้อเสนอละเอียดซึ่งเป็นผู้รับจ้างจะต้องปฏิบัติตามกฎหมายว่าด้วยการส่งเสริมการพาณิชย์ ดังนี้

(๑) แจ้งการส่งหรือนำสิ่งของดังกล่าวเข้ามาจากต่างประเทศ ต่อกรมเจ้าท่า ภายใน ๗ วัน นับตั้งแต่วันที่ผู้รับจ้างส่งหรือซื้อของจากต่างประเทศ เว้นแต่เป็นของที่รัฐมนตรีว่าการกระทรวงคมนาคมประกาศยกเว้นให้บรรทุกโดยเรืออื่นได้

(๒) จัดการให้สิ่งของดังกล่าวบรรทุกโดยเรือไทย หรือเรือที่มีสิทธิเช่นเดียวกับเรือไทยจากต่างประเทศมายังประเทศไทย เว้นแต่จะได้รับอนุญาตจากกรมเจ้าท่า ให้บรรทุกสิ่งของนั้น โดยเรืออื่นที่มีธงเรือไทย ซึ่งจะต้องได้รับอนุญาตเช่นนั้นก่อนบรรทุกของลงเรืออื่น หรือเป็นของที่รัฐมนตรีว่าการกระทรวงคมนาคมประกาศยกเว้นให้บรรทุกโดยเรืออื่น

(๓) ในกรณีที่ไม่มีปฏิบัติตาม (๑) หรือ (๒) ผู้รับจ้างจะต้องรับผิดชอบตามกฎหมายว่าด้วยการส่งเสริมการพาณิชย์

๑๐.๓ ผู้ยื่นข้อเสนอละเอียดซึ่งส.ส.ท.ได้คัดเลือกแล้ว ไม่ไปทำสัญญา หรือข้อตกลงภายในเวลาที่ทางราชการกำหนดดังระบุไว้ในข้อ ๗ ส.ส.ท.จะริบหลักประกันการยื่นข้อเสนอละเอียดหรือเรียกประกันการยื่นข้อเสนอละเอียดทันที และอาจพิจารณาเรียกร้องให้ชดเชยความเสียหายอื่น (ถ้ามี) รวมทั้งจะพิจารณาให้เป็นผู้ทำงานตามระเบียบกระทรวงการคลังว่าด้วยการจัดซื้อจัดจ้างและการบริหารพัสดุภาครัฐ

๑๐.๔ ส.ส.ท.สงวนสิทธิ์ที่จะแก้ไขเพิ่มเติมเงื่อนไข หรือข้อกำหนดในแบบสัญญาให้เป็นไปตามความเห็นของสำนักงานอัยการสูงสุด (ถ้ามี)

๑๐.๕ ในกรณีที่เอกสารแนบท้ายเอกสารประกวดราคาอิเล็กทรอนิกส์ มีความขัดหรือแย้งกัน ผู้ยื่นข้อเสนอละเอียดจะต้องปฏิบัติตามคำวินิจฉัยของส.ส.ท. คำวินิจฉัยดังกล่าวให้ถือเป็นที่สุด และผู้ยื่นข้อเสนอละเอียดไม่มีสิทธิเรียกร้องค่าใช้จ่ายใดๆ เพิ่มเติม

๑๐.๖ ส.ส.ท. อาจประกาศยกเลิกการจัดจ้างในกรณีต่อไปนี้ได้ โดยที่ผู้ยื่นข้อเสนอละเอียดจะเรียกร้องค่าเสียหายใดๆ จากส.ส.ท.ไม่ได้

(๑) ไม่ได้รับการจัดสรรเงินที่จะใช้ในการจัดจ้างหรือได้รับจัดสรรแต่ไม่เพียงพอที่จะทำการจัดจ้างครั้งนี้ต่อไป

(๒) มีการกระทำที่เข้าลักษณะผู้ยื่นข้อเสนอที่ชนะการจัดจ้างหรือที่ได้รับการคัดเลือกมีผลประโยชน์ร่วมกัน หรือมีส่วนได้เสียกับผู้ยื่นข้อเสนอรายอื่น หรือขัดขวางการแข่งขันอย่างเป็นธรรม หรือสมยอมกันกับผู้ยื่นข้อเสนอรายอื่น หรือเจ้าหน้าที่ในการเสนอราคา หรือถือว่ากระทำการทุจริตอื่นใดในการเสนอราคา

(๓) การทำการจัดจ้างครั้งนี้ต่อไปอาจก่อให้เกิดความเสียหายแก่ส.ส.ท. หรือกระทบต่อประโยชน์สาธารณะ

(๔) กรณีอื่นในทำนองเดียวกับ (๑) (๒) หรือ (๓) ตามที่กำหนดในกฎกระทรวง ซึ่งออกตามความในกฎหมายว่าด้วยการจัดซื้อจัดจ้างและการบริหารพัสดุภาครัฐ

๑๑. การปฏิบัติตามกฎหมายและระเบียบ

ในระหว่างระยะเวลาการจ้าง ผู้ยื่นข้อเสนอที่ได้รับการคัดเลือกให้เป็นผู้รับจ้างต้องปฏิบัติตามหลักเกณฑ์ที่กฎหมายและระเบียบได้กำหนดไว้โดยเคร่งครัด

๑๒. การประเมินผลการปฏิบัติงานของผู้ประกอบการ

ส.ส.ท. สามารถนำผลการปฏิบัติงานแล้วเสร็จตามสัญญาของผู้ยื่นข้อเสนอที่ได้รับการคัดเลือกให้เป็นผู้รับจ้างเพื่อนำมาประเมินผลการปฏิบัติงานของผู้ประกอบการ

ทั้งนี้ หากผู้ยื่นข้อเสนอที่ได้รับการคัดเลือกไม่ผ่านเกณฑ์ที่กำหนดจะถูกระงับการยื่นข้อเสนอหรือทำสัญญากับส.ส.ท. ไว้ชั่วคราว

องค์การกระจายเสียงและแพร่ภาพสาธารณะแห่งประเทศไทย(ส.ส.ท.)

๑๐ พฤศจิกายน ๒๕๖๔

จำนวนครุภัณฑ์ และข้อกำหนดอื่นๆ

1. ชุดโต๊ะทำงาน 1 ที่นั่ง CAS - 01 จำนวน 54 ชุด
2. ชุดโต๊ะทำงาน 2 ที่นั่ง CAS - 04 จำนวน 12 ชุด
3. ชุดตู้ลิ้นชัก CAS - 07 จำนวน 78 ชุด
4. ชุดติดตั้งทีวีเคลื่อนที่ (TV Mobile) CAS - 08 จำนวน 4 ชุด
5. โต๊ะกลาง (ทรงกลม) สำหรับประชุม ขนาด 550*600*600 CAS - 11 จำนวน 4 ชุด
6. โต๊ะกลาง (ทรงเหลี่ยม) สำหรับประชุม ขนาด 740*1500*1500 CAS - 12 จำนวน 1 ชุด
7. โต๊ะกลาง (ทรงเหลี่ยม) สำหรับประชุม ขนาด 740*1300*1600 CAS - 13 จำนวน 6 ชุด
8. ตู้ LOCKER ขนาด 2000*500*800 CAS - 16 จำนวน 24 ชุด
9. ชุดตู้เตี้ย ขนาด 847*400*1600 CAS - 17 จำนวน 38 ชุด
10. ชุดเก้าอี้หนัง ขนาด 1425*810*2430 SEA - 01 จำนวน 2 ชุด
11. ชุดเก้าอี้หนัง ขนาด 1015*960*800 SEA - 02 จำนวน 2 ชุด
12. ชุดเก้าอี้หนัง ขนาด 450*450*450 SEA - 03 จำนวน 10 ชุด
13. ชุดเก้าอี้หนัง ขนาด 1425*810*2430 SEA - 04 จำนวน 8 ชุด
14. ชุดเก้าอี้หนัง ขนาด 4100*380*2000 SEA - 05 จำนวน 4 ชุด
15. ชุดเก้าอี้หนัง ขนาด 1040*680*680 SEA - 07 จำนวน 78 ชุด
16. ชุดเก้าอี้หนัง ขนาด 800*650*650 SEA - 09 จำนวน 16 ชุด
17. ชุดห้องรับแขก ขนาด 850*600*3200 BF - 05 จำนวน 1 ชุด
18. งานอื่นๆ จำนวน 1 งาน รายละเอียดเป็นไปตามแบบ
 - 18.1 งานรื้อ ย้าย และประกอบติดตั้ง เฟอร์นิเจอร์
 - 18.2 งานรื้อผนังและเก็บสี เก็บความเรียบร้อย
 - 18.3 งานติดตั้งอุปกรณ์ติดตั้ง ทีวี ขนาด 75 นิ้ว จำนวน 2 จอ
19. ข้อกำหนดอื่นๆ
 - 19.1 ผู้รับจ้างต้องเข้าทำการสำรวจสถานที่จริงก่อนการเสนอราคา
 - 19.2 กำหนดแผนงานระยะเวลาแล้วเสร็จ / ส่งตัวอย่างวัสดุและอุปกรณ์ตามที่กำหนดไว้
 - 19.3 การรับประกันผลงานต้องไม่ต่ำกว่า 1 ปี นับจากวันที่ส่งมอบงานเรียบร้อย
 - 19.4 เงื่อนไขการเบิกจ่ายเงินตามงวดงานแบ่งเป็น 2 งวดงาน
 - 19.4.1 งวดที่ 1 จำนวน 10 % หลังจากส่งแบบติดตั้ง และแผนงานการเข้าติดตั้ง
 - 19.4.2 งวดที่ 2 จำนวน 90 % หลังจากดำเนินการทั้งหมดเรียบร้อยแล้ว
 - 19.5 ราคารวมภาษีมูลค่าเพิ่ม และค่าดำเนินการทั้งสิ้น เรียบร้อยแล้ว
 - 19.6 ระยะเวลาการดำเนินการ จำนวน 75 วันหลังจากทำสัญญาเรียบร้อยแล้ว
 - 19.7 การประสานเข้าดำเนินการ
 - 19.7.1 หน่วยงานบริหารอาคาร เบอร์โทร 02-790-2000 ต่อ 4242

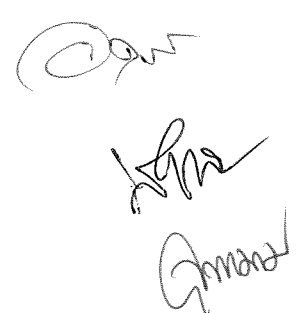

งานร้อยยาประกอบติดตั้ง และ รื้อเก็บสีผนังเบา

- งานร้อยยาประกอบติดตั้ง แพ็คเก็บ เพอร์นิเจอร์ เก้าอี้ทำงาน ประกอบด้วย รายการดังนี้

1. ชุดโต๊ะทำงาน + เก้าอี้ทำงาน + ตู้ล้อเลื่อน ของพนักงาน
2. ชุดโต๊ะทำงาน + เก้าอี้ทำงาน + ตู้ล้อเลื่อน ของหัวหน้างาน
3. Partition กั้นห้อง
4. ตู้เก็บเอกสาร

- งานรื้อเก็บสีผนังเบา พื้นที่ต่ำกว่า 10 ตารางเมตร

1. รื้อผนังเบา
2. รื้อผนังกระจก
3. เก็บรายละเอียดทาสี

- งานติดตั้งโครงเหล็กยึด TV ปิดทับด้วยไม้ MDF 12 มม. พร้อมเก็บฉาบและทาสี พื้นที่ต่ำกว่า 10 ตารางเมตร ไม่รวมงานระบบ



SG112100896



FURNITURE PLAN LAYOUT
SCALE A2 = 1:100

<p>Reckworth Working Program 294-298 Sook-Jit Road Bangkok 10250 TEL: (66) 2 264-8888 FAX: (66) 2 617-8999 www.reckworth.com</p>	PROJECT NAME :	THAI TPBS	CUSTOMER NAME :		DRAWING TITLE :	PLAN LAYOUT	APPROVED BY MANAGER/ CHIEF DESIGNER :		PLOT DATE :	02/09/2021	REVISION :		
	LOCATION :	TPBS RENOVATION 2020 PHASE 2	FLOOR NO :		APPROVED BY CUSTOMER :		JOB CAPTAIN :	WITTAYA	SCALE :	A2 = 1:100	NO.	DESCRIPTION	
	FILE NAME :	U:\Drawing-Office\SPACE PLANNING\E-DOCUMENTS SYSTEM\2021\THAI TPBS\TPBS RENOVATION 2020 PHASE 2\DWG\SG112100896						DRAWN BY :	PARANEE P.	DRAWING NO :	ID/00	1	SG112100410
												2	
												3	
											4		
											5		

THIS DRAWING MAY BE REDUCED OR ENLARGED IN SCALE AS APPROPRIATE. PLEASE RECHECK

Handwritten signature

Size 740H X 700D X 1600W

ชุดโต๊ะทำงาน 1 ที่นั่ง

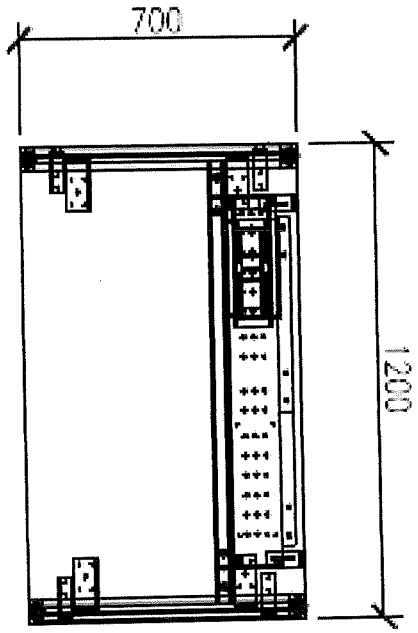

TOP VIEW

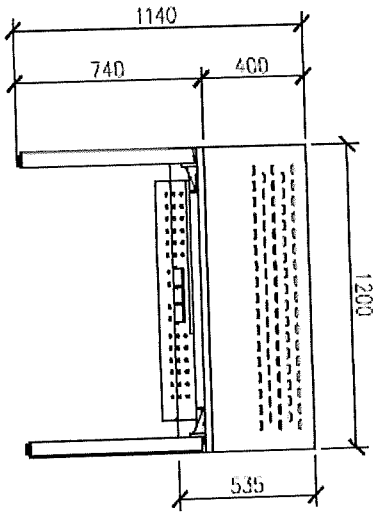

FRONT VIEW

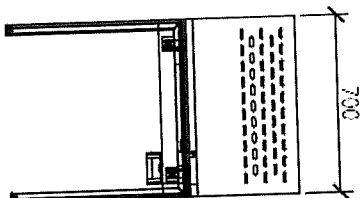

SIDE VIEW

Handwritten signatures and initials at the bottom of the page.

ชุดโต๊ะทำงาน 1 ที่นั่ง

Size 740H X 700D X 1600W

Top

- ไม้ PB (E-1 Grade) เคลือบสีเมลลามีนสีเทาอ่อน หนาไม่น้อยกว่า 25 มม. ปิดขอบด้วย PVC 2 มม.

ฉากกั้น

- ผลิตจากเหล็กแผ่น หนาไม่น้อยกว่า 2 มม. พับขึ้นรูป

ขาเหล็ก

- ขาผลิตจากเหล็กหนาไม่น้อยกว่า 2.7 พับขึ้นรูป

- ฟิล์มสี Powder Coated ด้านล่างมีชุดปรับระดับทำจากพลาสติก

Flipper กลองไฟ

- ฝาเปิดอลูมิเนียม ชุบ Anodize สีเทาอ่อน ขนาด 400 mm.

- กล้อง เหล็กพับขึ้นรูป 3 ช่องเสียบ

- มีระบบ Soft Closed

• กระดุก

• กระดุกผลิต จากพลาสติก ABS นิดขึ้นรูป

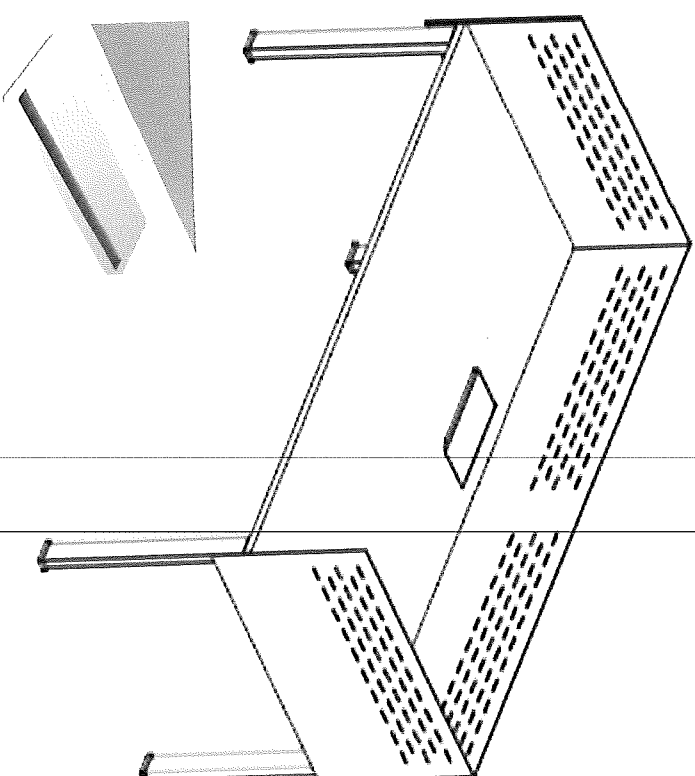

Orn

Orn

Size 740H X 700D X 2400W

ชุดโต๊ะทำงาน 2 ที่นั่ง

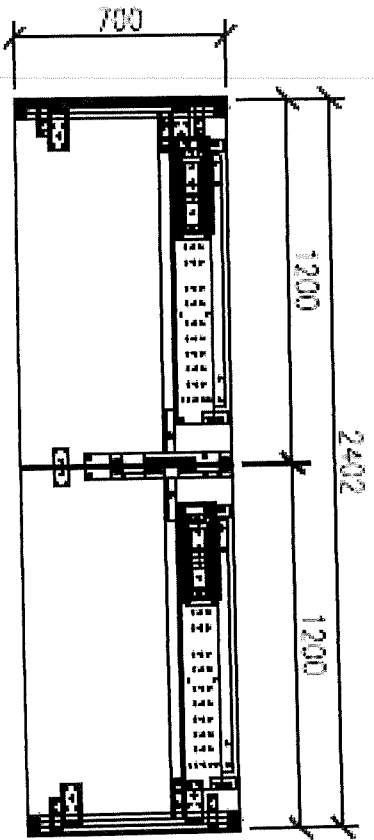

TOP VIEW

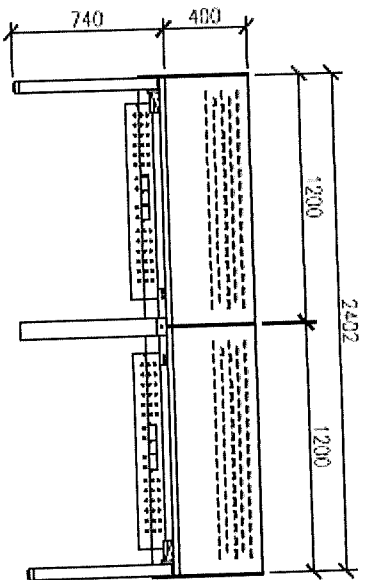

FRONT VIEW

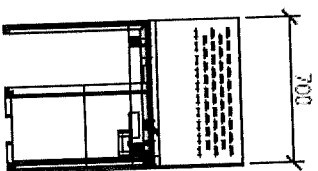

SIDE VIEW

ชุดโต๊ะทำงาน 2 ที่นั่ง

Size 740H X 700D X 2400W

Top

- ไม้ PB (E-1 Grade) เคลือบสีเมตามีสีเทาอ่อน หนาไม่น้อยกว่า 25 มม. ปิดขอบด้วย PVC 2 มม.
- Flipper กล่องปลั๊กไฟ
- - ฝาเปิดคูมูนิเมียม ซุป Anodize สีเทาอ่อน ขนาดไม่น้อยกว่า 400 mm.
- - กล่อง เหล็กพับขึ้นรูป 3 ช่องเสียบ
- - มีระบบ **Soft Closed**

ขาเหล็ก

- ขาผลิตจากเหล็กหนาไม่น้อยกว่า 2.7 พับขึ้นรูป
- ฟิล์มสี Powder Coated ด้านล่างมีชุดปรับระดับทำจากพลาสติก

ขากลาง

- ขาผลิตจากเหล็กผ่านขั้นตอนแผ่นพับขึ้นรูป ฟิล์มสี Powder Coated

ฉากัน

- ผลิตจากเหล็กแผ่น หนาไม่น้อยกว่า 2 มม. พับขึ้นรูป

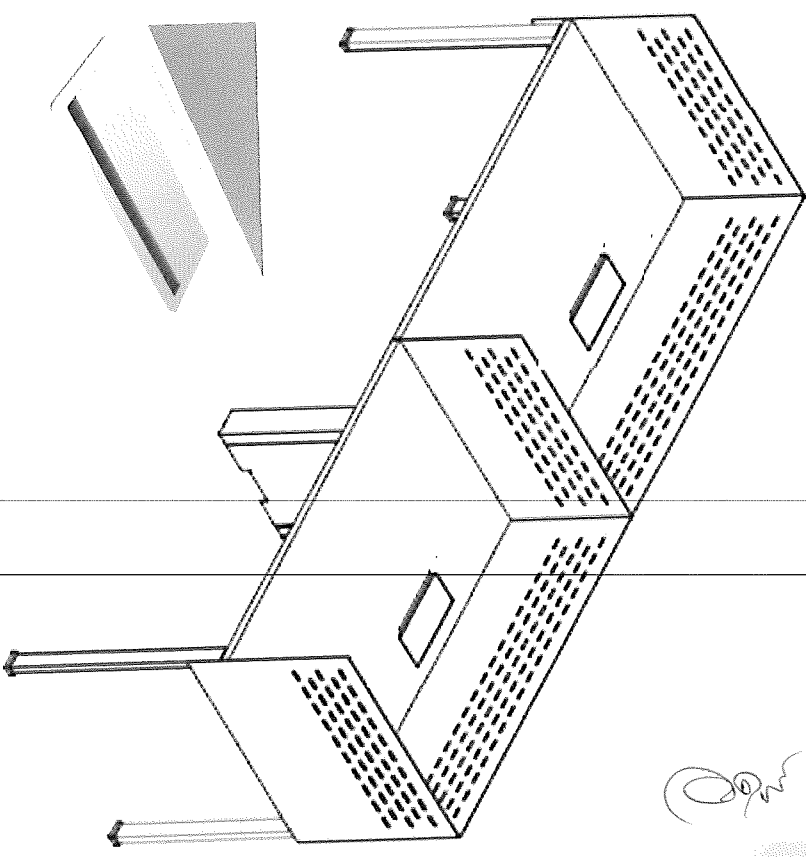

Signature

Signature

Signature

Collab Desk

Size 740H X 1300D X 1600W

Top

- ไม้ PB (E-1 Grade) เคลือบสีเมลามีน สีเทาอ่อน หนาไม่น้อยกว่า 25 มม.
- ยึดขอบด้วย PVC 2 มม.

ขาเหล็ก

- ขาผลิตจากเหล็กหนาไม่น้อยกว่า 2.7 พับขึ้นรูป
- พ่นสี Powder Coated ด้านล่างมีชุดปรับระดับทำจากพลาสติก

Flipper กลองปลั๊กไฟ

- ฝาเปิดอลูมิเนียม ชุบ Anodize สีเทาอ่อน ขนาด 400 mm.
- กล้อง เหล็กพับขึ้นรูป 3 ช่องเสียบ
- มีระบบ Soft Closed

กระดุมง

กระดุมงผลิต จากพลาสติก ABS ผลิตขึ้นรูป

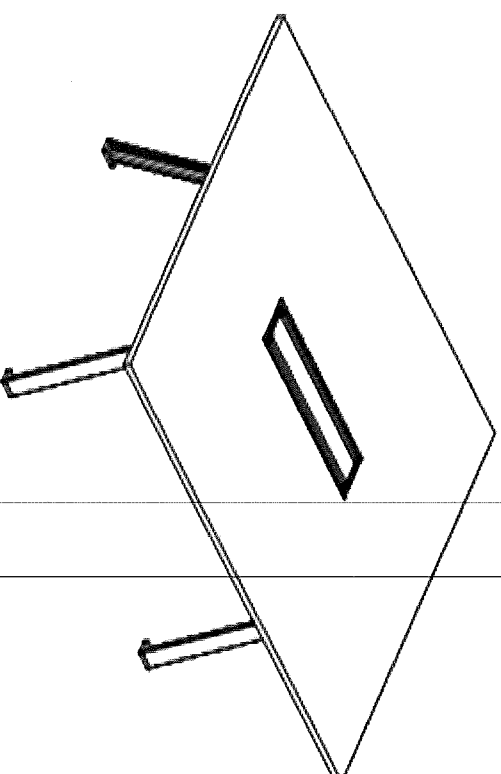

[Handwritten signatures]

Size 740H X 1300D X 1600W

Collab Desk

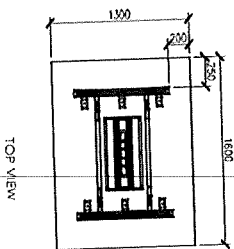
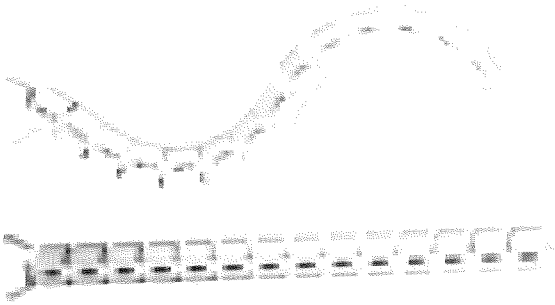
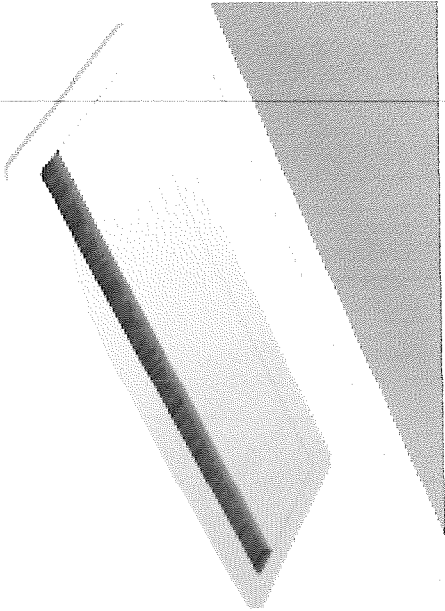

TOP VIEW

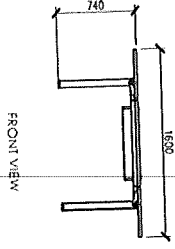

FRONT VIEW

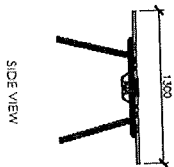

SIDE VIEW

Two handwritten signatures in black ink, located in the bottom right corner of the page. The signatures are stylized and appear to be initials or names.

Chair

Size 800H x 650D x 650W

PRODUCT SPECIFICATIONS

Seat / Backrest: โคนนั่งสร้างไม่แน่นียรตัดชั้นรูปกรจุด้วยโฟมหนาแน่นสูง(High Density Foam)พื้น และพนักด้วยวัสดุตาพร

Posture Control: หมุนได้รอบ 360 และเป็นระบบ synchronized knee-tilt ล็อคได้ 1 ตำแหน่งเวลาเอานิ้วข้อพับ

Gas-lift: สามารถปรับสูง-ต่ำได้ 120 มม.

Base: Nylon plastic.

Castors: ระบบล้อ 2 ชั้น ทำจาก Nylon พลาสติก

Loaded: 136 kg.

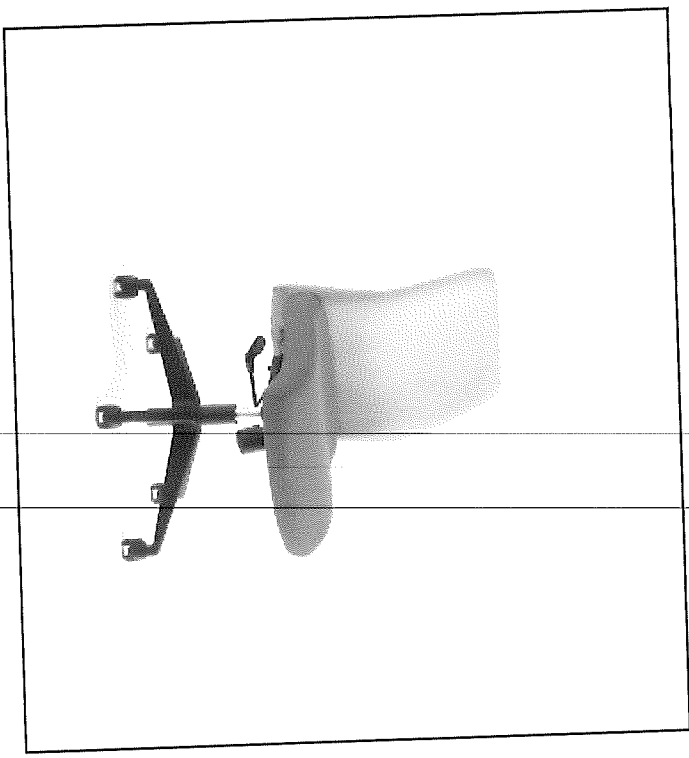

Handwritten signature

Handwritten signature

Collab Chair

Size 800H x 650D x 650W

PRODUCT SPECIFICATIONS

Seat / Backrest: โครงสร้างเหล็กตัดขึ้นรูปทำด้วยโฟมหนาแน่นสูง (High Density Foam) ที่ป และหุ้มด้วยวัสดุที่นุ่ม

Base: ขาเหล็กขึ้นรูป 5 แฉก พ่นสีด้วยระบบ Epoxy powder coated finished 75-90 ไมครอน

Castors: พลาสติกสี่ล้อขึ้นรูป

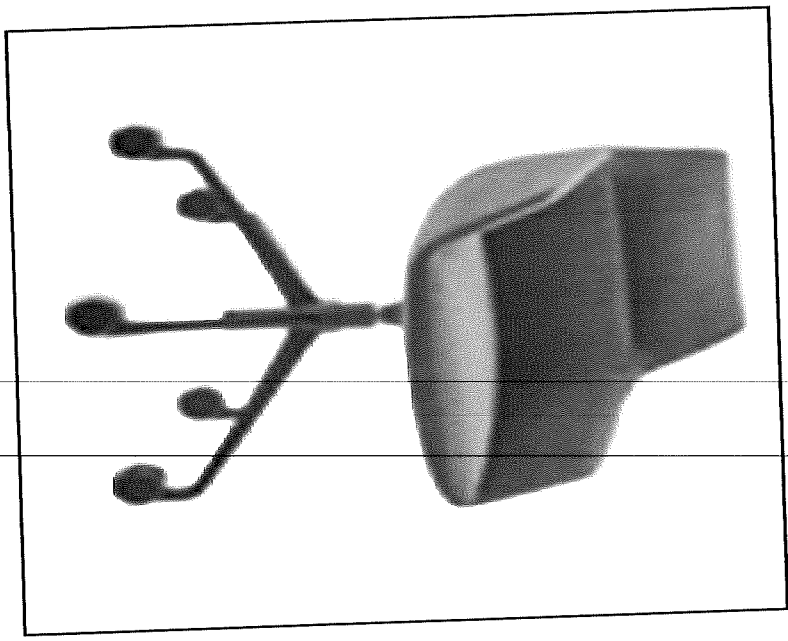

Handwritten signature

Handwritten signature

Size 699H X 500D X 400W

Drawer

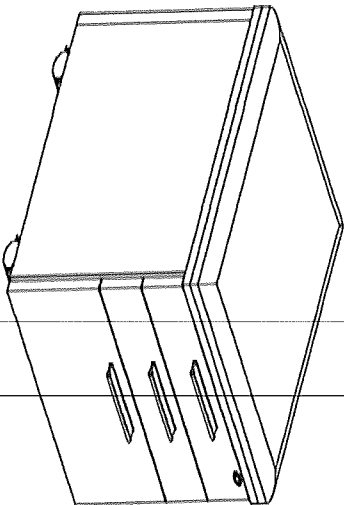
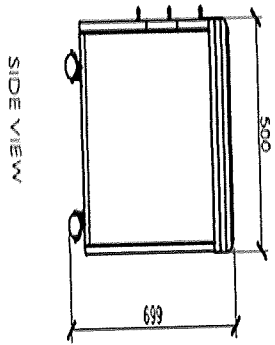
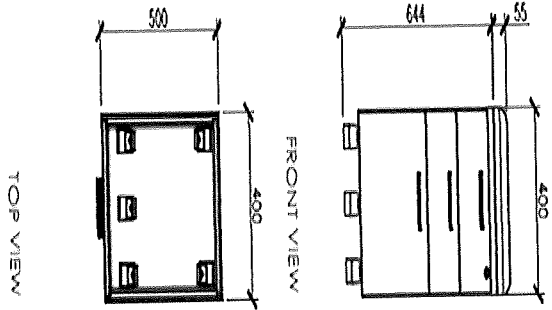

Handwritten signatures and initials.

Size 1930H X 600D X 1220W

TV Mobile

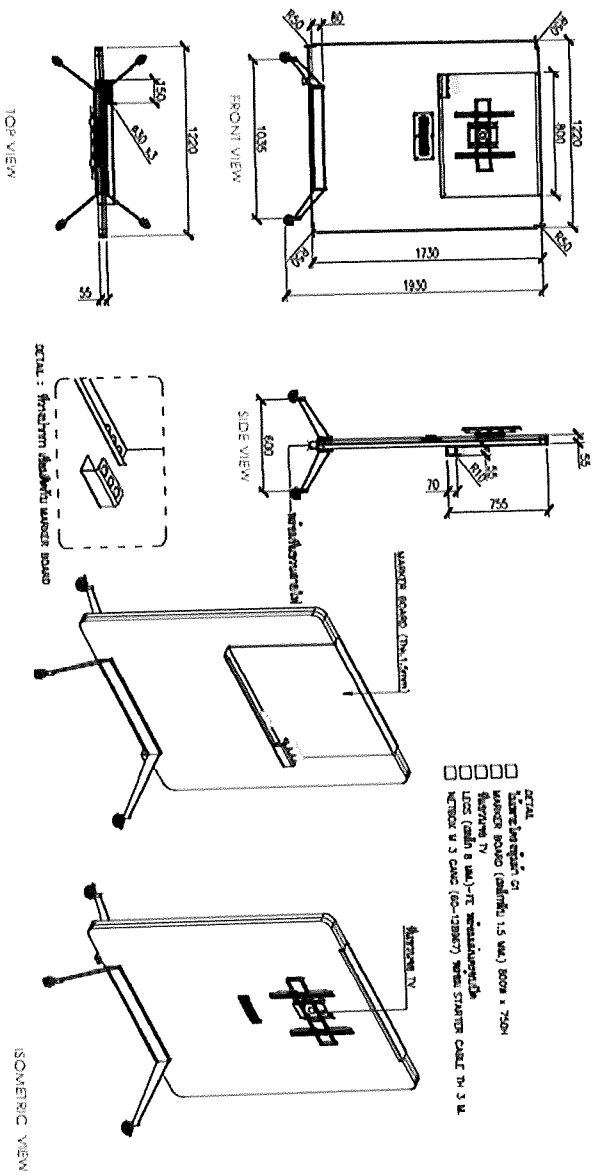

Handwritten signatures and initials at the bottom right of the page.

Size 550H X 600D X 600W

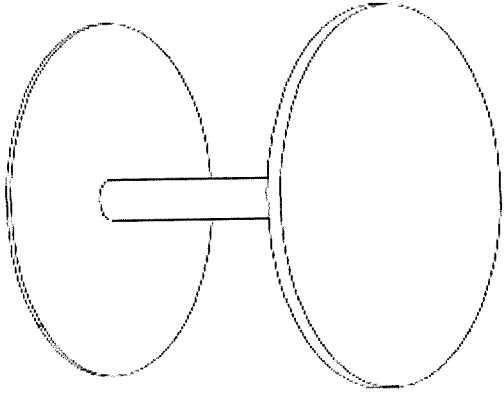

Casual Meeting Desk Round

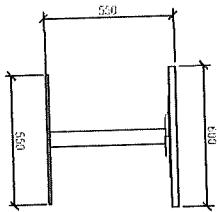

FRONT VIEW

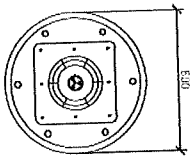

TOP VIEW

Handwritten signatures and initials.

Size 1900H X 500D X 800W

Locker Cabinet

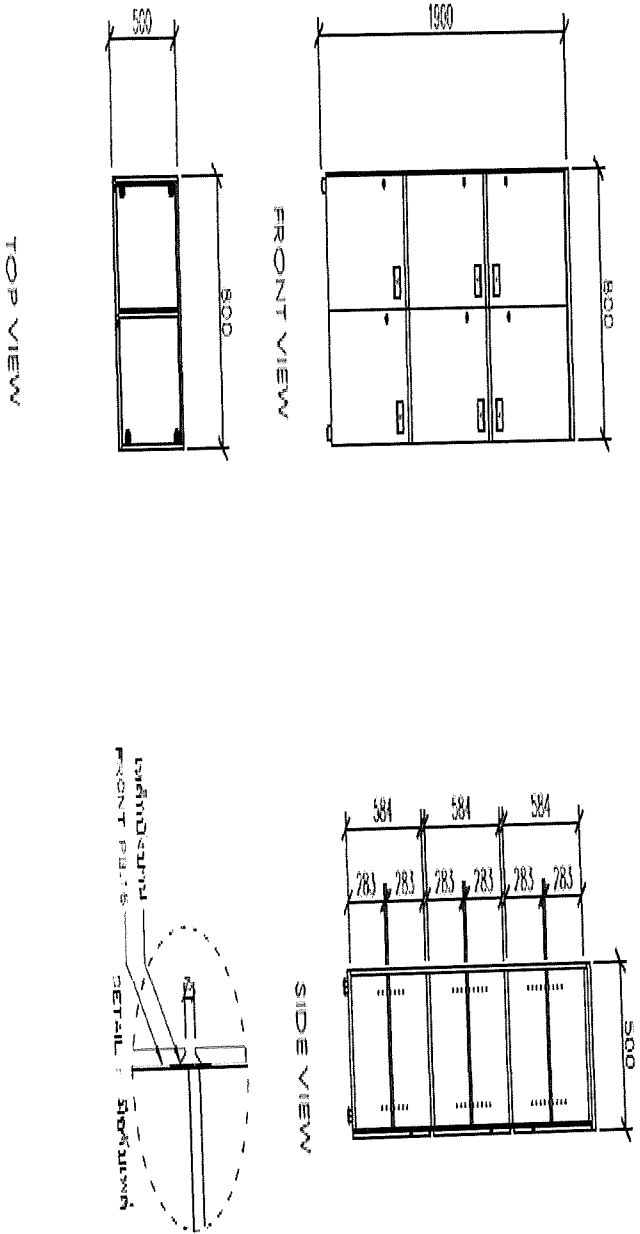

[Handwritten signatures]

Locker Cabinet

Size 1900H X 500D X 800W

Top

- ไม้ PB (E-1 Grade) เคลือบสีเมลามีนสีเทาอ่อน หนา 25 มม. ปิดขอบด้วย PVC 2 มม.

Body

- ไม้ PB (E-1 Grade) เคลือบสีเมลามีนสีเทาอ่อน หนา 19 มม. ปิดขอบด้วย PVC 0.45 มม.

Wood front

- ไม้ PB (E-1 Grade) เคลือบสีเมลามีนสีเทาอ่อน หนา 16 มม. ปิดขอบด้วย PVC 2 มม.

บานพับระบบ Soft-Closed ติด Name tag

Handle

- มือจับแบบแผ่น เหล็กปั๊มบาน

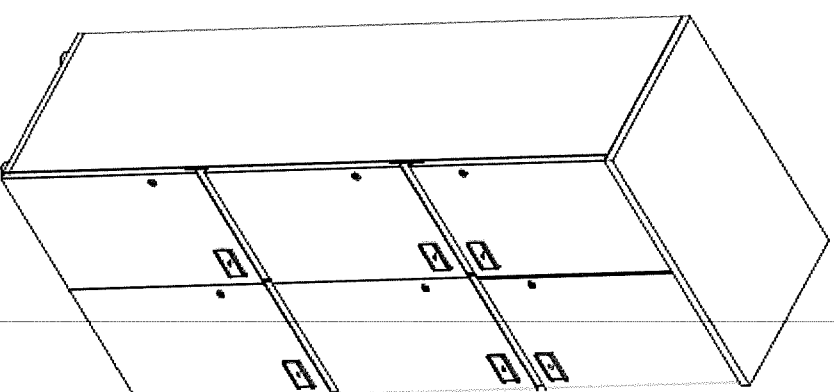

[Handwritten signature]

[Handwritten signature]

Cabinet

Size 850H X 400D X 1600W

SIDE VIEW

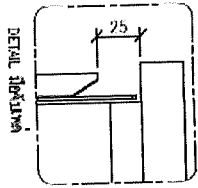
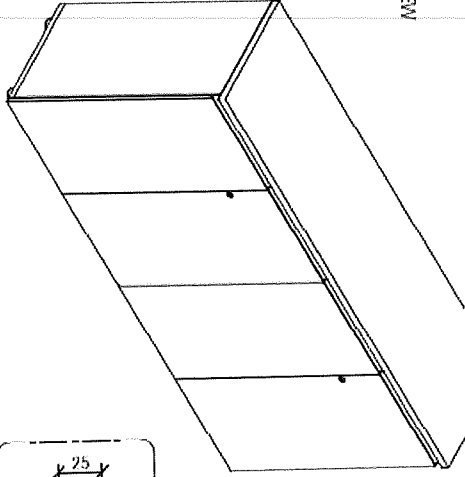

FRONT VIEW

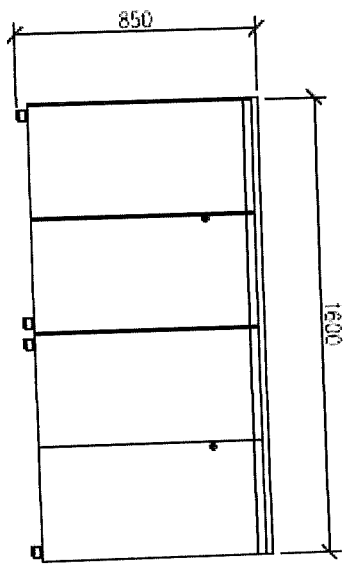

SIDE VIEW

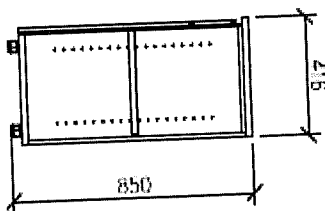

Handwritten signatures and initials.

Cabinet

Size 850H X 400D X 1600W

- Top - ไม้ PB (E-1 Grade) เคลือบสีเมทัลิกเทาอ่อน หนา 25 มม. ปิดขอบด้วย PVC 2 มม.
- Body - ไม้ PB (E-1 Grade) เคลือบสีเมทัลิกเทาอ่อน หนา 19 มม. ปิดขอบด้วย PVC 0.45 มม.
- Wood front - ไม้ PB (E-1 Grade) เคลือบสีเมทัลิกเทาอ่อน หนา 16 มม. ปิดขอบด้วย PVC 2 มม. บานพับระบบ Soft-Closed
- Handle - มือจับแบบแผ่น เหล็กปั๊งบาน

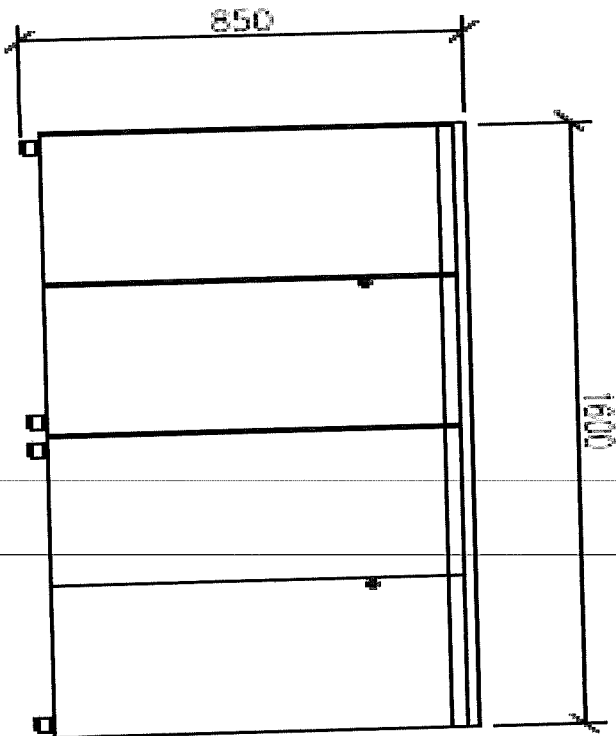

FRONT VIEW

Handwritten signatures and initials.

Casual Meeting Sofa

Size 1425H X 810D X 2430W

PRODUCT SPECIFICATIONS

Back cushion: โครงสร้างนั่งมีตัวโยกเพื่อความหนาแน่นสูงและ
หุ้มด้วยผ้า

Panel: โครงสร้างนั่งมีตัวโยกเพื่อความหนาแน่นสูงและ
หุ้มด้วยผ้า

Cushion: โครงสร้างนั่งมีตัวโยกเพื่อความหนาแน่นสูงและ
หุ้มด้วยผ้า

Structure: คานผลิตจากเหล็กทอสีเหลี่ยมหน้าตัดขนาด
38.1x38.1 มม. หนา 1.5 มม. ทำการพ่นสี
ด้วยระบบ Epoxy powder coated ที่ 75-90
ไมครอน

Legs: ขาไม้จริงทาสี

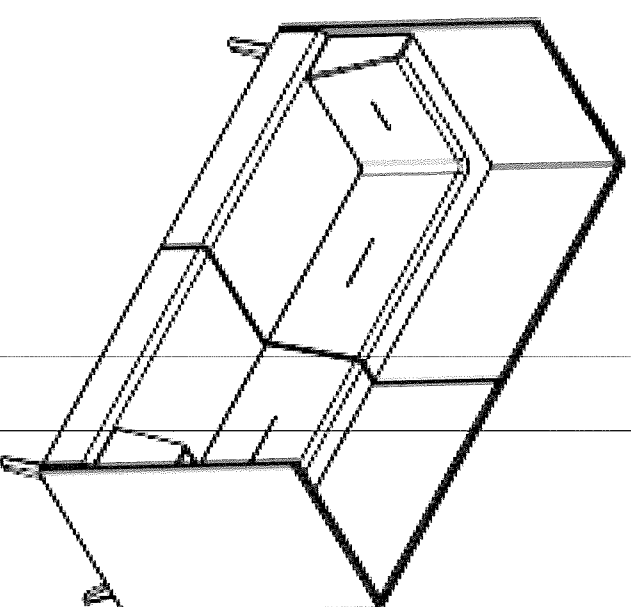

Handwritten signatures and initials.

Handwritten signature

PRODUCT SPECIFICATIONS

Seat / Backrest:

โครงสร้างเหล็กชุบโครเมียมหนาแน่นสูง
(High Density Foam) หนา และนุ่มด้วยวัสดุคุณภาพ

Base:

ขาเหล็กทรงแท่งการพ่นสีด้วยระบบ
Epoxy powder coated สี 75-90 ไมครอน

Casual Meeting Armchair

Size 1050H X 950D X 800W

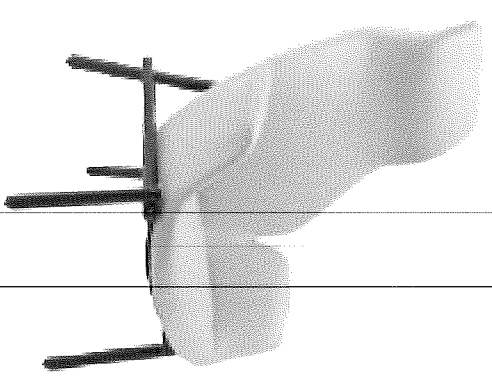

Handwritten signature

Casual Meeting Stool Round

Size 450H X 450D X 459W

STOOL : สидуลหุ้มฝั้มีหุ้หุ้

-โครงสตุลไม้อัดยางพารา หุ้หุ้วสีเนือรียางพารา

-ให้ลตุลหุ้มฝั้G2

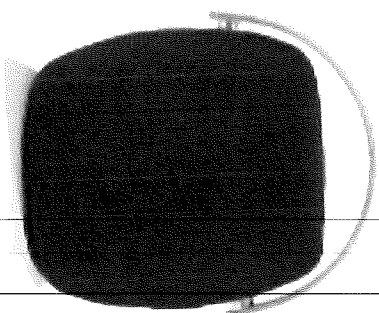

Handwritten signature

Handwritten signature

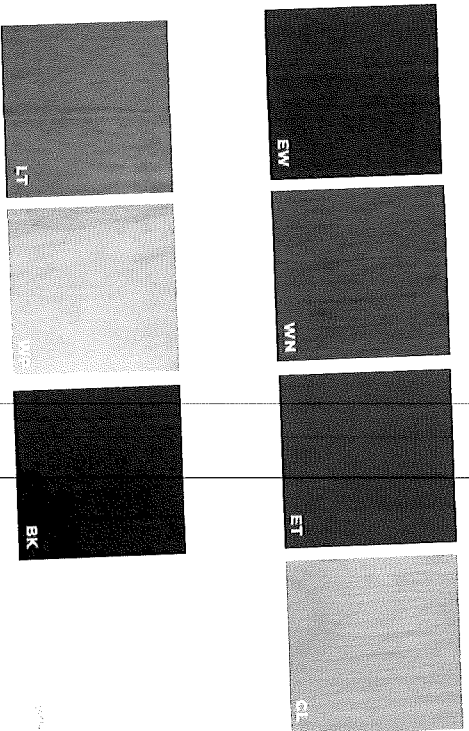

Casual Meeting Stool Square

Size 430H X 420D X 420W

PRODUCT SPECIFICATIONS

Structure: โครงสร้างรับน้ำหนักผลิตจากไม้

Seat cushion: โครงสร้างไม่บุด้วยโฟมเพื่อความทนทานและ
อายุด้วยวัสดุใย

Legs: ขาเหล็กชุบโครเมียม

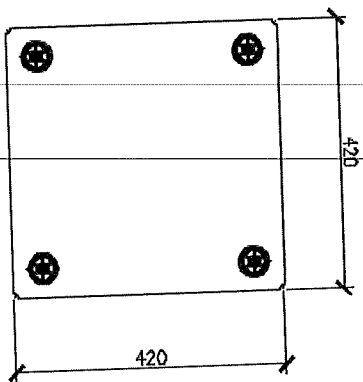
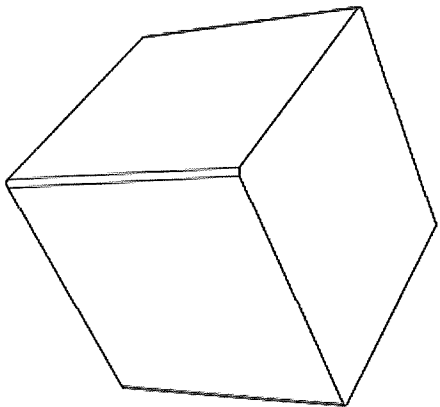

TOP VIEW

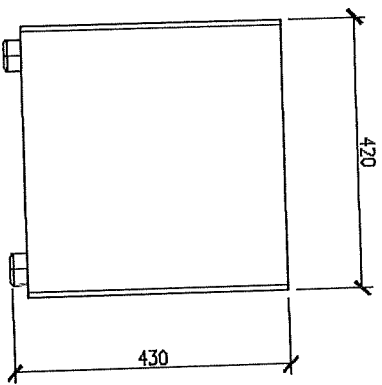

FRONT VIEW

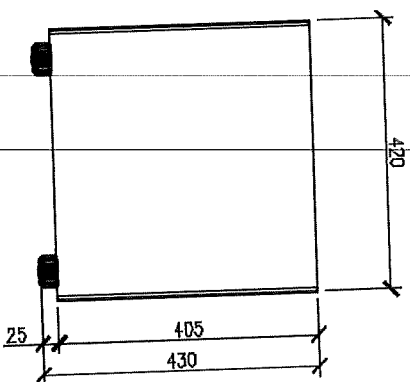

SIDE VIEW

• Pantry

Size 850H X 600D X 3200W

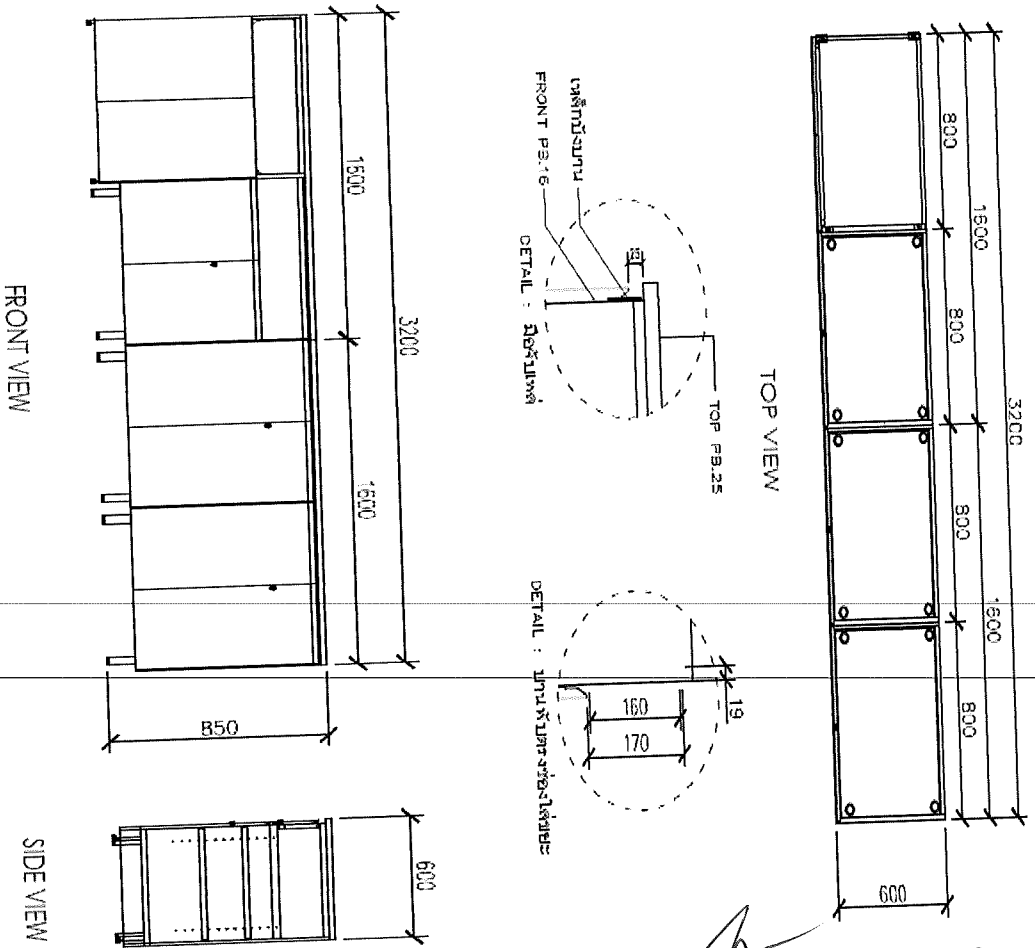

- **Top** - ไม้ PB (E-1 Grade) เคลือบสีเมลามีนสีเทาอ่อน หนาไม่น้อยกว่า 25 มม. ปิดขอบด้วย PVC 2 มม.
- **Body** - ไม้ PB (E-1 Grade) เคลือบสีเมลามีนสีเทาอ่อน หนาไม่น้อยกว่า 19 มม. ปิดขอบด้วย PVC 0.45 มม.
- **Wood front** - ไม้ PB (E-1 Grade) เคลือบสีเมลามีนสีเทาอ่อน หนาไม่น้อยกว่า 16 มม. ปิดขอบด้วย PVC 2 มม. บานพับระบบ Soft-Closed
- **Drawer box** - ไม้ PB (E-1 Grade) เคลือบสีเมลามีนสีเทาอ่อน หนาไม่น้อยกว่า 12 มม. ปิดขอบด้วย PVC 2 มม. บานพับระบบ Soft-Closed
- **Sliding rails** - รางลิ้นชักเป็นระบบ Ball bearing
- **Handle** — มือจับแบบแผ่น เหล็กบั้งบาน
- **Legs** - เหล็กทอกกลม ขนาดเส้นผ่านศูนย์กลาง 38 มม. หนาไม่น้อยกว่า 2 มม. ทำการพ่นสีด้วยระบบ
- **Epoxy powder coated** ที่ 75-90 ไมครอน
- **Adjuster** - พลาสติกชนิดขึ้นรูปสีดำ

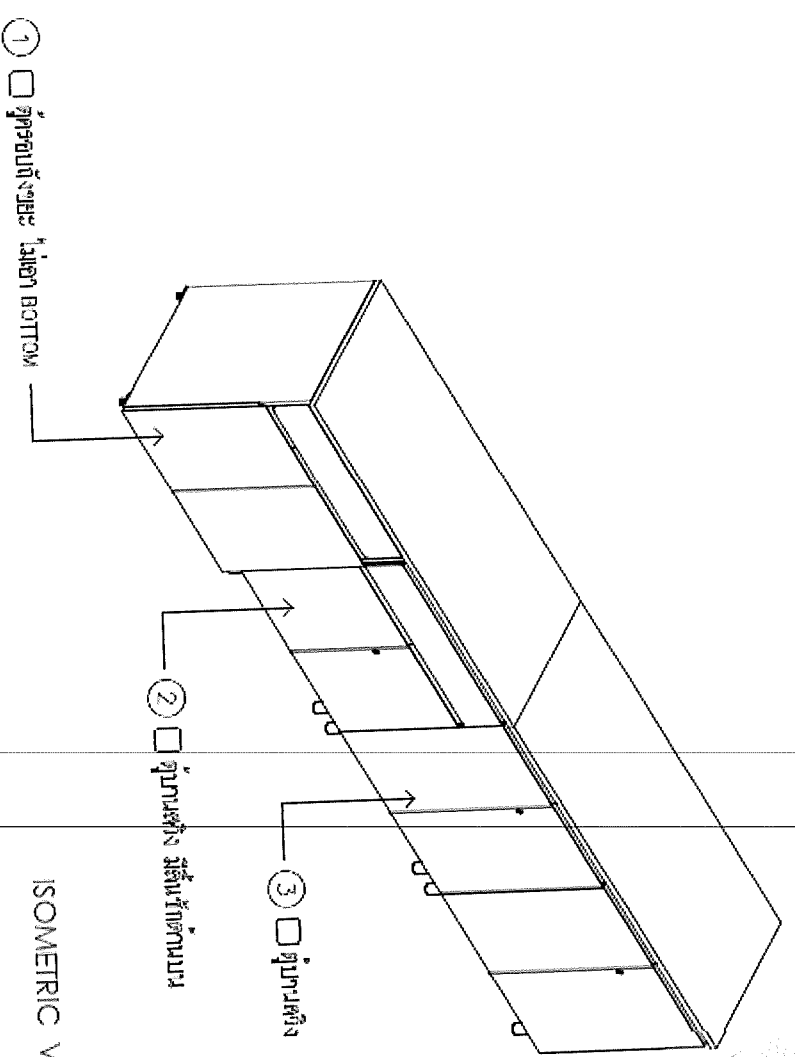

Handwritten signature and initials

ตารางแสดงวงเงินงบประมาณที่ได้รับจัดสรรและราคากลางในงานจ้างก่อสร้าง

1. ชื่อโครงการ : โครงการงานออกแบบและปรับปรุงภายในโครงการอาคารสำนักงาน ส.ส.ท. เฟส 2 งานปรับปรุงเฟอร์นิเจอร์และงานปรับปรุงพื้นที่ ฯลฯ สำนักราชการ
2. หน่วยงานเจ้าของโครงการ : สำนักบริหาร
3. วงเงินงบประมาณที่ได้รับจัดสรร : วงเงินงบประมาณ 2,975,107.50 บาท (สองล้านเก้าแสนเจ็ดหมื่นห้าพันหนึ่งร้อยเจ็ดบาทห้าสิบบสตางค์)(รวมภาษีมูลค่าเพิ่ม) ตามที่ได้รับจัดสรรปี 2563 เลขที่ 420-3100-00-079 ของสำนักบริหาร ลำดับที่ 2 โครงการงบประมาณงานอาคารและสถานที่ เลขที่ 63-R07
4. ลักษณะงาน : โดยสังเขป
 1. งานสำรวจพื้นที่ พร้อมจัดทำแผนงานเข้าดำเนินการ
 2. ดำเนินการ ตามแผนงาน และแบบที่ผู้ว่าจ้างกำหนด
 3. จัดทำเอกสารรายงานความคืบหน้าและส่งมอบงาน
5. บัญชีประมาณการราคากลางวันที่กำหนดราคากลาง (ราคาอ้างอิง) :

วงเงินงบประมาณ 2,975,107.50 บาท (สองล้านเก้าแสนเจ็ดหมื่นห้าพันหนึ่งร้อยเจ็ดบาทห้าสิบบสตางค์)(รวมภาษีมูลค่าเพิ่ม) แหล่งที่มาของราคากลาง (ราคาอ้างอิง) จากใบเสนอราคา

 - 5.1 บริษัท ร็อกเวลล์ จำกัด
 - 5.2 บริษัท MODERNFORM CO.,LTD.
 - 5.3 บริษัท Bristol Furniture (Thai land) CO.,LTD.
6. รายชื่อคณะกรรมการกำหนดราคากลาง

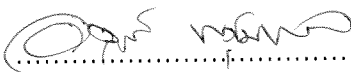
.....

(.....)

ตำแหน่ง.....

.....

(.....)

ตำแหน่ง.....

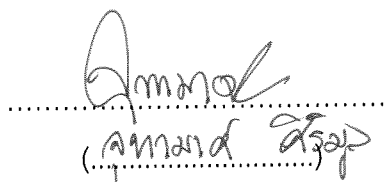
.....
(.....)

ตำแหน่ง.....